

VEVOR

Affordable. Reliable. Home Improvement.

FENCE POST EXTRACTOR

MODEL: BY-042

VEVOR

Affordable. Reliable. Home Improvement.

FENCE POST EXTRACTOR

MODEL: BY-042

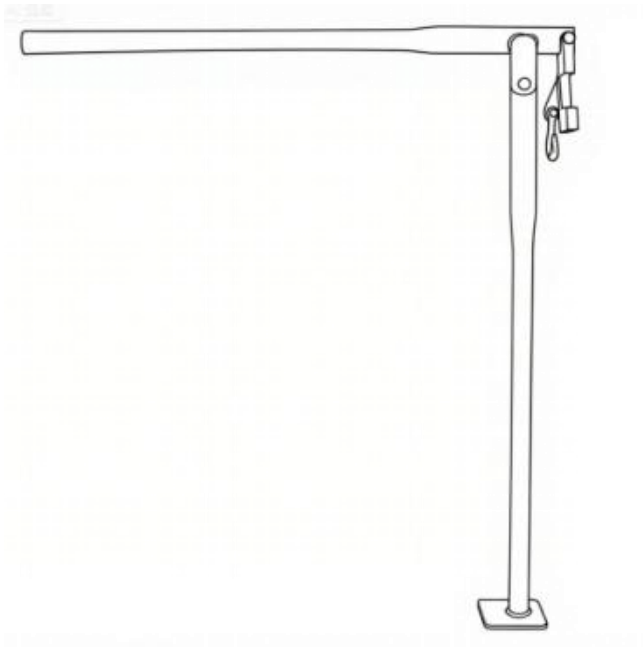

This is the original instruction, please read all manual instructions carefully before operating. VEVOR reserves a clear interpretation of our user manual. The appearance of the product shall be subject to the product you received. Please forgive us that we won't inform you again if there are any technology or software updates on our product.

WARNING AND CAUTION

- Read this instructions before using this product. Failure to do so can result in serious injury. the basic precautions should always be followed,including the following:
- The warnings, cautions, and instructions in this manual cannot cover all possible conditions or situations that could occur. Exercise common sense and caution when using the Fence Post Extractor. Always be aware of the environment and ensure that the Fence Post Extractor are used in a safe and responsible manner.
- Do not allow persons to operate or assemble the Fence Post Extractor until they have read this manual and have developed a thorough understanding of how they work.
- Do not modify the Fence Post Extractor in any way. Unauthorized modification may impair its function and/or safety and could affect the life of the Fence Post Extractor. There are specific applications for which the Fence Post Extractor was designed.
- Use the right tool for the job.
- DO NOT attempt to force small equipment to do the work of larger industrial equipment. There are certain applications for which this equipment was designed. It will be a safer experience and do the job better at the capacity for which it was intended.
- DO NOT use the Fence Post Extractor for a purpose for which they were not intended.
- Industrial or commercial applications must follow OSHA requirements.

WORK AREA SAFETY

- Inspect the work area before each use. Keep your work area clean, dry, free of clutter, and well-lit.
- Cluttered, wet, or dark work areas can result in injury. Using the Fence Post Extractor in confined work areas may put you dangerously close to cutting tools and rotating parts.
- Keep children and bystanders away from the work area while operating the Fence Post Extractor. Do not allow children to handle the Fence Post

Extractor.

PERSONAL SAFETY

- Stay alert, watch what you are doing, and use common sense when operating the Fence Post Extractor. Do not use them while you are tired or under the influence of drugs, alcohol, or medication. A moment of inattention while operating the Fence Post Extractor may result in serious personal injury.
- Dress properly. Do not wear loose clothing, dangling objects, or jewelry. Keep your hair, clothing and gloves away from moving parts. Loose clothes, jewelry, or long hair can be caught in moving parts.
- Wear the proper personal protective equipment when necessary. Use ANSI Z87.1 compliant safety goggles (not safety glasses) with side shields, or when needed, a face shield. Use a dust mask in dusty work conditions. Also use non-skid safety shoes, hardhat, gloves, dust collection systems, and hearing protection when appropriate. This applies to all persons in the work area.
- Do not overreach. Keep proper footing and balance at all times

Specific Operation Warnings

- Do not exceed the rated load capacity.
- Do not stand under or near while load is suspended.

Before Each Use

- Before using the Fence Post Extractor, be sure all bolts are fastened and tightened.

* Description of Parts List*

A×1(858*150*150mm)



B×1(915*92*56mm)



C×1

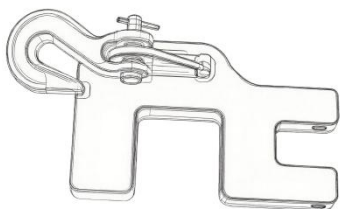

D×1(M10*80)



E×1(M10*50)



F×2(M10)

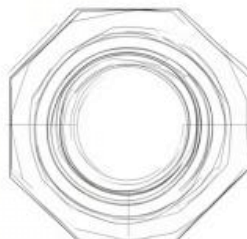

PRODUCT PARAMETER

Model	BY-042
Vertical Dimension(inches)	36
Load-Bearing Capacity(kg)	300
Base Dimensions(mm)	150*150*8
Product Dimensions(mm)	914×150×150

exploded view

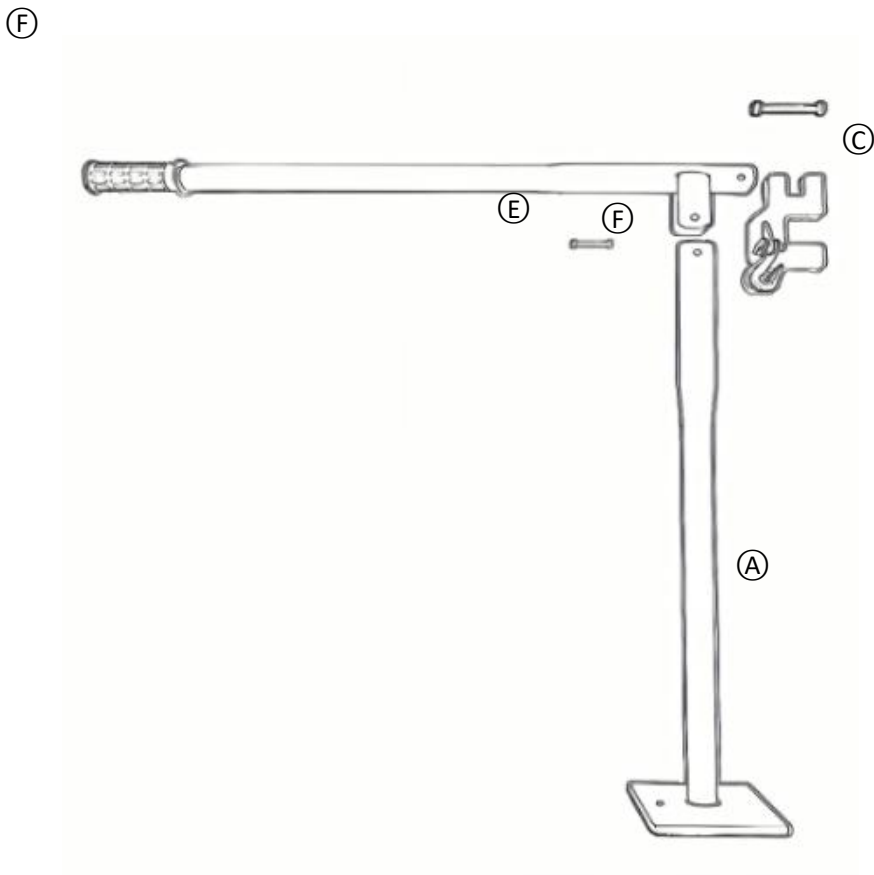

A: Puller Base*1

B: Distance Bar*1

C: Pulling Chain hook*1

D: M10*80 screw*1

E: M10*50 *screw1

F: M10 nut*2

Installation Steps

1

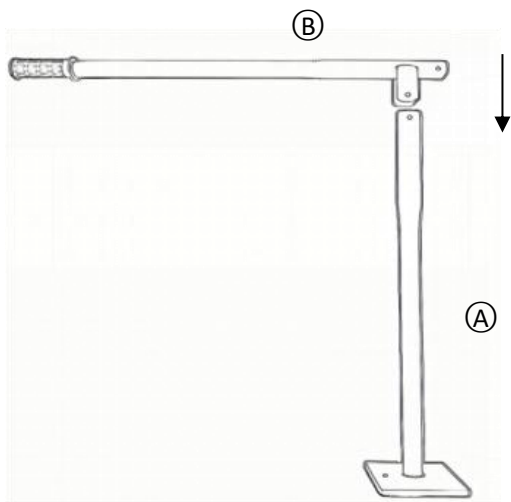

A: Puller
Base×1
B: Distance
Bar×1

2

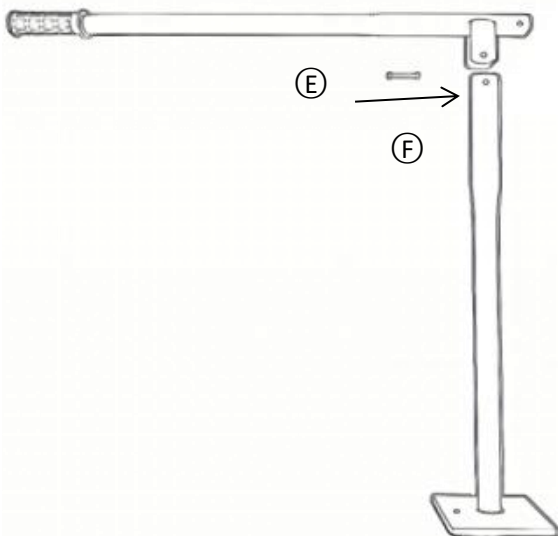

E: M10*50
screw*1
F: M10 nut*1

3

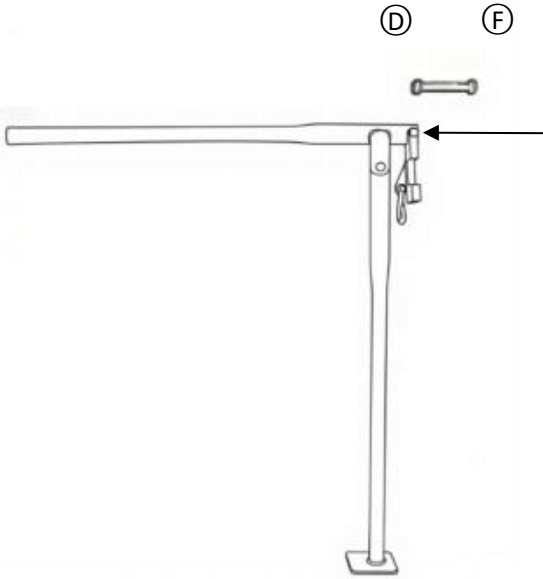

C: Pulling
Chain hook*1
D: M10*80
screw*1
F: M10 nut*1

USE AND CARE

Do not force the Fence Post Extractor. Products are safer and do a better job when used in the manner for which they are designed. Plan your work, and use the correct product for the job.

Check for damaged parts before each use. Carefully check that the Fence Post Extractor will operate properly and perform the intended function. Replace damaged or worn parts immediately. Never operate the Fence Post Extractor with a damaged part.

Store the Fence Post Extractor when they are not in use. Store in a dry, secure place out of the reach of children.

Inspect the tool for good working condition prior to storage and before re-use.

Use only accessories that are recommended by the manufacturer for use with your Fence Post Extractor.

Accessories that may be suitable for one product may create a risk of injury when used with another tool.

Never use an accessory that has a lower operating speed or operating pressure than the tool itself.

Component Binding/Jamming

- Foreign Object Entry:

Inspect for foreign matter (e.g., soil, gravel) in drive components or sliding interfaces of the extractor.

Remove debris, clean components, and apply lubricant.

- Component Deformation:

Check for deformation caused by impact or wear-induced part distortion leading to mechanical interference.

Straighten deformed parts or replace them.

Extractor Body Wobble

- Loose Fasteners:

Examine all connections (bolts, pin axles, etc.) for looseness.

Tighten all insecure fasteners.

- Unstable Base:

Verify full contact between extractor base and ground without rocking or tilt.
Place leveling shims under uneven base sections or adjust leveling feet.

Manufacturer: Shanghaimuxinmuyeyouxiangongsi

Address: Shuangchenglu 803nong11hao1602A-1609shi, baoshanqu, shanghai 200000 CN.

Imported to AUS: SIHAO PTY LTD. 1 ROKEVA STREETEASTWOOD NSW 2122 Australia

Imported to USA: Sanven Technology Ltd. Suite 250, 9166 Anaheim Place, Rancho Cucamonga, CA 91730

UK	REP
-----------	------------

YH CONSULTING LIMITED. C/O YH Consulting Limited Office 147, Centurion House, London Road, Staines-upon-Thames, Surrey, TW18 4AX

EC	REP
-----------	------------

E-CrossStu GmbH
Mainzer Landstr.69,
60329 Frankfurt am Main.



VEVOR

Affordable. Reliable. Home Improvement.

ESTRATTORE DI PALI DI RECINZIONE

MODELLO: BY-04 2

VEVOR

Affordable. Reliable. Home Improvement.

FENCE POST EXTRACTOR

MODELLO: BY-04 2

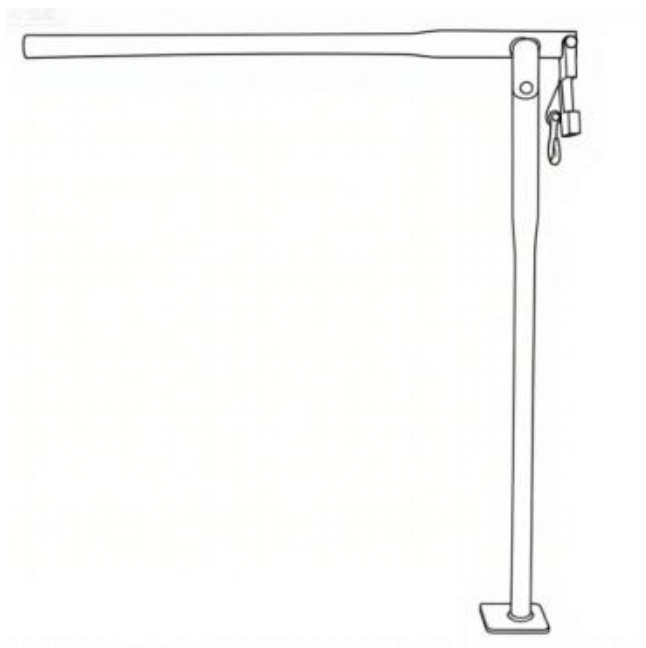

Queste sono le istruzioni originali, si prega di leggere attentamente tutte le istruzioni del manuale prima dell'uso. VEVOR si riserva la piena interpretazione del proprio manuale utente. L'aspetto del prodotto dipenderà dal prodotto ricevuto. Vi preghiamo di scusarci se non vi informeremo più in caso di aggiornamenti tecnologici o software sul nostro

prodotto.

*** AVVERTENZA E CAUTELA ***

- Leggere attentamente le istruzioni prima di utilizzare il prodotto. La mancata osservanza di queste istruzioni può causare gravi lesioni. È necessario seguire sempre le precauzioni di base, tra cui:
- Le avvertenze, le precauzioni e le istruzioni contenute nel presente manuale non possono coprire tutte le possibili condizioni o situazioni che potrebbero verificarsi. Si raccomanda di usare buon senso e cautela quando si utilizza l'estrattore di pali per recinzioni. Prestare sempre attenzione all'ambiente e assicurarsi che l'estrattore di pali per recinzioni venga utilizzato in modo sicuro e responsabile.
- Non consentire a nessuno di utilizzare o montare l'estrattore di pali per recinzioni prima di aver letto il presente manuale e di aver compreso appieno il suo funzionamento.
- Non modificare in alcun modo l'estrattore di pali per recinzioni. Modifiche non autorizzate potrebbero comprometterne il funzionamento e/o la sicurezza e potrebbero comprometterne la durata. L'estrattore di pali per recinzioni è stato progettato per applicazioni specifiche.
- Utilizzare lo strumento giusto per il lavoro.
- NON tentare di forzare piccole apparecchiature a svolgere il lavoro di apparecchiature industriali più grandi. Queste apparecchiature sono state progettate per determinate applicazioni. Offriranno un'esperienza più sicura e svolgeranno meglio il lavoro alla capacità per cui sono state progettate.
- NON utilizzare l'estrattore di pali per recinzioni per scopi diversi da quelli previsti.
- Le applicazioni industriali o commerciali devono rispettare i requisiti OSHA.

SICUREZZA NELL'AREA DI LAVORO

- Ispezionare l'area di lavoro prima di ogni utilizzo. Mantenere l'area di lavoro pulita, asciutta, ordinata e ben illuminata.
- Aree di lavoro disordinate, bagnate o buie possono causare lesioni. L'utilizzo dell'estrattore per pali di recinzione in aree di lavoro ristrette può comportare il rischio di avvicinarsi pericolosamente a utensili da taglio e parti rotanti.

- Tenere i bambini e gli astanti lontani dall'area di lavoro durante l'utilizzo dell'estrattore di pali per recinzioni. Non consentire bambini che maneggiano l'estrattore di pali per recinzioni.

SICUREZZA PERSONALE

- Siate vigili, fate attenzione a ciò che fate e usate il buon senso quando utilizzate l'estrattore di pali per recinzioni. Non utilizzatelo se siete stanchi o sotto l'effetto di droghe, alcol o farmaci. Un momento di disattenzione durante l'utilizzo dell'estrattore di pali per recinzioni può causare gravi lesioni personali.
- Vestirsi in modo appropriato. Non indossare abiti larghi, oggetti pendenti o gioielli. Tenere capelli, vestiti e guanti lontani dalle parti in movimento. Abiti larghi, gioielli o capelli lunghi possono rimanere impigliati nelle parti in movimento.
- Indossare i dispositivi di protezione individuale adeguati quando necessario. Utilizzare occhiali di sicurezza conformi alla norma ANSI Z87.1 (non occhiali di sicurezza) con protezioni laterali o, se necessario, una visiera protettiva. Utilizzare una maschera antipolvere in ambienti di lavoro polverosi. Utilizzare inoltre scarpe antinfortunistiche antiscivolo, casco, guanti, sistemi di aspirazione della polvere e protezioni acustiche, se necessario. Questo vale per tutte le persone presenti nell'area di lavoro.
- Non sporgerti troppo. Mantieni sempre un appoggio e un equilibrio adeguati.

Avvertenze specifiche per l'operazione

- Non superare la capacità di carico nominale.
- Non sostare sotto o nelle vicinanze del carico sospeso.

Prima di ogni utilizzo

- Prima di utilizzare l'estrattore per pali di recinzione, assicurarsi che tutti i bulloni siano serrati e serrati.

* Descrizione dell'elenco delle parti*

A×1(85 8 *150*150mm)



B×1(915*9 2 *5 6 mm)



C×1

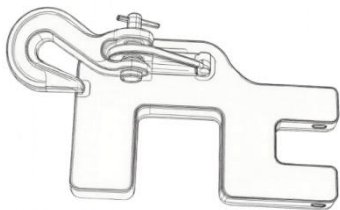

D×1 (M10*80)



E× 1(M10*50)



F×2 (M10)

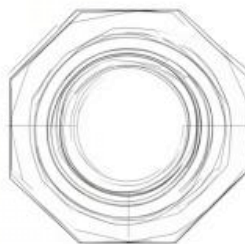

PRODUCT PARAMETER

Modello	BY-04 2
Dimensione verticale (pollici)	3 6
Capacità di carico (kg)	300
Dimensioni della base (mm)	150*150*8
Dimensioni del prodotto (mm)	914 ×150×150

**Vista
esplosa**

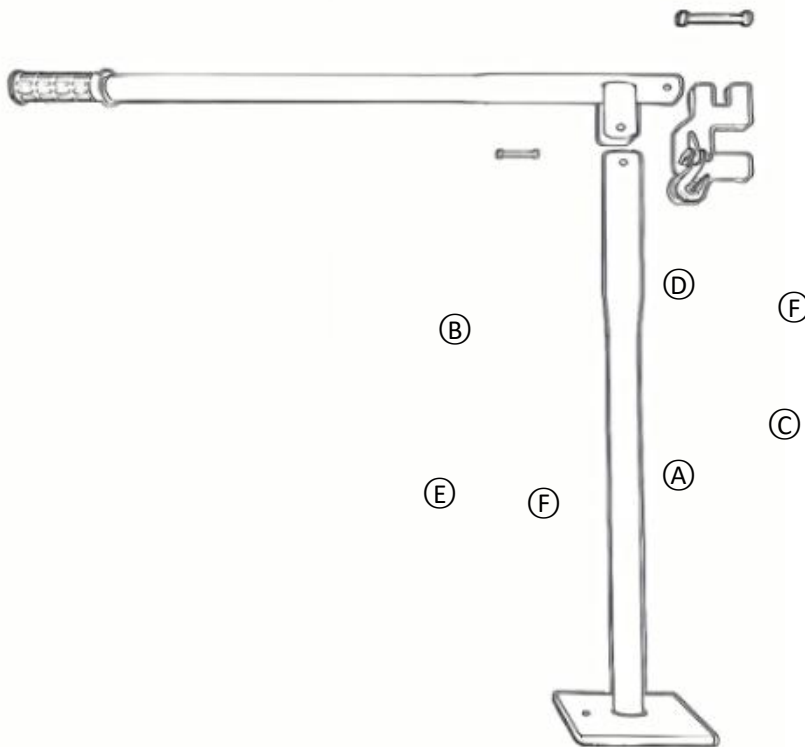

- A: Base di estrazione *1
- B: Barra della distanza *1
- C: Gancio per catena di trazione *1
- D: Vite M10*80 *1
- E: M10*50 * vite 1
- F: Dado M10 *2

Fasi di installazione

1

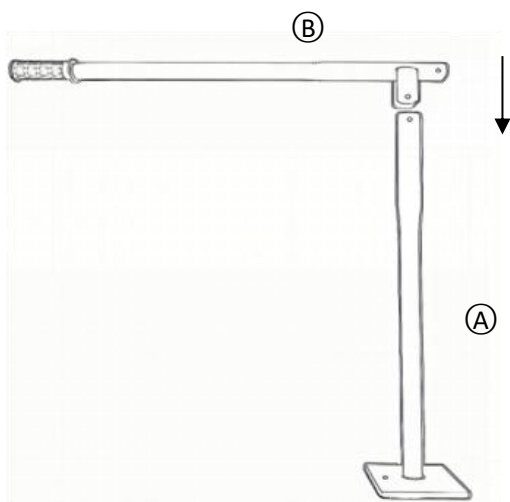

A: Base di estrazione ×1
B: Barra della distanza ×1

2

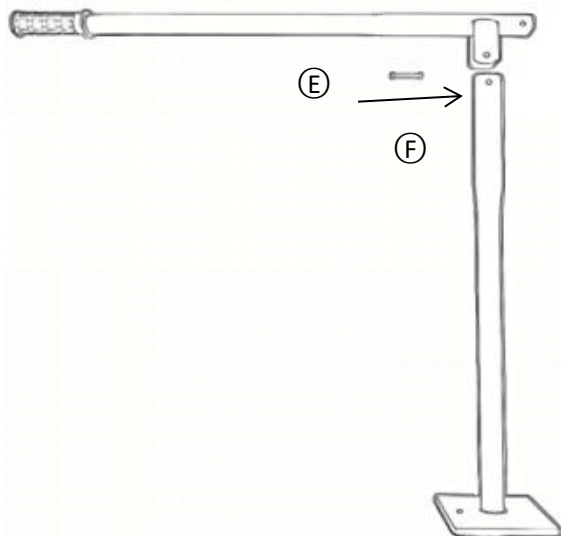

E : vite
M10*50 *1
F: Dado M10
* 1

3

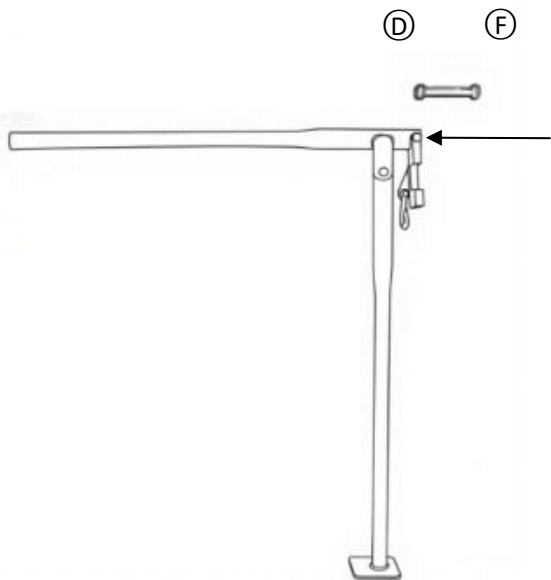

C: Gancio per
catena di
trazione*1

D : Vite
M10*80 *1

F: Dado M10
* 1

USO E CURA

Non forzare l'estrattore di pali per recinzioni. I prodotti sono più sicuri e svolgono un lavoro migliore se utilizzati nel modo per cui sono stati progettati. Pianifica il tuo lavoro e utilizza il prodotto corretto per il lavoro.

Controllare la presenza di parti danneggiate prima di ogni utilizzo. Verificare attentamente che l'estrattore di pali per recinzioni funzioni correttamente e svolga la funzione prevista. Sostituire immediatamente le parti danneggiate o usurate.

Non utilizzare mai l'estrattore di pali per recinzioni con una parte danneggiata.

Conservare l'estrattore di pali per recinzioni quando non è in uso. Conservarlo in un luogo asciutto e sicuro, fuori dalla portata dei bambini.

Prima di riporre l'utensile e prima di riutilizzarlo, verificarne le buone condizioni di funzionamento.

Utilizzare solo gli accessori consigliati dal produttore per l'uso con l'estrattore di pali per recinzioni.

Gli accessori che potrebbero essere adatti a un prodotto potrebbero comportare il rischio di lesioni se utilizzati con un altro utensile.

Non utilizzare mai un accessorio che abbia una velocità di funzionamento o una pressione di funzionamento inferiori a quelle dell'utensile stesso.

Associazione/ inceppamento dei componenti

- Ingresso di oggetti estranei:

Controllare che non vi siano corpi estranei (ad esempio terra, ghiaia) nei componenti di trasmissione o nelle interfacce scorrevoli dell'estrattore.

Rimuovere i detriti, pulire i componenti e applicare il lubrificante.

- Deformazione del componente:

Verificare la presenza di deformazioni causate da urti o distorsioni delle parti causate dall'usura che possono causare interferenze meccaniche.

Raddrizzare le parti deformate o sostituirle.

Oscillazione del corpo dell'estrattore

- Elementi di fissaggio allentati:

Controllare che tutti i collegamenti (bulloni, perni, ecc.) non siano allentati.

Stringere tutti i dispositivi di fissaggio non sicuri.

- Base instabile:

Verificare il completo contatto tra la base dell'estrattore e il terreno, senza oscillazioni o inclinazioni.

Posizionare spessori di livellamento sotto le sezioni di base irregolari o regolare i piedini di livellamento.

Produttore: Shanghaimuxinmuyeyouxiangongsi

Indirizzo: Shuangchenglu 803nong11hao1602A-1609shi, baoshanqu, Shanghai 200000 CN.

Importato in AUS: SIHAO PTY LTD. 1 ROKEVA STREETEASTWOOD
Nuovo Galles del Sud 2122 Australia

Importato negli USA: Sanven Technology Ltd. Suite 250, 9166 Anaheim
Luogo, Rancho Cucamonga, CA 91730

UK	REP
-----------	------------

YH CONSULTING LIMITED. C/O YH Consulting
Limited Office 147, Centurion House, London
Road, Staines-upon-Thames, Surrey, TW18 4AX

EC	REP
-----------	------------

E-CrossStu GmbH
Mainzer Landstr.69,
60329 Frankfurt am Main.



VEVOR

Affordable. Reliable. Home Improvement.

EXTRACTOR DE POSTES DE CERCA

MODELO: BY-04 2

VEVOR

Affordable. Reliable. Home Improvement.

FENCE POST EXTRACTOR

MODELO: POR-04 2

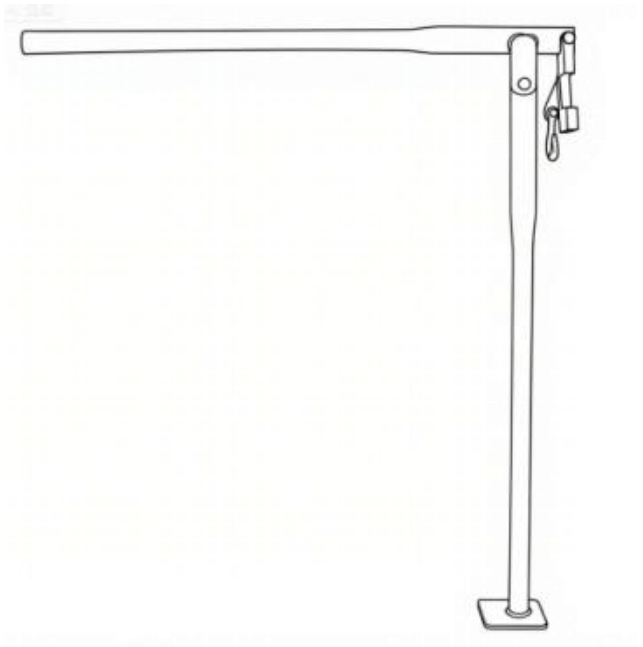

Estas son las instrucciones originales; lea atentamente todas las instrucciones del manual antes de utilizarlo. VEVOR se reserva el derecho de interpretar su manual de usuario. La apariencia del producto dependerá del producto que haya recibido. Le rogamos que nos disculpe si no le informamos de nuevo si hay actualizaciones tecnológicas o de software en

nuestro producto.

*** ADVERTENCIA Y PRECAUCIÓN ***

- Lea estas instrucciones antes de usar este producto. No seguirlas puede causar lesiones graves. Siempre deben seguirse las precauciones básicas, incluyendo las siguientes:
- Las advertencias, precauciones e instrucciones de este manual no pueden abarcar todas las posibles condiciones o situaciones que podrían ocurrir. Tenga sentido común y precaución al utilizar el extractor de postes de cerca. Tenga siempre en cuenta el entorno y asegúrese de utilizar el extractor de postes de cerca de forma segura y responsable.
- No permita que otras personas operen o ensamblen el extractor de postes de cerca hasta que hayan leído este manual y hayan desarrollado un conocimiento completo de cómo funciona.
- No modifique el extractor de postes de cerca de ninguna manera. Cualquier modificación no autorizada puede afectar su funcionamiento o seguridad, así como su vida útil. El extractor de postes de cerca fue diseñado para aplicaciones específicas.
- Utilice la herramienta adecuada para el trabajo.
- NO intente forzar equipos pequeños para que realicen el trabajo de equipos industriales más grandes. Este equipo fue diseñado para ciertas aplicaciones. Ofrecerá una experiencia más segura y funcionará mejor con la capacidad para la que fue diseñado.
- NO utilice el extractor de postes de cerca para un propósito para el cual no fue diseñado.
- Las aplicaciones industriales o comerciales deben cumplir con los requisitos de OSHA.

SEGURIDAD EN EL ÁREA DE TRABAJO

- Inspeccione el área de trabajo antes de cada uso. Manténgala limpia, seca, ordenada y bien iluminada.
- Las áreas de trabajo desordenadas, húmedas u oscuras pueden causar lesiones. Usar el extractor de postes de cerca en áreas de trabajo confinadas puede exponerlo peligrosamente a herramientas de corte y piezas giratorias.

- Mantenga a los niños y a las personas cercanas alejados del área de trabajo mientras opera el extractor de postes de cerca. No permita que niños para manipular el extractor de postes de cerca.

SEGURIDAD PERSONAL

- Manténgase alerta, preste atención a lo que hace y use el sentido común al operar el extractor de postes de cerca. No lo use si está cansado o bajo la influencia de drogas, alcohol o medicamentos. Un momento de distracción al operar el extractor de postes de cerca puede provocar lesiones personales graves.
- Vístase adecuadamente. No use ropa holgada, objetos colgantes ni joyas. Mantenga el cabello, la ropa y los guantes alejados de las piezas móviles. La ropa holgada, las joyas o el cabello largo pueden quedar atrapados en las piezas móviles.
- Use el equipo de protección personal adecuado cuando sea necesario. Use gafas de seguridad que cumplan con la norma ANSI Z87.1 (no gafas de seguridad) con protectores laterales o, cuando sea necesario, una pantalla facial. Use una mascarilla antipolvo en condiciones de trabajo con polvo. También use calzado de seguridad antideslizante, casco, guantes, sistemas de recolección de polvo y protección auditiva cuando corresponda. Esto aplica a todas las personas en el área de trabajo.
- No se estire demasiado. Mantenga una postura firme y el equilibrio en todo momento.

Advertencias de funcionamiento específicas

- No exceda la capacidad de carga nominal.
- No se pare debajo ni cerca de la carga mientras esté suspendida.

Antes de cada uso

- Antes de utilizar el extractor de postes de cerca, asegúrese de que todos los pernos estén ajustados y apretados.

* Descripción de la lista de piezas *

A×1(85 8 * 150 * 150 mm)



B×1(915* 92 * 56 mm)



C×1

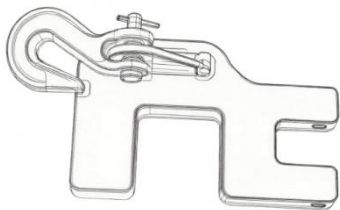

D×1 (M10*80)



E× 1(M10*50)



F×2 (M10)

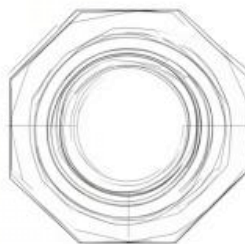

PRODUCT PARAMETER

Modelo	POR-04 2
Dimensión vertical (pulgadas)	3 6
Capacidad de carga (kg)	300
Dimensiones de la base (mm)	150*150*8
Dimensiones del producto (mm)	914 × 150 × 150

Pasos de instalación

1

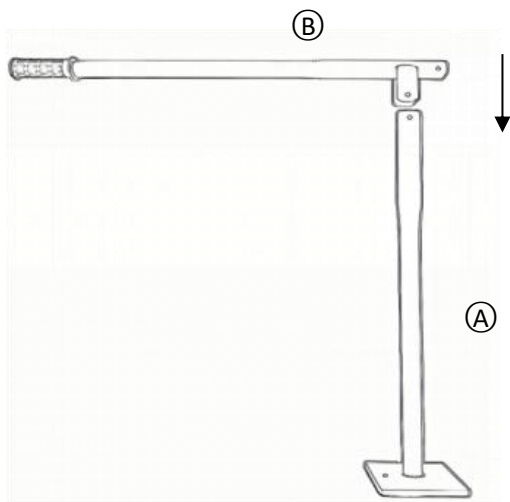

A: Base del extractor × 1
B: Barra de distancia × 1

2

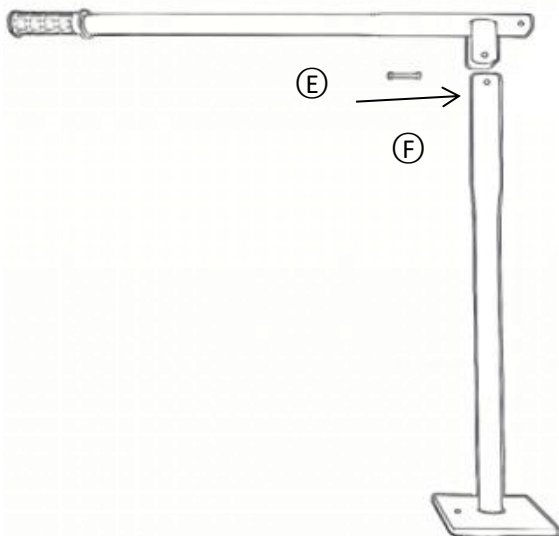

E : Tornillo
M10*50 *1
F: Tuerca
M10 * 1

3

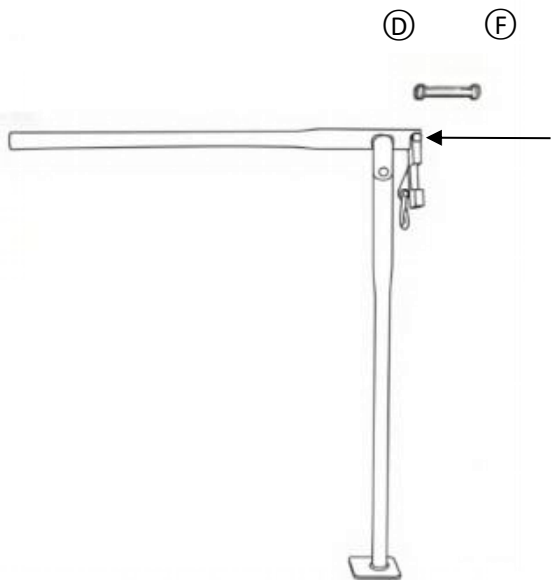

C: Gancho de
cadena de
tracción*1

D : Tornillo
M10*80 *1

F: Tuerca
M10 * 1

USO Y CUIDADO

No fuerce el extractor de postes de cerca. Los productos son más seguros y eficaces cuando se utilizan según su diseño. Planifique su trabajo y utilice el producto adecuado.

Revise si hay piezas dañadas antes de cada uso. Compruebe cuidadosamente que el extractor de postes de cerca funcione correctamente y cumpla la función prevista. Reemplace las piezas dañadas o desgastadas inmediatamente. Nunca utilice el extractor de postes de cerca con una pieza dañada.

Guarde el extractor de postes de cerca cuando no lo use. Guárdelo en un lugar seco y seguro, fuera del alcance de los niños.

Inspeccione la herramienta para comprobar que esté en buenas condiciones de funcionamiento antes de guardarla y antes de volver a usarla.

Utilice únicamente los accesorios recomendados por el fabricante para su extractor de postes de cerca.

Los accesorios que pueden ser adecuados para un producto pueden crear un riesgo de lesiones cuando se utilizan con otra herramienta.

Nunca utilice un accesorio que tenga una velocidad de funcionamiento o una presión de funcionamiento menor que la herramienta misma.

Atasco/ bloqueo de componentes

- Entrada de objetos extraños:

Inspeccione si hay materia extraña (por ejemplo, tierra, grava) en los componentes de transmisión o en las interfaces deslizantes del extractor.

Retire los residuos, limpie los componentes y aplique lubricante.

- Deformación del componente:

Verifique si hay deformaciones causadas por impacto o distorsión de la pieza inducida por el desgaste que conduzcan a interferencias mecánicas.

Enderezar las piezas deformadas o sustituirlas.

Oscilación del cuerpo del extractor

- Sujetadores sueltos:

Examine todas las conexiones (pernos, ejes de pasador, etc.) para detectar si están flojas.

Apriete todos los sujetadores que no estén seguros.

- Base inestable:

Verifique el contacto completo entre la base del extractor y el suelo sin balanceo ni inclinación.

Coloque calzas niveladoras debajo de secciones de base irregulares o ajuste las patas niveladoras.

Fabricante: Shanghai muxinmuyeyouxiangongsi

Dirección: Shuangchenglu 803nong11hao1602A-1609shi, baoshanqu, Shanghai 200000 CN.

Importado a AUS: SIHAO PTY LTD. 1 ROKEVA STREET, EASTWOOD NSW 2122 Australia

Importado a EE. UU.: Sanven Technology Ltd. Suite 250, 9166 Anaheim Lugar, Rancho Cucamonga, CA 91730

UK	REP
-----------	------------

YH CONSULTING LIMITED. C/O YH Consulting Limited Office 147, Centurion House, London Road, Staines-upon-Thames, Surrey, TW18 4AX

EC	REP
-----------	------------

E-CrossStu GmbH
Mainzer Landstr.69,
60329 Frankfurt am Main.



VEVOR

Affordable. Reliable. Home Improvement.

STÄNGSELSTOLPSUTDRAGARE

MODELL: BY-04 2

VEVOR

Affordable. Reliable. Home Improvement.

FENCE POST EXTRACTOR

MODELL: BY-04 2

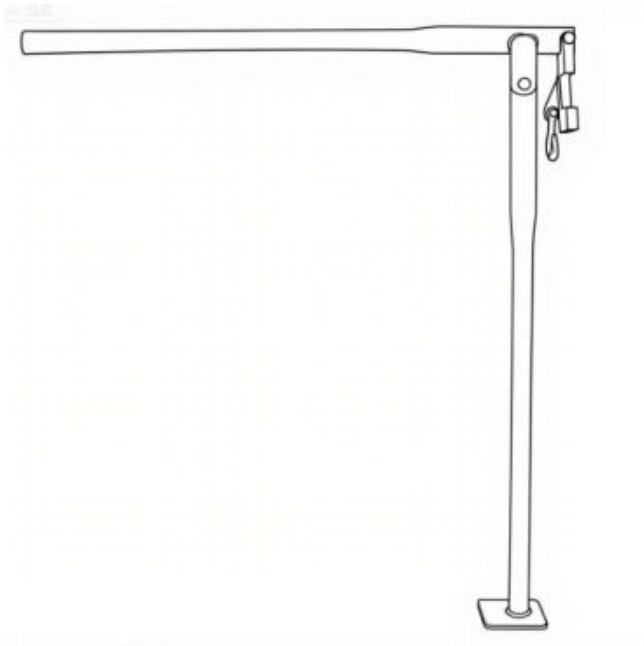

Detta är originalinstruktionerna, vänligen läs alla instruktioner noggrant innan du använder produkten. VEVOR förbehåller sig en tydlig tolkning av vår användarmanual. Produktens utseende ska vara beroende av den produkt du mottagit. Vi ber om ursäkt för att vi inte kommer att informera dig igen om det finns några teknik- eller programuppdateringar för vår

produkt.

*** VARNING OCH VARNING ***

- Läs dessa instruktioner innan du använder produkten. Underlåtenhet att göra det kan leda till allvarliga skador. Grundläggande försiktighetsåtgärder bör alltid följas, inklusive följande:
- Varningarna, försiktighetsåtgärder och instruktionerna i denna manual kan inte täcka alla möjliga förhållanden eller situationer som kan uppstå. Var försiktig och var sunt förnuft när du använder stolputdragaren. Var alltid medveten om miljön och se till att stolputdragaren används på ett säkert och ansvarsfullt sätt.
- Låt inte personer använda eller montera stängselstolpsutdragaren förrän de har läst denna manual och har utvecklat en grundlig förståelse för hur den fungerar.
- Modifiera inte stängselstolpsutdragaren på något sätt. Obehörig modifiering kan försämra dess funktion och/eller säkerhet och kan påverka stängselstolpsutdragarens livslängd. Det finns specifika tillämpningar som stängselstolpsutdragaren är konstruerad för.
- Använd rätt verktyg för jobbet.
- FÖRSÖK INTE tvinga små maskiner att utföra arbetet som större industriella maskiner utför. Denna utrustning är konstruerad för vissa tillämpningar. Det blir en säkrare upplevelse och fungerar bättre med den kapacitet den är avsedd för.
- ANVÄND INTE stolputdragaren för ett ändamål som den inte är avsedd för.
- Industriella eller kommersiella tillämpningar måste följa OSHA-krav.

SÄKERHET I ARBETSOMRÅDET

- Inspektera arbetsområdet före varje användning. Håll arbetsområdet rent, torrt, fritt från skräp och väl upplyst.
- Röriga, våta eller mörka arbetsytor kan orsaka skador. Att använda stolputdragaren i trånga arbetsytor kan försätta dig farligt nära skärverktyg och roterande delar.
- Håll barn och åskådare borta från arbetsområdet när du använder stolputdragaren. Låt inte barn att hantera staketstolpsutdragaren.

PERSONLIG SÄKERHET

- Var uppmärksam, se upp för vad du gör och använd sunt förnuft när du använder stängselstolpsutdragaren. Använd den inte om du är trött eller påverkad av droger, alkohol eller mediciner. Ett ögonblick av ouppmärksamhet när du använder stängselstolpsutdragaren kan leda till allvarliga personskador.
- Klä dig ordentligt. Bär inte löst sittande kläder, dinglande föremål eller smycken. Håll hår, kläder och handskar borta från rörliga delar. Lösa kläder, smycken eller långt hår kan fastna i rörliga delar.
- Använd lämplig personlig skyddsutrustning vid behov. Använd skyddsglasögon (inte skyddsglasögon) med sidoskydd som uppfyller ANSI Z87.1, eller vid behov ett ansiktsskydd. Använd dammmask under dammiga arbetsförhållanden. Använd även halkfria skyddsskor, hjälm, handskar, dammuppsamlingsystem och hörselskydd när det är lämpligt. Detta gäller alla personer i arbetsområdet.
- Sträck dig inte för långt. Håll alltid bra fotfäste och balans.





Specifika driftvarningar

- Överskrid inte den nominella lastkapaciteten.
- Stå inte under eller i närheten av lasten medan den är upphängd.

Före varje användning

- Innan du använder stolputdragaren, se till att alla bultar är åtdragna och åtdragna.

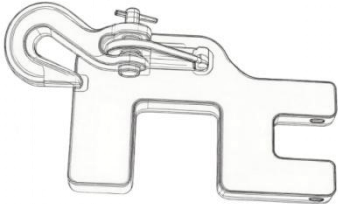
* Beskrivning av reservdelslistan*

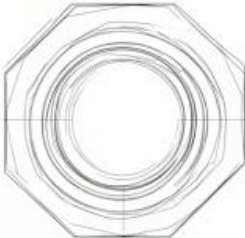
<p>A×1(85 8 * 150 * 150 mm)</p> 	<p>B×1(915* 92 * 56 mm)</p> 
<p>C×1</p> 	<p>D×1 (M10*80)</p> 
<p>E× 1(M10*50)</p> 	<p>F×2 (M10)</p> 

PRODUCT PARAMETER

Modell	BY-04 2
Vertikal dimension (tum)	3 6
Bärförmåga (kg)	300
Basmått (mm)	150*150*8
Produktmått (mm)	914 × 150 × 150

Explosionsvy

(F)

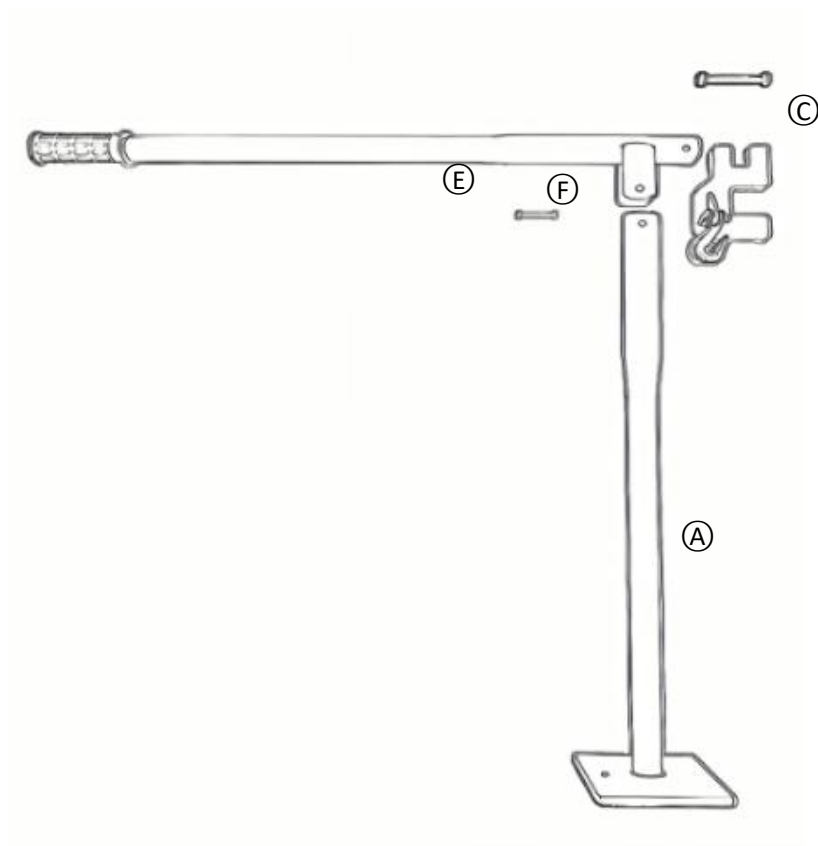

A: Avdragarbas *1

B: Avståndsstreck *1

C: Dragkedjans krok *1

D: M10*80 skruv *1

E: M10*50 * skruv 1

F: M10-mutter *2

Installationssteg

1

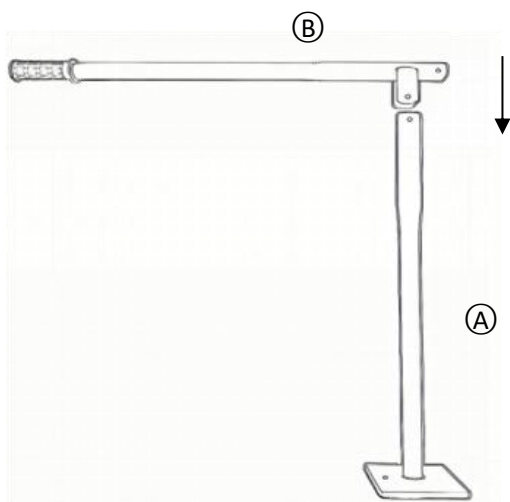

A:
Avdragarbas
×1
B:
Avståndsstån
g ×1

2

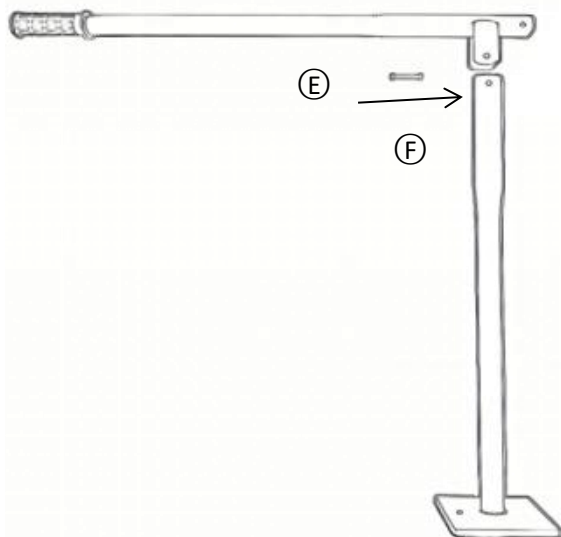

E : M10*50
skruv *1
F:
M10-mutter *
1

3

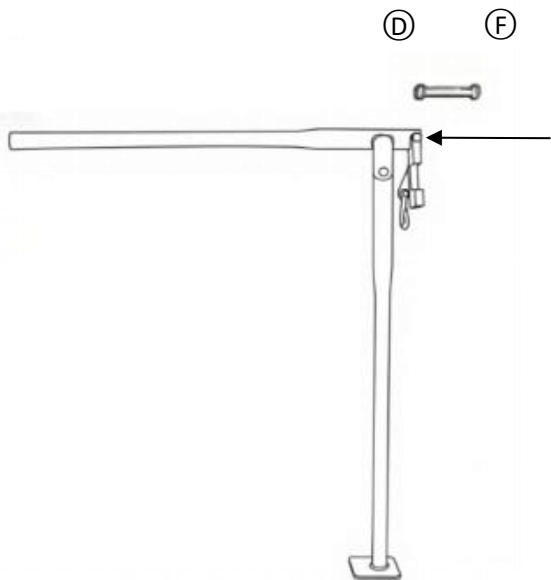

C:
Dragkedjans
krok * 1
D : M10*80
skruv *1
F:
M10-mutter *
1

ANVÄNDNING OCH SKÖTSEL

Tvinga inte utdragaren för staketstolpar. Produkterna är säkrare och gör ett bättre jobb när de används på det sätt de är avsedda för. Planera ditt arbete och använd rätt produkt för jobbet.

Kontrollera om det finns några skadade delar före varje användning. Kontrollera noggrant att stolputdragaren fungerar korrekt och utför avsedd funktion. Byt ut skadade eller slitna delar omedelbart. Använd aldrig stolputdragaren med en skadad del.

Förvara stolputdragaren när den inte används. Förvara på en torr och säker plats utom räckhåll för barn.

Kontrollera verktyget för gott skick före förvaring och återanvändning.

Använd endast tillbehör som rekommenderas av tillverkaren för användning med din stolputdragare.

Tillbehör som kan vara lämpliga för en produkt kan skapa risk för skador när de används med ett annat verktyg.

Använd aldrig ett tillbehör som har lägre driftshastighet eller driftstryck än själva verktyget.

Komponenter som fastnar/ störningar

- Intrång av främmande föremål:

Kontrollera om det finns främmande föremål (t.ex. jord, grus) i drivkomponenter eller glidande gränssnitt på extraktorn.

Ta bort skräp, rengör komponenterna och applicera smörjmedel.

- Komponentdeformation:

Kontrollera om det finns deformation orsakad av stötar eller slitageinducerad delförvrängning som leder till mekanisk störning.

Räta ut deformerade delar eller byt ut dem.

Extraktorkroppens vinglar

- Lösa fästen:

Undersök alla anslutningar (bultar, pinnaxlar etc.) för lösa delar.

Dra åt alla osäkra fästelement.

- Instabil bas:

Kontrollera att utsugsbasen har full kontakt med marken utan att gunga eller luta.
Placera nivelleringsbrickor under ojämna bassektioner eller justera nivelleringsfötterna.

Tillverkare: Shanghaimuxinmuyeyouxiangongsi

Adress: Shuangchenglu 803nong11hao1602A-1609shi, baoshanqu, Shanghai 200 000 kanadensiska republiken.

Importerad till Australien: SIHAO PTY LTD. 1 ROKEVA STREETEASTWOOD
NSW 2122 Australien

Importerad till USA: Sanven Technology Ltd. Suite 250, 9166 Anaheim Plats, Rancho Cucamonga, Kalifornien 91730

UK	REP
-----------	------------

YH CONSULTING LIMITED. C/O YH Consulting
Limited Office 147, Centurion House, London
Road, Staines-upon-Thames, Surrey, TW18 4AX

EC	REP
-----------	------------

E-CrossStu GmbH
Mainzer Landstr.69,
60329 Frankfurt am Main.



VEVOR

Affordable. Reliable. Home Improvement.

HEKPAAL-EXTRACTOR

MODEL: BY-04 2

VEVOR

Affordable. Reliable. Home Improvement.

FENCE POST EXTRACTOR

MODEL: DOOR-04 2

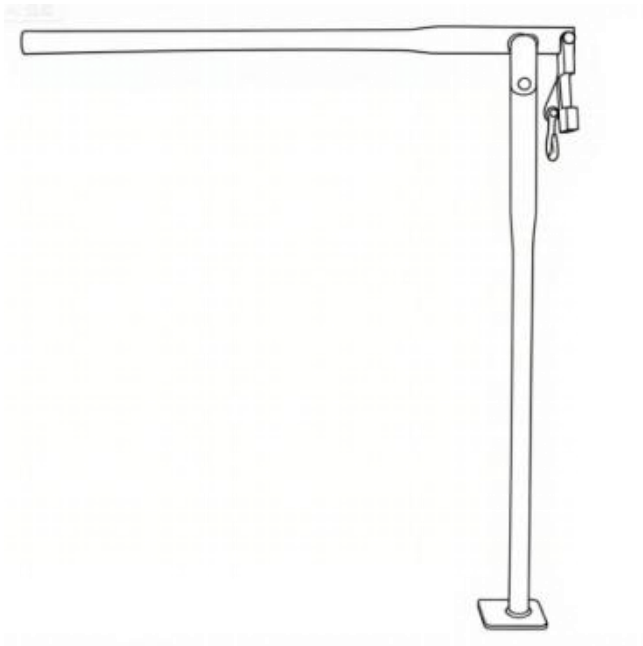

Dit is de originele handleiding. Lees alle instructies zorgvuldig door voordat u het product gebruikt. VEVOR behoudt zich het recht voor om de gebruiksaanwijzing duidelijk te interpreteren. Het uiterlijk van het product is afhankelijk van het product dat u hebt ontvangen. Neemt u het ons niet kwalijk dat we u niet meer op de hoogte stellen van eventuele

technologische of software-updates voor ons product.

EN LET OP *

- Lees deze instructies voordat u dit product gebruikt. Het niet naleven hiervan kan leiden tot ernstig letsel. De basisvoorzorgsmaatregelen moeten altijd worden gevolgd, waaronder de volgende:
- De waarschuwingen, voorzorgsmaatregelen en instructies in deze handleiding kunnen niet alle mogelijke omstandigheden of situaties dekken die zich kunnen voordoen. Gebruik uw gezond verstand en wees voorzichtig bij het gebruik van de paalverwijderaar. Wees u altijd bewust van de omgeving en zorg ervoor dat u de paalverwijderaar op een veilige en verantwoorde manier gebruikt.
- Laat personen de hekpaalextractor niet bedienen of monteren voordat ze deze handleiding hebben gelezen en een grondig begrip hebben ontwikkeld van de werking ervan.
- Wijzig de paalverwijderaar op geen enkele wijze. Ongeautoriseerde wijzigingen kunnen de werking en/of veiligheid van de paalverwijderaar aantasten en de levensduur ervan beïnvloeden. De paalverwijderaar is voor specifieke toepassingen ontworpen.
- Gebruik het juiste gereedschap voor de klus.
- Probeer NIET om kleine apparatuur te forceren om het werk van grotere industriële apparatuur te doen. Er zijn bepaalde toepassingen waarvoor deze apparatuur is ontworpen. Dit zal veiliger zijn en de taak beter uitvoeren met de capaciteit waarvoor deze bedoeld is.
- Gebruik de hekpaalverwijderaar NIET voor doeleinden waarvoor deze niet bedoeld is.
- Industriële of commerciële toepassingen moeten voldoen aan de OSHA-vereisten.

VEILIGHEID OP DE WERKPLEK

- Inspecteer de werkplek voor elk gebruik. Houd uw werkplek schoon, droog, vrij van rommel en goed verlicht.
- Rommelige, natte of donkere werkruimtes kunnen leiden tot letsel. Het gebruik van de hekwerkpaalverwijderaar in krappe werkruimtes kan

gevaarlijk dicht bij snijgereedschap en draaiende onderdelen komen.

- Houd kinderen en omstanders uit de buurt van het werkgebied tijdens het gebruik van de hekpaaltrekker. Laat geen kinderen de Hekpaaltrekker laten hanteren.

PERSOONLIJKE VEILIGHEID

- Blijf alert, let op wat u doet en gebruik uw gezond verstand bij het bedienen van de paalverwijderaar. Gebruik de paalverwijderaar niet als u moe bent of onder invloed van drugs, alcohol of medicijnen. Een moment van onoplettendheid tijdens het bedienen van de paalverwijderaar kan leiden tot ernstig persoonlijk letsel.
- Kleding u correct. Draag geen losse kleding, bungelende voorwerpen of sieraden. Houd uw haar, kleding en handschoenen uit de buurt van bewegende delen. Losse kleding, sieraden of lang haar kunnen vastraken in bewegende delen.
- Draag indien nodig de juiste persoonlijke beschermingsmiddelen. Gebruik een ANSI Z87.1-conforme veiligheidsbril (geen veiligheidsbril) met zijschermen, of indien nodig een gelaatsscherm. Gebruik een stofmasker in stoffige werkomstandigheden. Draag ook antislipschoenen, een veiligheidshelm, handschoenen, een stofafzuigstelsel en gehoorbescherming indien nodig. Dit geldt voor alle personen in de werkruimte.
- Reik niet te ver. Zorg te allen tijde voor een goede houding en evenwicht.

Specifieke bedieningswaarschuwingen

- Overschrijd het nominale draagvermogen niet.
- Ga niet onder of in de buurt van een hangende last staan.

Voor elk gebruik

- Controleer voordat u de hekpaalverwijderaar gebruikt of alle bouten goed vast zitten.

* Beschrijving van de onderdelenlijst *

A×1 (85 8 * 150 * 150 mm)



B×1 (915*9 2 *5 6 mm)



C×1

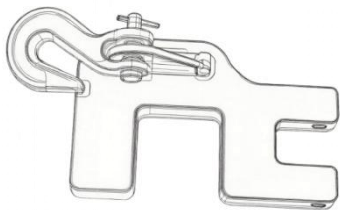

D×1 (M10*80)



E× 1(M10*50)



F×2 (M10)

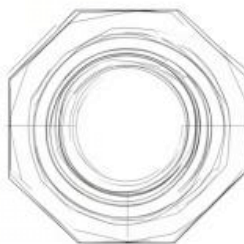

PRODUCT PARAMETER

Model	DOOR-04 2
Verticale afmeting (inches)	3 6
Draagvermogen (kg)	300
Basisafmetingen (mm)	150*150*8
Productafmetingen (mm)	914 ×150×150

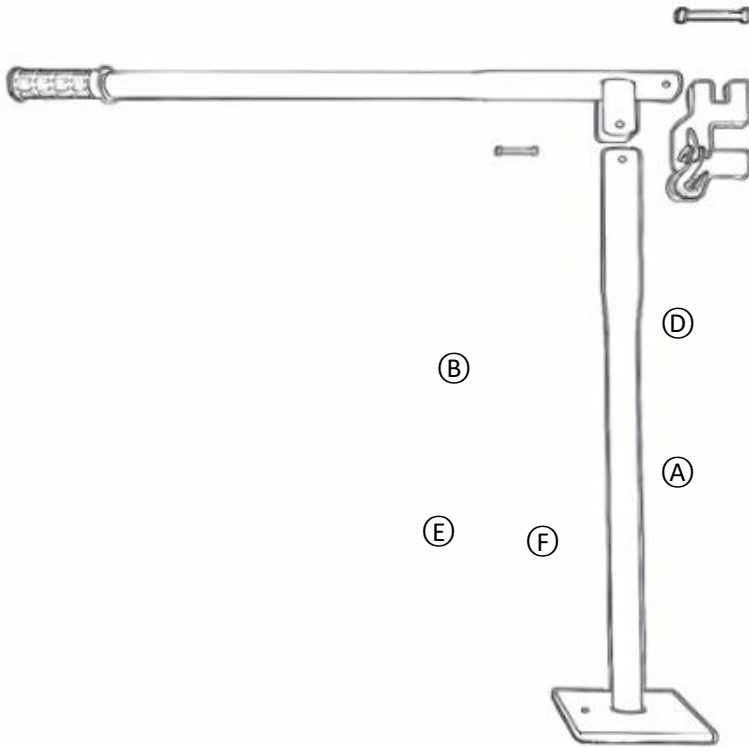

**Geëxplodeerd
zicht**

- A: Trekkerbasis *1
- B: Afstandsbalk *1
- C : Trekkettinghaak *1
- D: M10*80 schroef *1
- E: M10*50 * schroef 1
- F: M10 moer *2

Installatiestappen

1

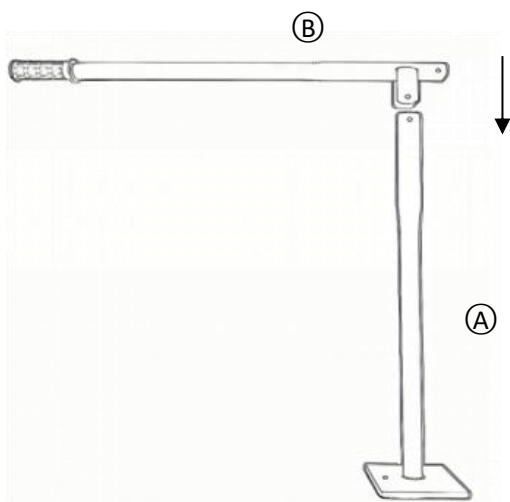

A:
Trekkerbasis
×1
B:
Afstands balk
×1

2

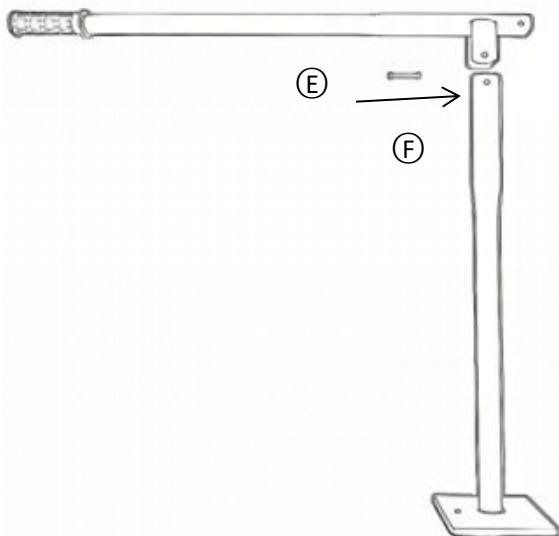

E : M10*50
schroef *1
F: M10 moer
* 1

3

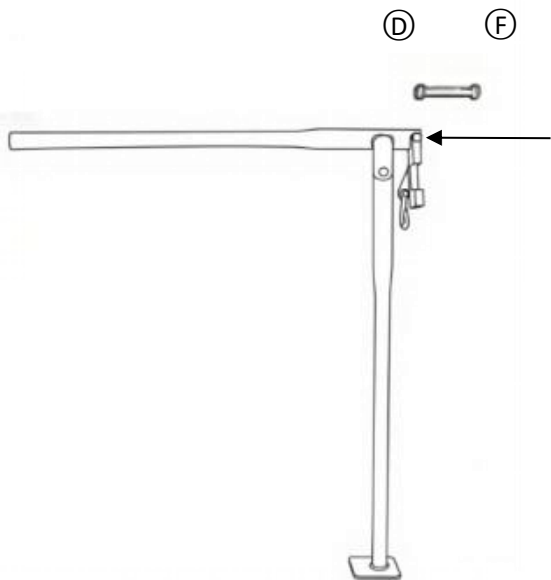

C:
Trekkettingha
ak*1
D : M10*80
schroef *1
F: M10 moer
* 1

GEBRUIK EN ONDERHOUD

Forceer de paalverwijderaar niet. Producten zijn veiliger en presteren beter wanneer ze worden gebruikt waarvoor ze zijn ontworpen. Plan uw werk en gebruik het juiste product voor de klus.

Controleer voor elk gebruik op beschadigde onderdelen. Controleer zorgvuldig of de paalverwijderaar goed werkt en de beoogde functie uitvoert. Vervang beschadigde of versleten onderdelen onmiddellijk. Gebruik de paalverwijderaar nooit met een beschadigd onderdeel.

Berg de paalverwijderaar op wanneer u deze niet gebruikt. Bewaar op een droge, veilige plaats, buiten bereik van kinderen.

Controleer of het gereedschap nog goed werkt voordat u het opbergt en opnieuw gebruikt.

Gebruik alleen accessoires die door de fabrikant worden aanbevolen voor gebruik met uw hekpaalverwijderaar.

Accessoires die geschikt zijn voor één product, kunnen een risico op letsel opleveren wanneer ze met een ander gereedschap worden gebruikt.

Gebruik nooit een accessoire met een lagere werksnelheid of werkdruk dan het gereedschap zelf.

Componentbinding / -storing

- Vreemd voorwerp invoeren:

Controleer de aandrijfcomponenten of glijvlakken van de extractor op vreemde voorwerpen (bijv. aarde, grind).

Verwijder vuil, reinig de onderdelen en breng smeermiddel aan.

- Componentvervorming:

Controleer op vervorming door stoten of slijtage, waardoor mechanische storingen kunnen ontstaan.

Vervormde delen rechtzetten of vervangen.

Extractor Body Wobbel

- Losse bevestigingsmiddelen:

Controleer alle verbindingen (bouten, pen-assen, enz.) op losheid.

Draai alle losse bevestigingsmiddelen goed vast.

- Onstabiele basis:

Controleer of er volledig contact is tussen de basis van de extractor en de grond, zonder dat deze wiebelt of kantelt.

Plaats nivelleringsplaatjes onder oneffen ondergronden of stel de nivelleringsvoeten bij.

Fabrikant: Shanghaimuxinmuyeyouxiangongsi

Adres: Shuangchenglu 803nong11hao1602A-1609shi, baoshanqu, shanghai 200000 CN.

Geïmporteerd naar AUS: SIHAO PTY LTD. 1 ROKEVA STREETEASTWOOD NSW 2122 Australië

Geïmporteerd naar de VS: Sanven Technology Ltd. Suite 250, 9166 Anaheim

Plaats, Rancho Cucamonga, CA 91730

UK	REP
-----------	------------

YH CONSULTING LIMITED. C/O YH Consulting Limited Office 147, Centurion House, London Road, Staines-upon-Thames, Surrey, TW18 4AX

EC	REP
-----------	------------

E-CrossStu GmbH
Mainzer Landstr.69,
60329 Frankfurt am Main.



VEVOR

Affordable. Reliable. Home Improvement.

EXTRACTEUR DE POTEAUX DE CLÔTURE

MODÈLE : BY-04 2

VEVOR

Affordable. Reliable. Home Improvement.

FENCE POST EXTRACTOR

MODÈLE: BY-04 2

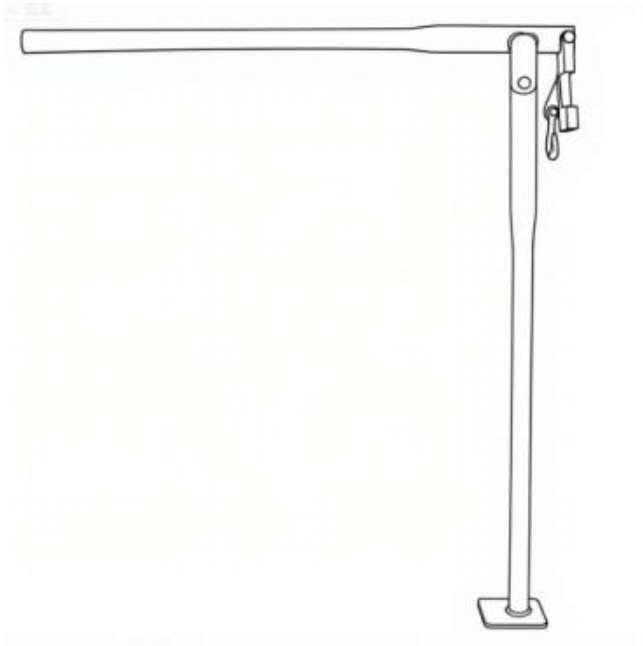

Ceci est le mode d'emploi d'origine. Veuillez lire attentivement l'intégralité du manuel avant utilisation. VEVOR se réserve le droit d'interpréter clairement ce manuel d'utilisation. L'apparence du produit dépend du produit que vous avez reçu. Veuillez nous excuser pour les éventuelles mises à jour technologiques ou logicielles.

*** AVERTISSEMENT ET ATTENTION ***

- Veuillez lire ces instructions avant d'utiliser ce produit. Le non-respect de ces instructions peut entraîner des blessures graves. Les précautions de base doivent toujours être respectées, notamment :
- Les avertissements, mises en garde et instructions contenus dans ce manuel ne peuvent couvrir toutes les situations possibles. Faites preuve de bon sens et de prudence lorsque vous utilisez l'extracteur de poteaux de clôture. Soyez toujours attentif à l'environnement et assurez-vous que l'extracteur de poteaux de clôture est utilisé de manière sûre et responsable.
- Ne laissez personne utiliser ou assembler l'extracteur de poteaux de clôture avant d'avoir lu ce manuel et d'avoir acquis une compréhension approfondie de son fonctionnement.
- Ne modifiez en aucun cas l'extracteur de poteaux de clôture. Toute modification non autorisée pourrait altérer son fonctionnement et/ou sa sécurité, et réduire sa durée de vie. L'extracteur de poteaux de clôture est conçu pour des applications spécifiques.
- Utilisez le bon outil pour le travail.
- N'essayez PAS de forcer un petit équipement à effectuer le travail d'un équipement industriel plus gros. Cet équipement a été conçu pour certaines applications. Il offrira une expérience plus sûre et une meilleure performance à la capacité pour laquelle il a été conçu.
- N'utilisez PAS l'extracteur de poteau de clôture à des fins pour lesquelles il n'a pas été conçu.
- Les applications industrielles ou commerciales doivent respecter les exigences de l'OSHA.

SÉCURITÉ DE LA ZONE DE TRAVAIL

- Inspectez la zone de travail avant chaque utilisation. Gardez-la propre, sèche, dégagée et bien éclairée.
- Les zones de travail encombrées, humides ou sombres peuvent entraîner des blessures. L'utilisation de l'extracteur de poteaux de clôture dans des espaces confinés peut vous placer à proximité d'outils de coupe et de pièces rotatives.

- Tenir les enfants et les personnes présentes à l'écart de la zone de travail pendant l'utilisation de l'extracteur de poteaux de clôture. Ne pas laisser enfants pour manipuler l'extracteur de poteaux de clôture.

SÉCURITÉ PERSONNELLE

- Restez vigilant, surveillez ce que vous faites et faites preuve de bon sens lorsque vous utilisez l'extracteur de poteaux de clôture. Ne l'utilisez pas si vous êtes fatigué ou sous l'influence de drogues, d'alcool ou de médicaments. Un moment d'inattention pendant l'utilisation de l'extracteur de poteaux de clôture peut entraîner des blessures graves.
- Habillez-vous correctement. Ne portez pas de vêtements amples, d'objets suspendus ni de bijoux. Gardez vos cheveux, vos vêtements et vos gants éloignés des pièces mobiles. Les vêtements amples, les bijoux ou les cheveux longs peuvent être happés par les pièces mobiles.
- Portez l'équipement de protection individuelle approprié si nécessaire. Utilisez des lunettes de sécurité conformes à la norme ANSI Z87.1 (et non des lunettes de sécurité) avec protections latérales ou, si nécessaire, un écran facial. Utilisez un masque anti-poussière dans les environnements de travail poussiéreux. Portez également des chaussures de sécurité antidérapantes, un casque, des gants, un système de dépoussiérage et une protection auditive, le cas échéant. Ceci s'applique à toutes les personnes présentes sur le lieu de travail.
- Ne vous penchez pas trop. Gardez toujours une bonne posture et un bon équilibre.

Avertissements spécifiques concernant le

fonctionnement

- Ne pas dépasser la capacité de charge nominale.
- Ne vous tenez pas en dessous ou à proximité de la charge lorsqu'elle est suspendue.

Avant chaque utilisation

- Avant d'utiliser l'extracteur de poteau de clôture, assurez-vous que tous les

boulons sont fixés et serrés.

* Description de la liste des pièces*

A×1(85 8 * 150 * 150 mm)



B×1(915*9 2 * 5 6 mm)



C×1

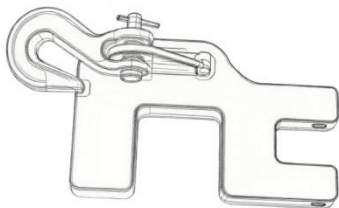

D×1 (M10*80)



E× 1(M10*50)



F×2 (M10)

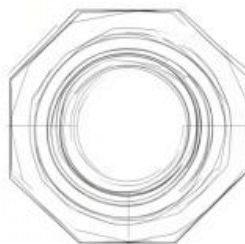

PRODUCT PARAMETER

Modèle	BY-04 2
Dimension verticale (pouces)	3 6
Capacité de charge (kg)	300
Dimensions de la base (mm)	150*150*8
Dimensions du produit (mm)	914 ×150×150

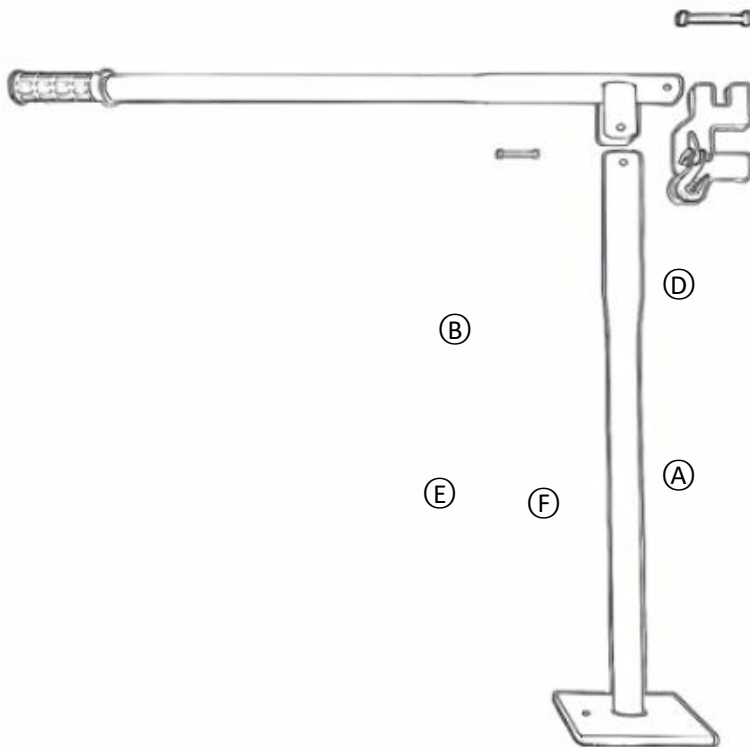

**Vue
éclatée**

- A : Base d'extraction *1
- B : Barre de distance *1
- C : Crochet de chaîne de traction * 1
- D : vis M10*80 *1
- E : M10*50 * vis 1
- F : écrou M10 *2

Étapes d'installation

1

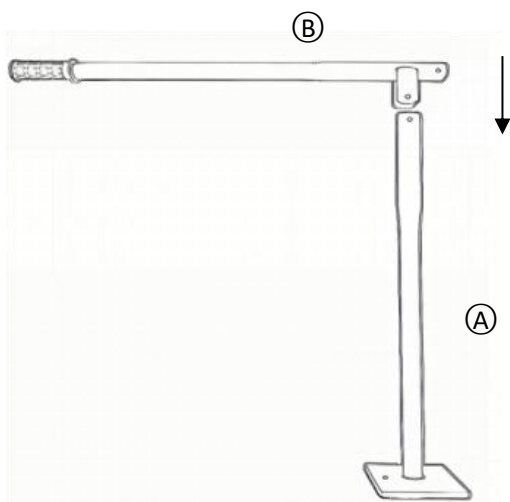

A : Base
d'extraction ×
1
B : Barre de
distance × 1

2

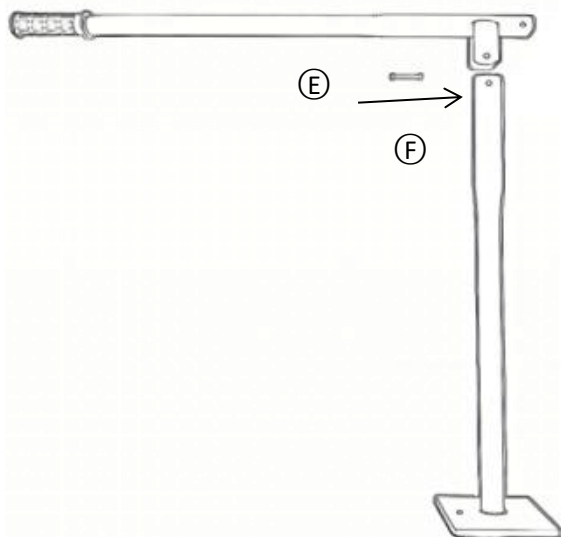

E : Vis
M10*50 *1
F : écrou M10
* 1

3

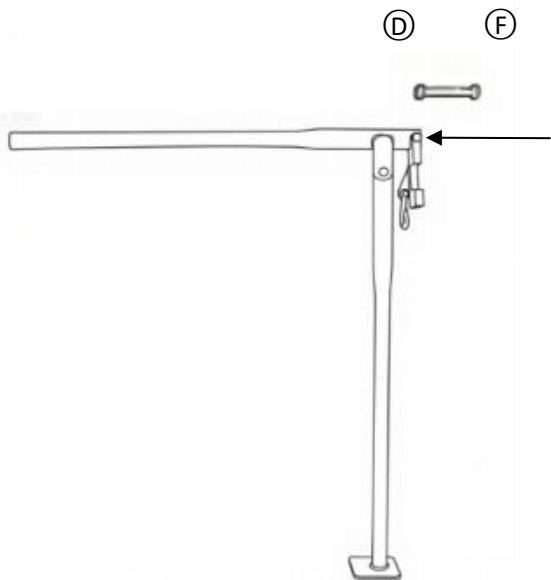

C : Crochet
de chaîne de
traction*1

D : vis
M10*80 *1

F : écrou M10
* 1

UTILISATION ET ENTRETIEN

Ne forcez pas sur l'extracteur de poteaux de clôture. Les produits sont plus sûrs et plus efficaces lorsqu'ils sont utilisés conformément à leur conception. Planifiez votre travail et utilisez le produit adapté à la tâche.

Vérifiez l'absence de pièces endommagées avant chaque utilisation. Vérifiez soigneusement que l'extracteur de poteaux de clôture fonctionne correctement et remplit sa fonction. Remplacez immédiatement les pièces endommagées ou usées. N'utilisez jamais l'extracteur de poteaux de clôture avec une pièce endommagée.

Rangez l'extracteur de poteaux de clôture lorsqu'il n'est pas utilisé. Conservez-le dans un endroit sec et sûr, hors de portée des enfants.

Inspectez l'outil pour vous assurer qu'il est en bon état de fonctionnement avant de le ranger et avant de le réutiliser.

Utilisez uniquement les accessoires recommandés par le fabricant pour une utilisation avec votre extracteur de poteaux de clôture.

Les accessoires qui peuvent convenir à un produit peuvent créer un risque de blessure lorsqu'ils sont utilisés avec un autre outil.

N'utilisez jamais un accessoire dont la vitesse ou la pression de fonctionnement est inférieure à celle de l'outil lui-même.

Liaison/ blocage des composants

- Entrée d'objet étranger :

Inspectez la présence de corps étrangers (par exemple, de la terre, du gravier) dans les composants d'entraînement ou les interfaces coulissantes de l'extracteur. Retirez les débris, nettoyez les composants et appliquez du lubrifiant.

- Déformation des composants :

Vérifiez la déformation causée par un impact ou une distorsion des pièces induite par l'usure entraînant des interférences mécaniques.

Redresser les pièces déformées ou les remplacer.

Oscillation du corps de l'extracteur

- Attaches lâches :

Examinez toutes les connexions (boulons, axes de goupille, etc.) pour détecter

tout relâchement.

Serrez toutes les fixations non sécurisées.

- Base instable :

Vérifiez le contact complet entre la base de l'extracteur et le sol sans basculement ni inclinaison.

Placez des cales de nivellement sous les sections de base inégales ou ajustez les pieds de nivellement.

Fabricant : Shanghaimuxinmuyeyouxiangongsi

Adresse : Shuangchenglu 803nong11hao1602A-1609shi, baoshanqu, Shanghai 200 000 CN.

Importé en Australie : SIHAO PTY LTD. 1 ROKEVA STREET, ASTWOOD NSW 2122 Australie

Importé aux États-Unis : Sanven Technology Ltd. Suite 250, 9166 Anaheim

Lieu, Rancho Cucamonga, CA 91730

UK	REP
-----------	------------

YH CONSULTING LIMITED. C/O YH Consulting Limited Office 147, Centurion House, London Road, Staines-upon-Thames, Surrey, TW18 4AX

EC	REP
-----------	------------

E-CrossStu GmbH
Mainzer Landstr.69,
60329 Frankfurt am Main.



VEVOR

Affordable. Reliable. Home Improvement.

ZAUNPFOSTEN-EXTRAKTOR

MODELL: BY-04 2

VEVOR

Affordable. Reliable. Home Improvement.

FENCE POST EXTRACTOR

MODELL: BY-04 2

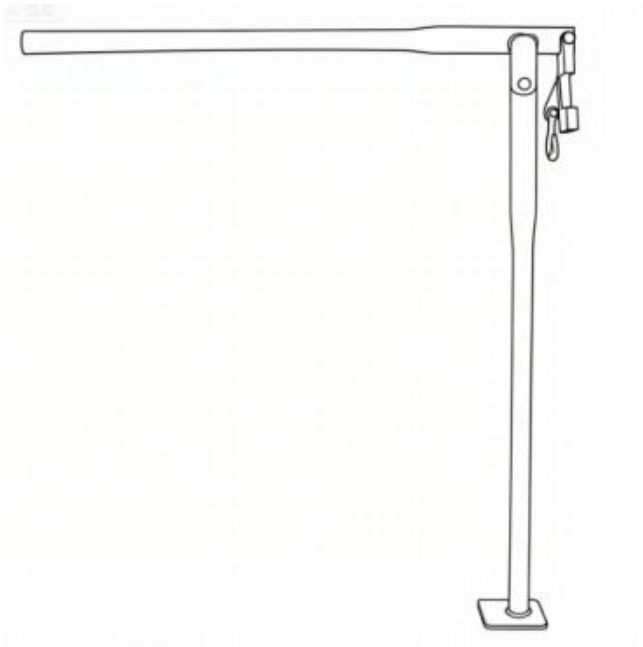

Dies ist die Originalanleitung. Bitte lesen Sie alle Anweisungen sorgfältig durch, bevor Sie das Gerät in Betrieb nehmen. VEVOR behält sich eine klare Auslegung unserer Bedienungsanleitung vor. Das Aussehen des Produkts hängt vom gelieferten Produkt ab. Bitte haben Sie Verständnis dafür, dass wir Sie nicht erneut über Technologie- oder Software-Updates

informieren.

*** WARNUNG UND VORSICHT ***

- Lesen Sie diese Anweisungen, bevor Sie dieses Produkt verwenden. Andernfalls kann es zu schweren Verletzungen kommen. Die grundlegenden Vorsichtsmaßnahmen sollten immer befolgt werden, einschließlich der folgenden:
- Die Warnungen, Vorsichtshinweise und Anweisungen in diesem Handbuch können nicht alle möglichen Bedingungen oder Situationen abdecken. Gehen Sie beim Umgang mit dem Zaunpfostenzieher mit gesundem Menschenverstand und Vorsicht vor. Achten Sie stets auf die Umgebung und stellen Sie sicher, dass der Zaunpfostenzieher sicher und verantwortungsvoll verwendet wird.
- Erlauben Sie niemandem, den Zaunpfostenzieher zu bedienen oder zusammenzubauen, bevor er dieses Handbuch gelesen und sich ein umfassendes Verständnis seiner Funktionsweise angeeignet hat.
- Nehmen Sie keinerlei Veränderungen am Zaunpfostenauszieher vor. Unbefugte Veränderungen können die Funktion und/oder Sicherheit beeinträchtigen und die Lebensdauer des Zaunpfostenausziehers verkürzen. Der Zaunpfostenauszieher wurde für spezielle Anwendungen entwickelt.
- Verwenden Sie das richtige Werkzeug für die jeweilige Aufgabe.
- Versuchen Sie NICHT, kleine Geräte dazu zu zwingen, die Arbeit größerer Industrieanlagen zu übernehmen. Diese Geräte sind für bestimmte Anwendungen konzipiert. Dies ist sicherer und führt zu einer besseren Leistung bei der vorgesehenen Kapazität.
- Verwenden Sie den Zaunpfosten-Extraktor NICHT für einen Zweck, für den er nicht vorgesehen ist.
- Industrielle oder kommerzielle Anwendungen müssen den OSHA-Anforderungen entsprechen.

SICHERHEIT AM ARBEITSBEREICH

- Überprüfen Sie den Arbeitsbereich vor jedem Gebrauch. Halten Sie Ihren Arbeitsbereich sauber, trocken, frei von Unordnung und gut beleuchtet.
- Unordentliche, nasse oder dunkle Arbeitsbereiche können zu Verletzungen

führen. Wenn Sie den Zaunpfostenzieher in engen Arbeitsbereichen verwenden, können Sie gefährlich nahe an Schneidwerkzeuge und rotierende Teile kommen.

- Halten Sie Kinder und Unbeteiligte vom Arbeitsbereich fern, während Sie den Zaunpfosten-Extraktor verwenden. Lassen Sie nicht Kinder dürfen den Zaunpfostenzieher nicht bedienen.

PERSÖNLICHE SICHERHEIT

- Bleiben Sie aufmerksam, achten Sie auf Ihre Arbeit und gehen Sie mit Vernunft an die Arbeit mit dem Zaunpfostenzieher heran. Benutzen Sie ihn nicht, wenn Sie müde sind oder unter dem Einfluss von Drogen, Alkohol oder Medikamenten stehen. Schon ein Moment der Unachtsamkeit kann zu schweren Verletzungen führen.
- Tragen Sie angemessene Kleidung. Tragen Sie keine weite Kleidung, baumelnde Gegenstände oder Schmuck. Halten Sie Haare, Kleidung und Handschuhe von beweglichen Teilen fern. Weite Kleidung, Schmuck oder lange Haare können sich in beweglichen Teilen verfangen.
- Tragen Sie bei Bedarf die erforderliche persönliche Schutzausrüstung. Tragen Sie eine ANSI Z87.1-konforme Schutzbrille (keine Schutzbrille) mit Seitenschutz oder bei Bedarf einen Gesichtsschutz. Tragen Sie bei staubigen Arbeitsbedingungen eine Staubmaske. Tragen Sie außerdem rutschfeste Sicherheitsschuhe, Schutzhelm, Handschuhe, Staubabsaugsysteme und gegebenenfalls Gehörschutz. Dies gilt für alle Personen im Arbeitsbereich.
- Überstrecken Sie sich nicht. Sorgen Sie stets für einen sicheren Stand und halten Sie das Gleichgewicht

Spezifische Betriebswarnungen

- Überschreiten Sie nicht die angegebene Tragfähigkeit.
- Halten Sie sich nicht darunter oder in der Nähe einer schwebenden Last auf.

Vor jedem Gebrauch

- Stellen Sie vor der Verwendung des Zaunpfostenziehers sicher, dass alle Schrauben festgezogen sind.

* Beschreibung der Teileliste*

A×1(85 8 *150*150mm)



B×1(915*9 2 *5 6 mm)



C×1

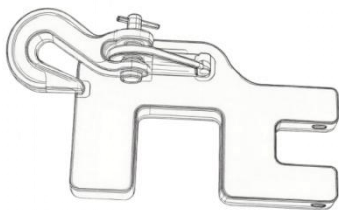

D×1 (M10*80)



E× 1(M10*50)

F×2 (M10)

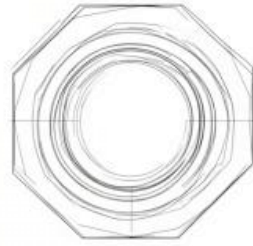

PRODUCT PARAMETER

Modell	BY-04 2
Vertikale Abmessung (Zoll)	3 6
Tragfähigkeit (kg)	300
Basisabmessungen (mm)	150*150*8
Produktabmessungen (mm)	914 ×150×150

Explosionszeichnung

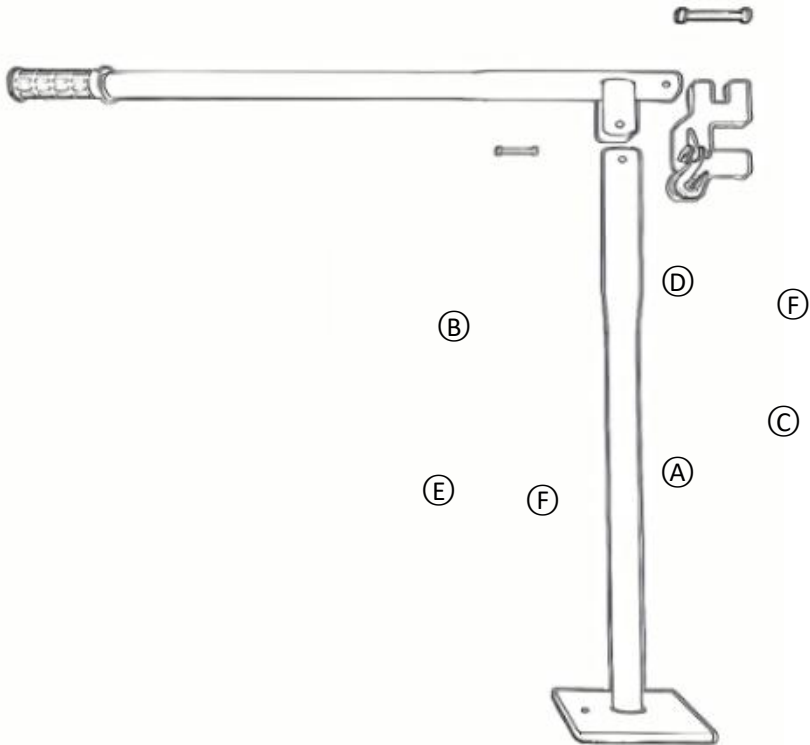

- A: Abzieherbasis *1
- B: Distanzbalken *1
- C: Zugkettenhaken * 1
- D: M10*80 Schraube *1
- E: M10*50 * Schraube 1
- F: M10 Mutter *2

Installationsschritte

1

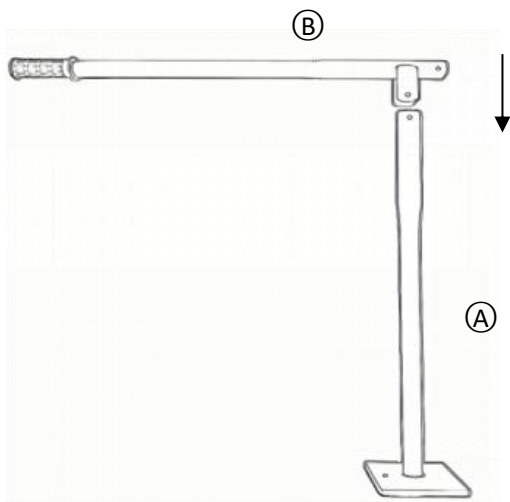

A:
Abzieherbasis
s × 1
B:
Distanzbalke
n × 1

2

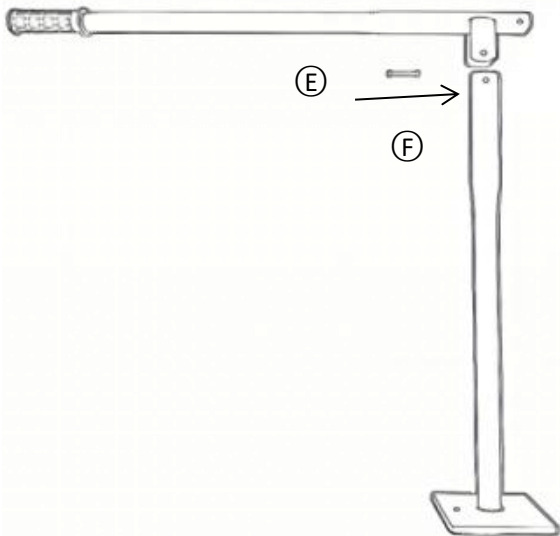

E : M10*50
Schraube *1
F:
M10-Mutter *
1

3

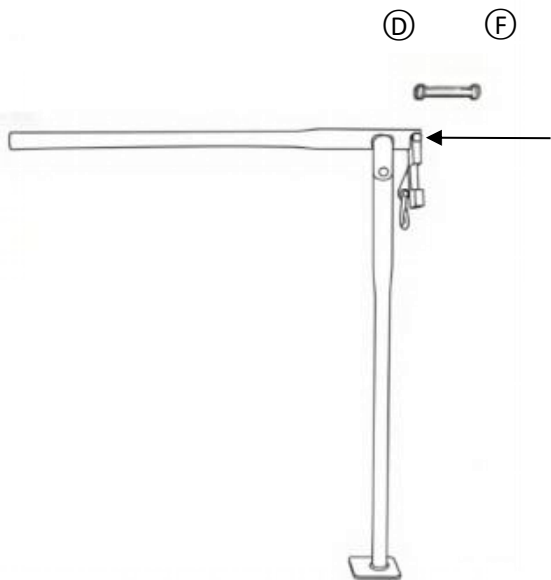

C:
Zugkettenhaken * 1
D : M10*80
Schraube *1
F:
M10-Mutter *
1

GEBRAUCH UND PFLEGE

Wenden Sie keine Gewalt an. Produkte sind sicherer und funktionieren besser, wenn sie bestimmungsgemäß verwendet werden. Planen Sie Ihre Arbeit und verwenden Sie das richtige Produkt für die jeweilige Anwendung.

Überprüfen Sie vor jedem Gebrauch, ob Teile beschädigt sind. Prüfen Sie sorgfältig, ob der Zaunpfostenauszieher ordnungsgemäß funktioniert und die vorgesehene Funktion erfüllt. Ersetzen Sie beschädigte oder verschlissene Teile umgehend. Betreiben Sie den Zaunpfostenauszieher niemals mit einem beschädigten Teil.

Bewahren Sie den Zaunpfostenzieher bei Nichtgebrauch an einem trockenen, sicheren Ort außerhalb der Reichweite von Kindern auf.

Überprüfen Sie das Werkzeug vor der Lagerung und vor der Wiederverwendung auf seinen einwandfreien Betriebszustand.

Verwenden Sie nur Zubehör, das vom Hersteller für die Verwendung mit Ihrem Zaunpfostenzieher empfohlen wird.

Zubehör, das für ein Produkt geeignet ist, kann bei Verwendung mit einem anderen Werkzeug eine Verletzungsgefahr darstellen.

Verwenden Sie niemals ein Zubehör, das eine geringere Betriebsgeschwindigkeit oder einen geringeren Betriebsdruck als das Werkzeug selbst hat.

Komponenten klemmen/ klemmen

- Eindringen von Fremdkörpern:

Prüfen Sie, ob sich in den Antriebskomponenten oder Gleitflächen des Extraktors Fremdkörper (z. B. Erde, Kies) befinden.

Entfernen Sie Schmutz, reinigen Sie die Komponenten und tragen Sie Schmiermittel auf.

- Bauteilverformung:

Prüfen Sie, ob durch Stöße oder verschleißbedingte Verformungen der Teile Verformungen auftreten, die zu mechanischen Störungen führen.

Deformierte Teile begradigen oder austauschen.

Wackeln des Extraktorkörpers

- Lose Befestigungselemente:

Überprüfen Sie alle Verbindungen (Schrauben, Stiftachsen usw.) auf Lockerheit. Ziehen Sie alle nicht sicheren Befestigungselemente fest.

● Instabile Basis:

Stellen Sie sicher, dass die Basis des Extraktors vollständig und ohne Wackeln oder Kippen mit dem Boden in Kontakt ist.

Legen Sie Ausgleichsscheiben unter unebene Sockelabschnitte oder stellen Sie die AusgleichsfüÙe ein.

Hersteller: Shanghaimuxinmuyeyouxiangongsi

Adresse: Shuangchenglu 803nong11hao1602A-1609shi, baoshanqu, Shanghai 200000 CN.

Importiert nach AUS: SIHAO PTY LTD. 1 ROKEVA STREETEASTWOOD NSW 2122 Australien

Importiert in die USA: Sanven Technology Ltd. Suite 250, 9166 Anaheim Place, Rancho Cucamonga, CA 91730

UK	REP
-----------	------------

YH CONSULTING LIMITED. C/O YH Consulting Limited Office 147, Centurion House, London Road, Staines-upon-Thames, Surrey, TW18 4AX

EC	REP
-----------	------------

E-CrossStu GmbH
Mainzer Landstr.69,
60329 Frankfurt am Main.



VEVOR

Affordable. Reliable. Home Improvement.

WYCIĄGARKA DO SŁUPKÓW OGRODZENIOWYCH

MODEL: BY-04 2

VEVOR

Affordable. Reliable. Home Improvement.

FENCE POST EXTRACTOR

MODEL: BY-04 2

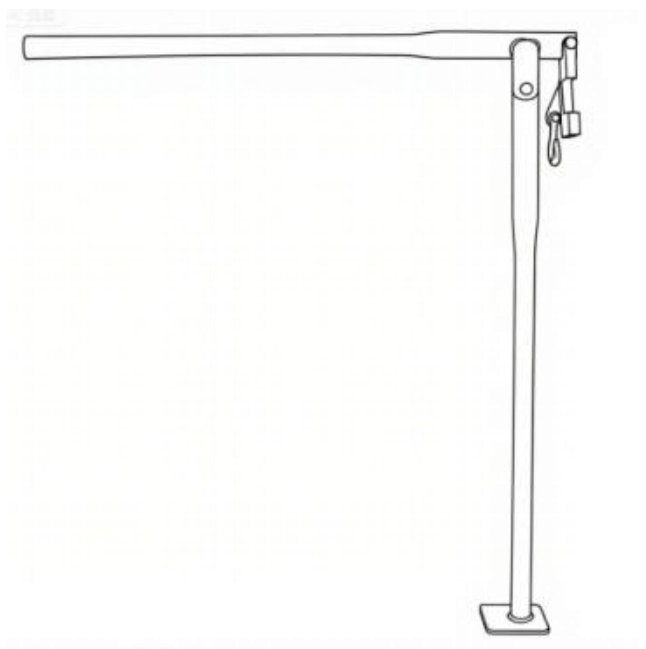

To jest oryginalna instrukcja obsługi. Przed użyciem prosimy o dokładne zapoznanie się z treścią instrukcji. Firma VEVOR zastrzega sobie prawo do jednoznacznej interpretacji niniejszej instrukcji obsługi. Wygląd produktu zależy od stanu, w jakim go otrzymali Państwo. Prosimy o wyrozumiałość, ale nie będziemy Państwa ponownie informować o

aktualizacjach technologicznych lub oprogramowania naszego produktu.

*** OSTRZEŻENIE I UWAGA ***

- Przed użyciem produktu należy przeczytać niniejszą instrukcję. Nieprzestrzeganie jej może spowodować poważne obrażenia. Należy zawsze przestrzegać podstawowych środków ostrożności, w tym:
- Ostrzeżenia, uwagi i instrukcje zawarte w niniejszej instrukcji nie obejmują wszystkich możliwych warunków ani sytuacji. Podczas korzystania z urządzenia do wyciągania słupków ogrodzeniowych należy zachować zdrowy rozsądek i ostrożność. Zawsze należy zwracać uwagę na otoczenie i upewnić się, że urządzenie do wyciągania słupków ogrodzeniowych jest używane w sposób bezpieczny i odpowiedzialny.
- Nie należy pozwalać na obsługę lub montaż urządzenia do wyciągania słupków ogrodzeniowych, dopóki osoby te nie przeczytają niniejszej instrukcji i nie zrozumieją dokładnie, jak ono działa.
- Nie należy w żaden sposób modyfikować urządzenia do wyciągania słupków ogrodzeniowych. Nieautoryzowane modyfikacje mogą negatywnie wpłynąć na jego działanie i/lub bezpieczeństwo, a także skrócić jego żywotność. Urządzenie do wyciągania słupków ogrodzeniowych zostało zaprojektowane do określonych zastosowań.
- Użyj właściwego narzędzia do danej pracy.
- NIE próbuj zmuszać małego sprzętu do wykonywania pracy większego sprzętu przemysłowego. Istnieją pewne zastosowania, do których ten sprzęt został zaprojektowany. Zapewni to bezpieczniejsze użytkowanie i lepsze wykonanie pracy przy założonej wydajności.
- NIE używaj urządzenia do wyciągania słupków ogrodzeniowych niezgodnie z jego przeznaczeniem.
- Zastosowania przemysłowe i komercyjne muszą spełniać wymogi OSHA.

BEZPIECZEŃSTWO W MIEJSCU PRACY

- Przed każdym użyciem sprawdź miejsce pracy. Utrzymuj miejsce pracy w czystości, suchości, bez bałaganu i dobrze oświetlone.
- Zagrazone, mokre lub ciemne miejsca pracy mogą prowadzić do obrażeń. Używanie urządzenia do usuwania słupków ogrodzeniowych w ciasnych

przestrzeniach roboczych może narazić Cię na niebezpieczeństwo zetknięcia się z narzędziami tnącymi i obracającymi się częściami.

- Trzymaj dzieci i osoby postronne z dala od miejsca pracy podczas obsługi urządzenia do wyciągania słupków ogrodzeniowych. Nie dopuszczaj do dzieci do obsługi urządzenia do wyciągania słupków ogrodzeniowych.

BEZPIECZEŃSTWO OSOBISTE

- Zachowaj czujność, obserwuj, co robisz i kieruj się zdrowym rozsądkiem podczas obsługi urządzenia do wyciągania słupków ogrodzeniowych. Nie używaj go, gdy jesteś zmęczony lub pod wpływem narkotyków, alkoholu lub leków. Chwila nieuwagi podczas obsługi urządzenia do wyciągania słupków ogrodzeniowych może spowodować poważne obrażenia ciała.
- Ubierz się odpowiednio. Nie noś luźnych ubrań, zwisających przedmiotów ani biżuterii. Trzymaj włosy, ubranie i rękawiczki z dala od ruchomych części. Luźne ubrania, biżuteria lub długie włosy mogą zostać wciągnięte przez ruchome części.
- W razie potrzeby należy nosić odpowiedni sprzęt ochrony osobistej. Należy używać gogli ochronnych (nie okularów ochronnych) zgodnych z normą ANSI Z87.1 z osłonami bocznymi lub, w razie potrzeby, osłony twarzy. W warunkach pracy w warunkach dużego zapylenia należy stosować maskę przeciwpyłową. W razie potrzeby należy również stosować antypoślizgowe obuwie ochronne, kask, rękawice, systemy odpylania oraz ochronniki słuchu. Dotyczy to wszystkich osób w miejscu pracy.
- Nie wychylaj się za bardzo. Zawsze utrzymuj równowagę i równowagę.

Ostrzeżenia dotyczące konkretnych operacji

- Nie przekraczać dopuszczalnego obciążenia.
- Nie wolno stać pod lub w pobliżu zawieszzonego ładunku.

Przed każdym użyciem

- Przed użyciem przyrządu do demontażu słupków ogrodzeniowych należy upewnić się, że wszystkie śruby są dokręcone.

* Opis listy części*

A×1(85 8 *150*150mm)



B×1(915*9 2 *5 6 mm)



C×1

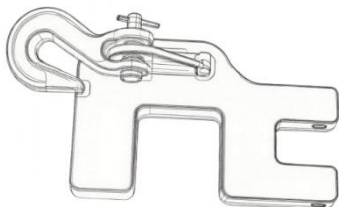

D×1 (M10*80)



E× 1(M10*50)

F×2 (M10)

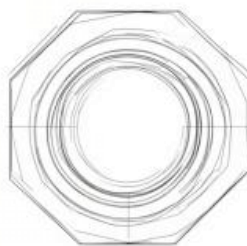

PRODUCT PARAMETER

Model	BY-04 2
Wymiar pionowy (cale)	3 6
Nośność (kg)	300
Wymiary podstawy (mm)	150*150*8
Wymiary produktu (mm)	914 × 150 × 150

**Widok
k
rozstrzelony**

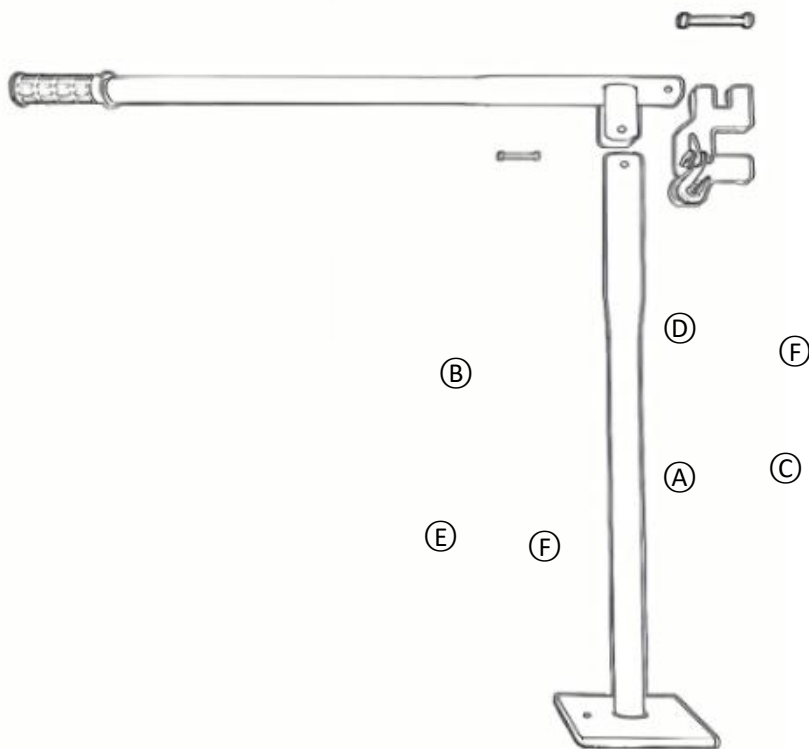

- A: Podstawa ściągacza *1
- B: Pasek odległości *1
- C: Hak do ciągnięcia łańcucha *1
- D: Śruba M10*80 *1
- E: Śruba M10*50 * 1
- F: Nakrętka M10 *2

Kroki instalacji

1

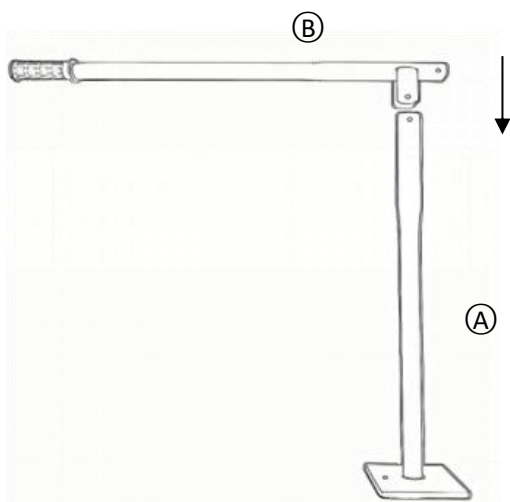

A: Podstawa
ściągnacza ×1
B: Słupek
odległościow
y ×1

2

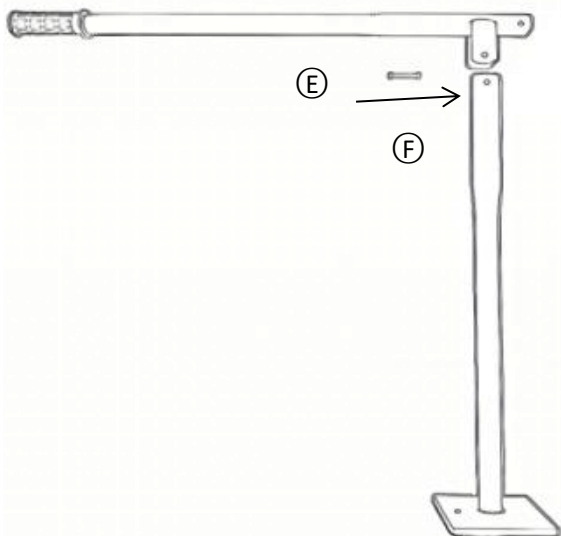

E : Śruba
M10*50 *1
F: Nakrętka
M10 * 1

3

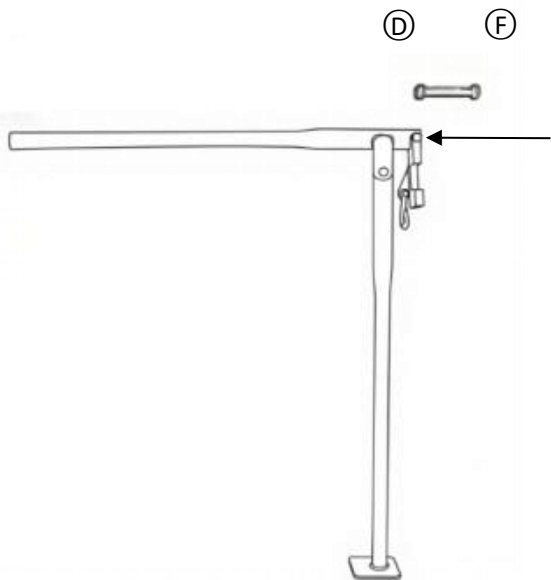

C: Hak do
ciągnięcia łań
cucha*1

D : Śruba
M10*80 *1

F: Nakrętka
M10 * 1

UŻYTKOWANIE I PIELEGNACJA

Nie używaj narzędzia do wyciągania słupków ogrodzeniowych na siłę. Produkty są bezpieczniejsze i skuteczniejsze, gdy są używane zgodnie z przeznaczeniem.

Zaplanuj swoją pracę i użyj odpowiedniego produktu.

Przed każdym użyciem sprawdź, czy nie ma uszkodzonych części. Dokładnie sprawdź, czy urządzenie do wyciągania słupków ogrodzeniowych działa prawidłowo i spełnia swoje przeznaczenie. Uszkodzone lub zużyte części należy natychmiast wymienić. Nigdy nie używaj urządzenia do wyciągania słupków ogrodzeniowych z uszkodzoną częścią.

Przechowuj przyrząd do wyciągania słupków ogrodzeniowych, gdy nie jest używany. Przechowuj w suchym, bezpiecznym miejscu, poza zasięgiem dzieci.

Przed przechowywaniem i ponownym użyciem należy sprawdzić, czy narzędzie jest w dobrym stanie technicznym.

Do wyciągania słupków ogrodzeniowych należy używać wyłącznie akcesoriów zalecanych przez producenta.

Akcesoria, które mogą być przydatne do jednego produktu, mogą stwarzać ryzyko obrażeń w przypadku użycia ich z innym narzędziem.

Nigdy nie używaj akcesoriów, których prędkość robocza lub ciśnienie robocze są niższe niż prędkość samego narzędzia.

Wiązanie/ zakłócanie komponentów

- Wejście obcego obiektu:

Sprawdź, czy w elementach napędowych lub powierzchniach ślizgowych ekstraktora nie znajdują się ciała obce (np. gleba, żwir).

Usuń zanieczyszczenia, wyczyść komponenty i nałóż środek smarny.

- Deformacja komponentów:

Sprawdź, czy nie wystąpiły odkształcenia spowodowane uderzeniami lub zużyciem części, powodujące zakłócenia mechaniczne.

Wyprostuj zdeformowane części lub wymień je.

Drgania korpusu ekstraktora

- Luźne elementy złączne:

Sprawdź wszystkie połączenia (śruby, osie sworzni itp.) pod kątem luzów.

Dokręć wszystkie słabo zamocowane elementy mocujące.

- Niestabilna podstawa:

Sprawdź, czy podstawa ekstraktora przylega ściśle do podłoża, bez kołysania i przechylania.

Pod nierówne sekcje podstawy należy podłożyć podkładki poziomujące lub wyregulować nóżki poziomujące.

Producent: Shanghai muxinmuyeyouxiangongsi

Adres: Shuangchenglu 803nong11hao1602A-1609shi, baoshanqu, szanghaj 200000 CN.

Importowane do AUS: SIHAO PTY LTD. 1 ROKEVA
STREETEASTWOOD

NSW 2122 Australia

Importowane do USA: Sanven Technology Ltd. Suite 250, 9166 Anaheim
Miejsce, Rancho Cucamonga, CA 91730

UK	REP
-----------	------------

YH CONSULTING LIMITED. C/O YH Consulting
Limited Office 147, Centurion House, London
Road, Staines-upon-Thames, Surrey, TW18 4AX

EC	REP
-----------	------------

E-CrossStu GmbH
Mainzer Landstr.69,
60329 Frankfurt am Main.

