

# **VEVOR<sup>®</sup>**

## **TOUGH TOOLS, HALF PRICE**

Technical Support and E-Warranty Certificate [www.vevor.com/support](http://www.vevor.com/support)

### **POOL FENCE**

**MODEL:NLSSHL412, NLSSHL448, NLSSHL472, NLSSHL496,  
NLSSHL4108**

We continue to be committed to provide you tools with competitive price.

"Save Half", "Half Price" or any other similar expressions used by us only represents an estimate of savings you might benefit from buying certain tools with us compared to the major top brands and does not necessarily mean to cover all categories of tools offered by us. You are kindly reminded to verify carefully when you are placing an order with us if you are actually saving half in comparison with the top major brands.



# VEVOR<sup>®</sup>

TOUGH TOOLS, HALF PRICE

## POOL FENCE

Model: NLSSHL412, NLSSHL448, NLSSHL472, NLSSHL496,  
NLSSHL4108

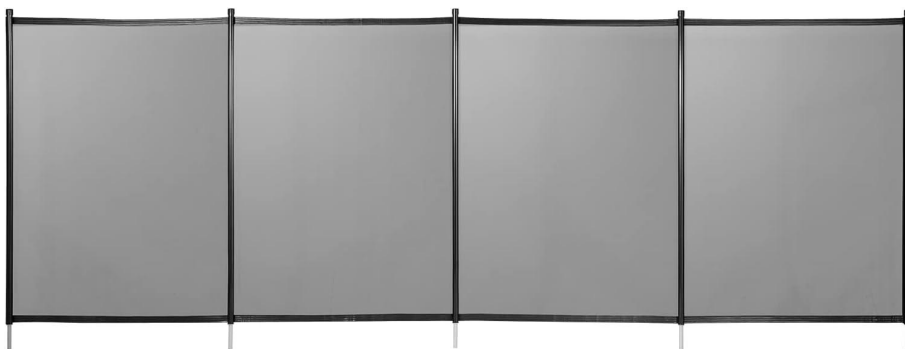

### **NEED HELP? CONTACT US!**

Have product questions? Need technical support? Please feel free to contact us:  
Technical Support and E-Warranty Certificate [www.vevor.com/support](http://www.vevor.com/support)

This is the original instruction, please read all manual instructions carefully before operating. VEVOR reserves a clear interpretation of our user manual. The appearance of the product shall be subject to the product you received. Please forgive us that we won't inform you again if there are any technology or software updates on our product.

**THIS SAFETY FENCE IS INTENDED TO LIMIT THE ACCESS OF THE POOL TO CHILDREN UNDER FIVE YEARS. THIS FENCE IS INTENDED FOR INDIVIDUAL USE ONLY.**

**Important recommendations**

Before starting, it is important to know which rules must be followed when installing the barrier.

- The barrier must isolate the pool and all its points of access completely.
- All sides of the pool must be protected, whether with the barrier itself or a fixed element such as a wall, a panel or any other type of fence, as long as this element complies with the NF P 90 -306 standard (particularly with the part stating that said element must never have a clearance height inferior to 1.10 m).
- In the case that the barrier must be connected to another element, make sure that it is firm enough to provide a stable point of attachment.
- Do not install the barrier on an unstable surface such as grass, sand. **WARNING:** it is imperative to maintain a corridor of at least 1.10m between the barrier and any fixed or movable point of attachment (on each side of the barrier).
- We recommend installing the barrier at a minimum distance of 2' above water level. In private pools for individual use, we recommend installing the barrier not too far from the pool itself so that its efficiency is not reduced.
- However, when calculating the distance between the pool and the barrier, take into consideration the minimum distance required for carrying out maintenance tasks such as vacuuming. Do not leave a small distance which could impair maintenance tasks.
- Before installing this product, please read and follow all the warnings and instructions that accompany this product. Failure to comply with the safety warnings and instructions could cause injuries, death or material damages.
- Please keep this instruction manual for future consultation.
- We reserve to change all of part of the articles or contents of this document, without prior notice.

# SPECIFICATIONS

Model	NLSSHL412
Product Size	4*12ft
Color	Black

Model	NLSSHL448
Product Size	4*48ft
Color	Black

Model	NLSSHL472
Product Size	4*72ft
Color	Black

Model	NLSSHL496
Product Size	4*96ft
Color	Black

Model	NLSSHL4108
Product Size	4*108ft
Color	Black

# PARTS LIST

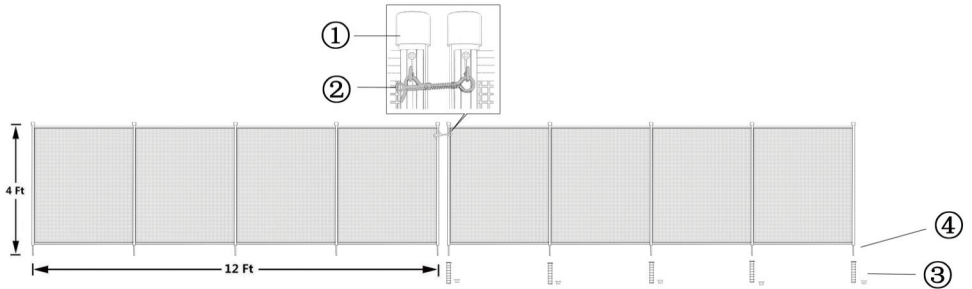

① PVC Black Caps



② Spring Lock



③ Plastic Sleeves



Plastic Caps



④ Stainless Steel Peg





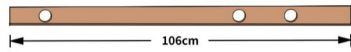

⑤ Wooden Ruler



⑥ Iron Ruler

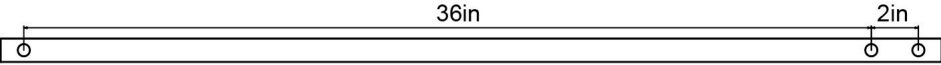

 <p>Pool fence</p> <p>×1</p>	 <p>Peg</p>  <p>Peg cover</p> <p>NLSSHL412 ×5  NLSSHL448 ×17  NLSSHL472 ×25  NLSSHL496 ×33  NLSSHL4108×37</p>	 <p>Hook (Installed on the fence)</p> <p>×1</p>
 <p>36in</p> <p>2in</p> <p>Template for hole placement ×1</p>		

## Required tools

1. Rotary Hammer Drill	8. Scissors
2. Concrete drill bit $\phi 16$ and $\phi 10$	9. Household Stapler
3. Extension Cord	10. #2 Square Head Screw Tip
4. Tape Measure	11. Cordless Screw Gun
5. Hammer	12. 1 - Template (Incl.)
6. Marker	13. Chalk Line
7. Garden Hose	14. Spirit level

**NOTE:** This manual takes NLSSHL412 as an example for installation instructions, other models are only different in length and the installation method is the same.

# Installation

## STEP 1: Site planning and marking

Determine the location of the fence:

The fence should be installed at least 3 feet away from the edge of the pool for safety. Use a tape measure or garden hose to measure and mark out where the fence will be installed along the edge of the pool.

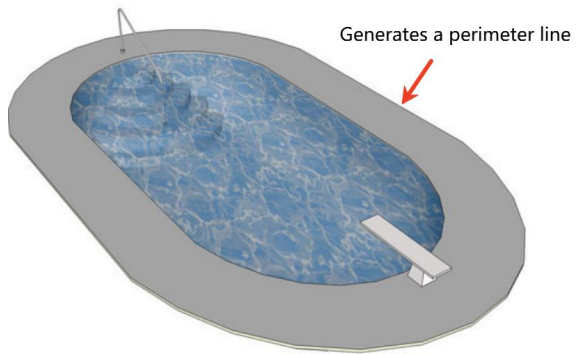
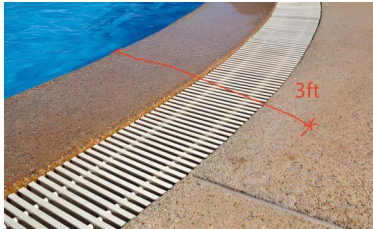

## STEP 2: Determine the starting point

Find the manual opening location to enter the pool area as the starting point. Using the double holes on the provided template, mark the first hole at the starting point, which corresponds to the

## STEP 2: Determine the starting point

position of the first post on the left side of the fence.

(Reserve the location of the door)

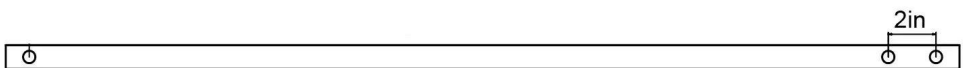

### STEP 3: Mark other holes

Cover the template over the marked start hole, and move the template to mark the hole location of the first column on the right. After that, the other holes are marked sequentially by the stencil scale, usually 36 inches apart from adjacent holes. For subsequent fence sections, repeat the marking steps above until the entire perimeter fence hole is marked.

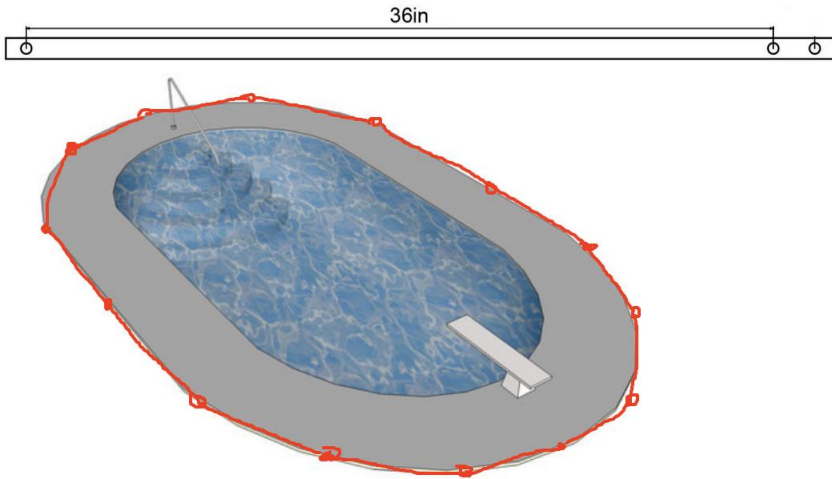

### STEP 4: Drilling and Inserting Ground Sleeves

The holes must be made with drill bit  $\varnothing 16$ . If the initial hole is made using the drill bit  $\varnothing 10$  then it may be easier to carry out the definitive drilling with  $\varnothing 16$ .

- With the help of a spirit level, make the holes that have been marked following these instructions above.

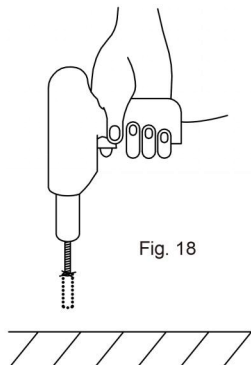

- **Sleeving:** Once drilling is completed, flush out the debris from the holes using a garden hose Fig. 19. Next insert the plastic sleeves in the holes and tap down completely Fig. 20.

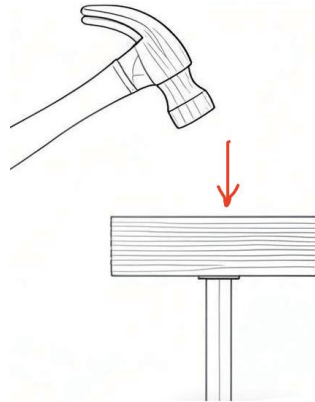
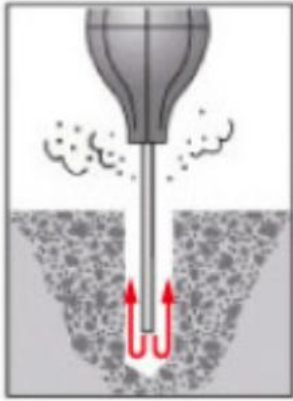

Tip: To avoid damaging the sleeve, place a piece of wood on top of the sleeve as illustrated, and gently hammer the sleeve down into the hole until it sinks into the ground.

#### STEP 5: Assemble the fence parts

- **Open the fence mesh:**

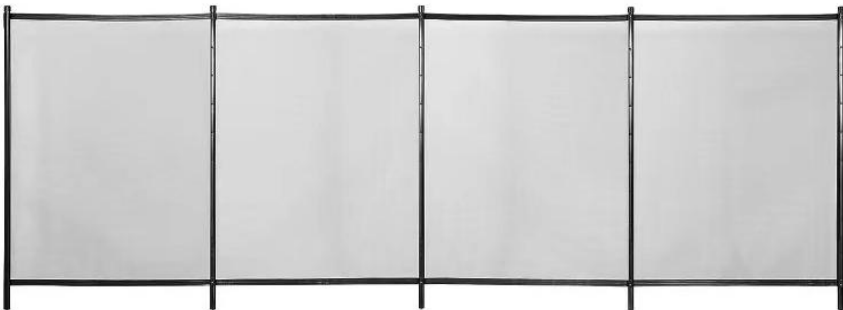

Install the fence: Start the installation from the starting point double hole position. Insert the first column into the corresponding hole, and when installing, the column is slightly tilted back for easy insertion, and then push forward to make its bottom fit with the plastic sleeve. Install other columns and fence parts in turn to ensure that the fence is neat and straight.



## STEP 6: Finishing & Latching Your New Pool Fence.



**You must squeeze poles together and press the spring to remove and replace the latch.**

**WARNING: THE POLE CANNOT BE REMOVED IF YOU SIMPLY PULL WITHOUT TURNING IT AT THE SAME TIME. IT IS IMPERATIVE THAT ACCESS POINTS ARE CLOSED AT THE END OF THE SEASON OF SUPERVISED SWIMMING.**

### **1. Maintenance**

Try to regularly monitor all safety fence components. If any of the components should be damaged, especially those relating to closing, please contact the shop where you purchased the barrier immediately in order to obtain a replacement part. It is imperative to

replace the elements or groups of elements that are damaged as soon as possible. Do not use parts that are not officially approved by the PROVIDER/ INSTALLER.

### **SAFETY PRECAUTIONS**

- THE SWIMMING POOL CAN BE A HAZARD TO YOUR CHILDREN. DROWNING MAY HAPPEN VERY QUICKLY. WHEN CHILDREN ARE NEAR THE POOL THEY REQUIRE CONSTANT AND ACTIVE SUPERVISION, EVEN IF THEY ARE ABLE TO SWIM.
- THIS BARRIER DOES NOT REPLACE COMMON SENSE OR INDIVIDUAL RESPONSIBILITY. THE BARRIER CANNOT REPLACE SUPERVISION CARRIED OUT BY RESPONSIBLE ADULTS WHICH STILL REMAINS THE KEY FACTOR IN PROTECTING SMALL CHILDREN.
- POINTS OF ACCESS MUST BE CLOSED SYSTEMATICALLY WHEN NO ONE IS HOME, EVEN IF IT IS FOR A SHORT PERIOD OF TIME.
- WARNING! SAFETY IS GUARANTEED ONLY WHEN POINTS OF ACCESS ARE LOCKED.
- CHECK WHETHER THERE ARE ELEMENTS NEAR THE BARRIER THAT COULD ENABLE OR FACILITATE CLIMBING THE FENCE.
- CLOSING POINTS OF ACCESS THROUGH AUTOMATED CLOSING SYSTEMS SHOULD BE CHECKED SYSTEMATICALLY.
- WHEN THE BARRIER IS BROKEN OR DAMAGED AND REQUIRES REPAIR WORK, IT IS VERY IMPORTANT TO INCREASE SUPERVISION TO PREVENT SMALL CHILDREN FROM ACCESSING THE POOL.



- LEARN RESCUE TECHNIQUES (CARDIOPULMONARY RESUSCITATION) AND UPDATE YOUR KNOWLEDGE PERIODICALLY. IT COULD SAVE A LIFE IN AN EMERGENCY.
- THE PRESENCE OF PARENTS AND/OR OTHER RESPONSIBLE ADULTS IS REQUIRED WHEN THE POOL IS ACCESSIBLE.

**MEMORIZE AND DISPLAY NEAR THE POOL THE FIRST AID NUMBERS.**

**FIREFIIGHTERS**

**EMERGENCY MEDICAL SERVICES**

**POISON CONTROL CENTER**

**Manufacturer:** Shanghaimuxinmuyeyouxiangongsi

**Address:** Shuangchenglu 803nong11hao1602A-1609shi, baoshanqu, shanghai 200000 CN.

**Imported to AUS:** SIHAO PTY LTD. 1 ROKEVA STREETEASTWOOD NSW 2122 Australia

**Imported to USA:** Sanven Technology Ltd. Suite 250, 9166 Anaheim Place, Rancho Cucamonga, CA 91730

<b>UK</b>	<b>REP</b>
-----------	------------

YH CONSULTING LIMITED. C/O YH Consulting Limited Office 147, Centurion House, London Road, Staines-upon-Thames, Surrey, TW18 4AX

<b>EC</b>	<b>REP</b>
-----------	------------

E-CrossStu GmbH  
Mainzer Landstr.69,  
60329 Frankfurt am Main.





**VEVOR<sup>®</sup>**

**TOUGH TOOLS, HALF PRICE**

**Technical Support and E-Warranty Certificate**

**[www.vevor.com/support](http://www.vevor.com/support)**

# **VEVOR**®

## **TOUGH TOOLS, HALF PRICE**

Technischer Support und E-Garantiezertifikat [www.vevor.com/support](http://www.vevor.com/support)

### **POOLZAUN**

**MODELL:** NLSSHL412 , NLSSHL448 , NLSSHL472, NLSSHL496,  
NLSSHL4108

Wir sind weiterhin bestrebt, Ihnen Werkzeuge zu wettbewerbsfähigen Preisen anzubieten. „Sparen Sie die Hälfte“, „Halber Preis“ oder ähnliche Ausdrücke stellen lediglich eine Schätzung der Ersparnis dar, die Sie beim Kauf bestimmter Werkzeuge bei uns im Vergleich zu den großen Top-Marken erzielen können, und decken nicht unbedingt alle von uns angebotenen Werkzeugkategorien ab. Bitte prüfen Sie bei Ihrer Bestellung sorgfältig, ob Sie im Vergleich zu den großen Top-Marken tatsächlich die Hälfte sparen.



# VEVOR®

TOUGH TOOLS, HALF PRICE

## POOL FENCE

Modell: NLSSHL412 , NLSSHL448 , NLSSHL472, NLSSHL496,  
NLSSHL4108

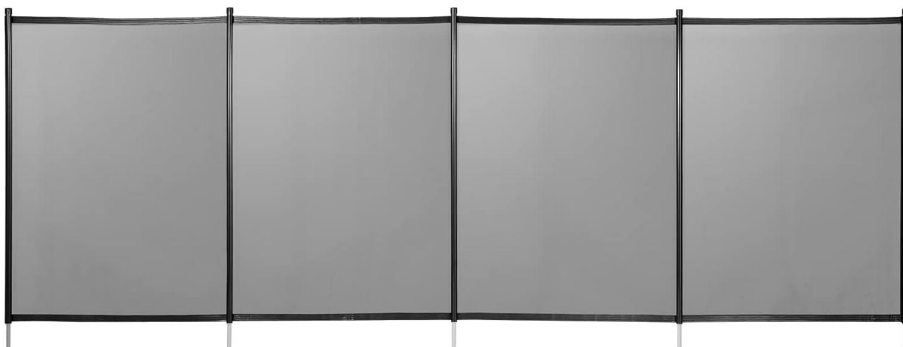

### **HILFE ? KONTAKTIEREN SIE UNS!**

Haben Sie Produktfragen? Benötigen Sie technische Unterstützung? Dann kontaktieren Sie uns gerne:

Technischer Support und E-Garantie-zertifikat [www.vevor.com/support](http://www.vevor.com/support)

Dies ist die Originalanleitung. Bitte lesen Sie alle Anweisungen sorgfältig durch, bevor Sie das Gerät in Betrieb nehmen. VEVOR behält sich eine klare Auslegung unserer Bedienungsanleitung vor. Das Aussehen des Produkts hängt vom gelieferten Produkt ab. Bitte haben Sie Verständnis dafür, dass wir Sie nicht erneut

über Technologie- oder Software-Updates informieren.

**DIESER SICHERHEITSAUN SOLL DEN ZUGANG ZUM POOL FÜR KINDER UNTER FÜNF JAHREN BESCHRÄNKEN. DIESER ZAUN IST NUR FÜR DEN EINZELNEN GEBRAUCH BESTIMMT.**

### **Wichtige Empfehlungen**

Bevor es losgeht, ist es wichtig zu wissen, welche Regeln bei der Installation der Barriere beachtet werden müssen.

- Die Barriere muss den Pool und alle seine Zugangspunkte vollständig isolieren.
- Alle Seiten des Pools müssen geschützt werden, sei es durch die Barriere selbst oder durch ein festes Element wie eine Wand, ein Paneel oder einen anderen Zauntyp, solange dieses Element der Norm NF P 90-306 entspricht (insbesondere dem Teil, der besagt, dass das Element niemals eine lichte Höhe von weniger als 1,10 m haben darf).
- Falls die Barriere mit einem anderen Element verbunden werden muss, achten Sie darauf, dass es fest genug ist, um einen stabilen Befestigungspunkt zu bieten.
- Installieren Sie die Barriere nicht auf einem instabilen Untergrund wie Gras oder Sand. **WARNUNG:** Es ist unbedingt erforderlich, einen Korridor von mindestens 1,10 m zwischen der Barriere und jedem festen oder beweglichen Befestigungspunkt (auf jeder Seite der Barriere) einzuhalten.
- Wir empfehlen, die Barriere in einem Mindestabstand von 2 Fuß über dem Wasserspiegel. Bei privaten Pools zur individuellen Nutzung empfehlen wir, die Barriere nicht zu weit vom Pool selbst zu installieren, damit ihre Wirksamkeit nicht beeinträchtigt wird.
- Berücksichtigen Sie bei der Berechnung des Abstands zwischen Pool und Barriere jedoch den Mindestabstand, der für Wartungsarbeiten wie Staubsaugen erforderlich ist. Lassen Sie keinen zu geringen Abstand, da dies die Wartungsarbeiten beeinträchtigen könnte.
- Lesen und befolgen Sie vor der Installation dieses Produkts alle Warnhinweise und Anweisungen, die diesem Produkt beiliegen. Die Nichtbeachtung der Sicherheitshinweise und Anweisungen kann zu Verletzungen, Tod oder Sachschäden führen.
- Bitte bewahren Sie diese Bedienungsanleitung für späteres Nachschlagen

auf.

- Wir behalten uns vor, die Artikel oder Inhalte dieses Dokuments ganz oder teilweise ohne vorherige Ankündigung zu ändern.

## SPEZIFIKATIONEN

Modell	NLSSHL412
Produktgröße	4*12 Fuß
Farbe	Schwarz

Modell	NLSSHL448
Produktgröße	4*48 Fuß
Farbe	Schwarz

Modell	NLSSHL472
Produktgröße	4*72 Fuß
Farbe	Schwarz

Modell	NLSSHL496
Produktgröße	4*96 Fuß
Farbe	Schwarz

Modell	NLSSHL4108
Produktgröße	4*108 Fuß
Farbe	Schwarz

# TEILE LISTE

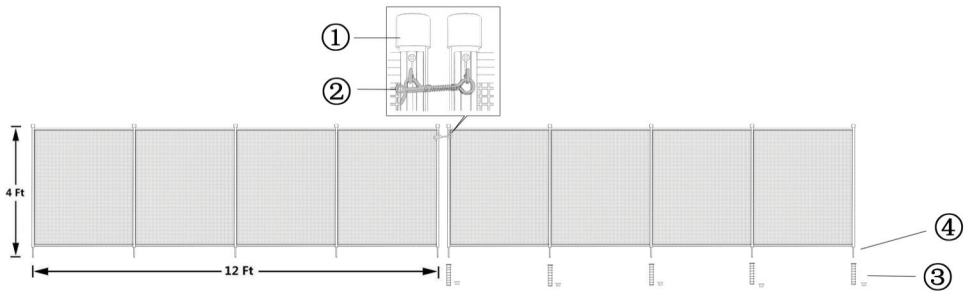

① PVC Black Caps

② Spring Lock

③ Plastic Sleeves      Plastic Caps

④ Stainless Steel Peg

⑤ Wooden Ruler

⑥ Iron Ruler

 <p>Poolzaun</p> <p>×1</p>	 <p>Pflock</p>  <p>Stiftabdeckung</p> <p>NLSSHL412 ×5  NLSSHL448 ×17  NLSSHL472 ×25  NLSSHL496 ×33  NLSSHL4108×37</p>	 <p>Haken (am Zaun montiert)</p> <p>×1</p>
 <p>Vorlage für die Lochplatzierung ×1</p>		

## Benötigtes Werkzeug

1. Bohrhammer	8. Schere
2. Betonbohrer $\varnothing 16$ und $\varnothing 10$	9. Haushaltshefter
3. Verlängerungskabel	10. #2 Vierkantschraubenspitze
4. Maßband	1 1 . Akkuschauber

5. Hammer	1 2 . 1 - Vorlage (inkl.)
6. Markierung	1 3. Kreidelinie
7. Gartenschlauch	14. Wasserwaage

**HINWEIS:** In diesem Handbuch wird NLSSHL412 als Beispiel für die Installationsanweisungen verwendet. Andere Modelle unterscheiden sich lediglich in der Länge und die Installationsmethode ist dieselbe.

## Installation

### SCHRITT 1: Standortplanung und -markierung

Bestimmen Sie den Standort des Zauns:

Der Zaun sollte aus Sicherheitsgründen mindestens 90 cm vom Beckenrand entfernt installiert werden. Verwenden Sie ein Maßband oder einen Gartenschlauch, um zu messen und zu markieren, wo der Zaun entlang des Beckenrands installiert werden soll.

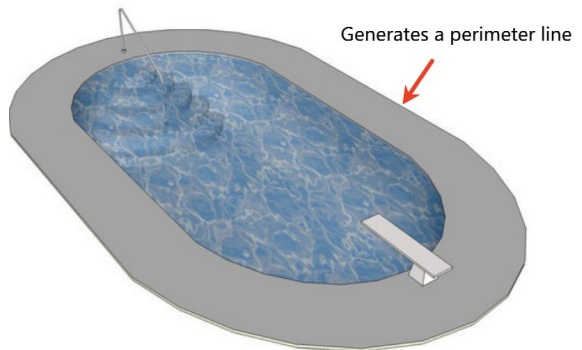
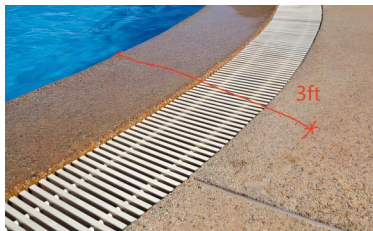

### SCHRITT 2: Bestimmen Sie den Ausgangspunkt

Suchen Sie die Stelle, an der Sie den Poolbereich manuell öffnen können, Ausgangspunkt. Verwenden Sie die Doppellöcher auf der mitgelieferten Schablone,

Markieren Sie das erste Loch am Startpunkt, das entspricht dem

### SCHRITT 2: Bestimmen Sie den Ausgangspunkt

Position des ersten Pfostens auf der linken Seite des Zauns.

(Reservieren Sie den Standort der Tür)

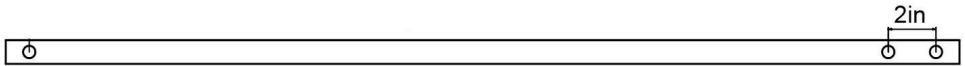

### SCHRITT 3: Andere Löcher markieren

Legen Sie die Schablone über das markierte Startloch und bewegen Sie die Schablone zum Markieren der Lochposition der ersten Spalte auf der rechten Seite.

Anschließend werden die weiteren Löcher nacheinander mit der Schablone markiert

Skala, in der Regel 36 Zoll von benachbarten Löchern entfernt. Für nachfolgende Zaunabschnitte, wiederholen Sie die Markierungsschritte oben, bis die gesamte Das Loch im Begrenzungszaun ist markiert.

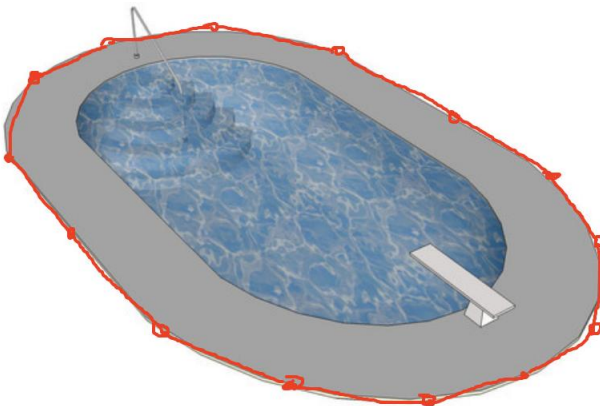
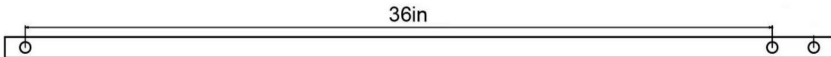

### SCHRITT 4 : Bohren und Einsetzen der Bodenhülsen

Die Löcher müssen mit einem Bohrer  $\varnothing 16$  gebohrt werden. Wenn das erste Loch mit einem Bohrer  $\varnothing 10$  gebohrt wird, ist es möglicherweise einfacher, die endgültige Bohrung mit einem Bohrer  $\varnothing 16$  durchzuführen.

- Bohren Sie mit Hilfe einer Wasserwaage die markierten Löcher gemäß den obigen Anweisungen.

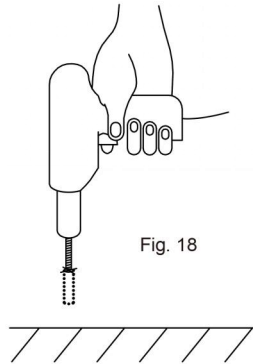

- Einhüllen: Spülen Sie nach Abschluss des Bohrvorgangs den Schmutz mit einem Gartenschlauch aus den Löchern (Abb. 19). Setzen Sie anschließend die Kunststoffhülsen in die Löcher ein und klopfen Sie sie vollständig ein (Abb. 20).

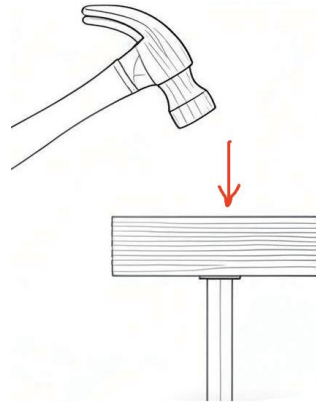
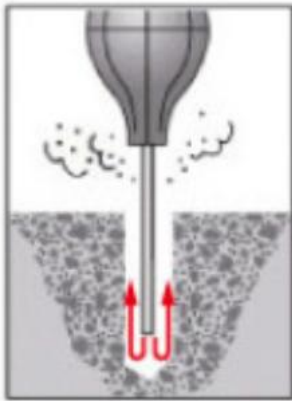

Tipp: Um eine Beschädigung der Hülse zu vermeiden, legen Sie ein Stück Holz auf die Hülse, abgebildet, und hämmern Sie die Hülse vorsichtig in das Loch, bis sie im Boden versinkt.

#### SCHRITT 5: Zaunteile zusammenbauen

- Öffnen Sie das Zaungitter:

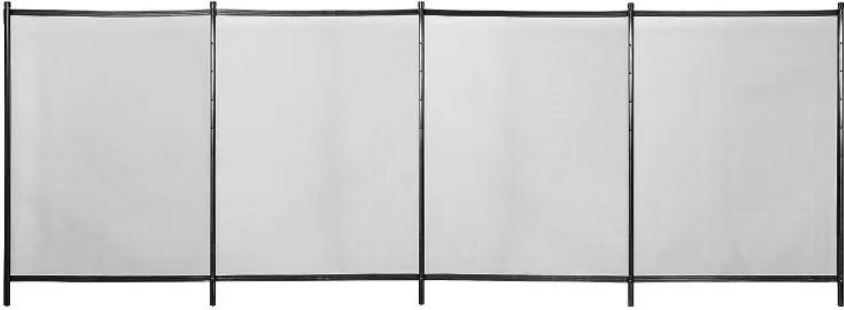

Zaunmontage: Beginnen Sie die Montage an der Doppellochposition. Setzen Sie die erste Säule in das entsprechende Loch ein. Neigen Sie die Säule beim Einbau leicht nach hinten, um das Einsetzen zu erleichtern. Drücken Sie sie dann nach vorne, damit die Unterseite in die Kunststoffhülse passt. Montieren Sie nacheinander die anderen Säulen und Zaunteile, um einen sauberen und geraden Zaun zu gewährleisten.



SCHRITT 6: Fertigstellen und Verriegeln Ihres neuen Poolzauns .



**Sie müssen die Stangen zusammendrücken und die Feder drücken, um den Riegel zu entfernen und wieder anzubringen.**

**ACHTUNG: DIE STANGE LÄSST SICH NICHT ENTFERNEN, WENN SIE EINFACH DREHEN UND AN DER STANGE ZIEHEN. DIE ZUGÄNGE MÜSSEN NACH ENDE DER BEGLEITBAD-SAISON UNBEDINGT GESCHLOSSEN WERDEN.**

## **2. Wartung**

Überprüfen Sie regelmäßig alle Komponenten des Schutzzauns. Sollten Komponenten beschädigt sein, insbesondere solche, die den Schließvorgang betreffen, wenden Sie sich bitte umgehend an den Händler, bei dem Sie die Absperrung gekauft haben, um ein Ersatzteil zu erhalten. Beschädigte Elemente oder Elementgruppen müssen so schnell wie möglich ausgetauscht werden. Verwenden Sie keine Teile, die nicht vom ANBIETER/INSTALLATEUR offiziell zugelassen sind.

## **SICHERHEITSVORKEHRUNGEN**

- DER SCHWIMMBAD KANN EINE GEFAHR FÜR IHRE KINDER DARSTELLEN. ES KANN SCHNELL ZUM ERTRINKEN KOMMEN. KINDER IN DER NÄHE DES SCHWIMMBADS BRAUCHEN STÄNDIGE UND AKTIVE AUFSICHT, AUCH WENN SIE SCHWIMMEN KÖNNEN.
- DIESE BARRIERE ERSETZT NICHT DEN GESUNDEN MENSCHENVERSTAND ODER DIE EIGENE VERANTWORTUNG. DIE BARRIERE KANN DIE AUFSICHT DURCH VERANTWORTUNGSVOLLE ERWACHSENE NICHT ERSETZEN, DIE NACH WIE VOR DER SCHLÜSSELFAKTOR ZUM SCHUTZ KLEINER KINDER IST.
- ZUGANGSPUNKTE MÜSSEN SYSTEMATISCH GESCHLOSSEN WERDEN, WENN KEINE MAN IST ZUHAUSE, AUCH WENN ES NUR FÜR KURZE ZEIT IST.
- WARNUNG! SICHERHEIT IST NUR GEWÄHRLEISTET, WENN DIE ZUGÄNGE GESPERRT SIND.

- PRÜFEN SIE, OB SICH IN DER NÄHE DER SPERRUNG ELEMENTE BEFINDEN, DIE DAS ÜBERSTEIFEN DES ZAUNS ERMÖGLICHEN ODER ERLEICHTERN KÖNNEN.
- ZUGANGSSCHLIESSUNGEN DURCH AUTOMATISCHE SCHLIESSSYSTEME SOLLTEN SYSTEMATISCH ÜBERPRÜFT WERDEN.
- WENN DIE BARRIERE ZERBROCHEN ODER BESCHÄDIGT IST UND REPARATURARBEITEN ERFORDERLICH SIND, IST ES SEHR WICHTIG, DIE AUFSICHT ZU VERSTÄRKEN, UM KLEINEN KINDERN DEN ZUGANG ZUM POOL ZU VERHINDERN.



- LERNEN SIE RETTUNGSTECHNIKEN (HERZ-LUNGEN-WIEDERBELEBUNG) UND AKTUALISIEREN SIE IHR WISSEN REGELMÄSSIG. ES KÖNNTE IM NOTFALL EIN LEBEN RETTEN.
- DIE ANWESENHEIT VON ELTERN UND/ODER ANDEREN VERANTWORTLICHEN ERWACHSENEN IST ERFORDERLICH, WENN DER POOL ZUGÄNGLICH IST.

**MERKEN SIE SICH DIE ERSTE-HILFE-NUMMERN UND WERFEN SIE SIE IN DER NÄHE DES POOLS AUS.**

**FEUERWEHRLEUTE**

**Medizinischer Notfalldienst**

**GIFTINFORMATIONSZENTRUM**

**Hersteller:** Shanghaimuxinmuyeyouxiangongsi

**Adresse:** Shuangchenglu 803nong11hao1602A-1609shi, baoshanqu, Shanghai 200000 CN.

**Importiert nach AUS:** SIHAO PTY LTD. 1 ROKEVA STREETEASTWOOD NSW 2122 Australien

**Importiert in die USA:** Sanven Technology Ltd. Suite 250, 9166 Anaheim Place, Rancho Cucamonga, CA 91730

<b>UK</b>	<b>REP</b>
-----------	------------

YH CONSULTING LIMITED. C/O YH Consulting  
Limited Office 147, Centurion House, London  
Road, Staines-upon-Thames, Surrey, TW18 4AX

<b>EC</b>	<b>REP</b>
-----------	------------

E-CrossStu GmbH  
Mainzer Landstr.69,  
60329 Frankfurt am Main.





**VEVOR**<sup>®</sup>

**TOUGH TOOLS, HALF PRICE**

**Technischer Support und E-Garantie-Zertifikat**

**[www.vevor.com/support](http://www.vevor.com/support)**

# **VEVOR<sup>®</sup>**

## **TOUGH TOOLS, HALF PRICE**

Assistance technique et certificat de garantie électronique [www.vevor.com/support](http://www.vevor.com/support)

## **CLÔTURE DE PISCINE**

**MODÈLE : NLSSHL412 , NLSSHL448 , NLSSHL472, NLSSHL496,  
NLSSHL4108**

Nous continuons à nous engager à vous fournir des outils à des prix compétitifs. Les expressions « Moitié Économisez », « Moitié Prix » ou toute autre expression similaire que nous utilisons ne représentent qu'une estimation des économies que vous pourriez réaliser en achetant certains outils chez nous par rapport aux grandes marques et ne couvrent pas nécessairement toutes les catégories d'outils que nous proposons. Nous vous invitons à vérifier attentivement, lors de votre commande, si vous économisez réellement la moitié du prix par rapport aux grandes marques.



# VEVOR®

TOUGH TOOLS, HALF PRICE

## POOL FENCE

Modèle : NLSSHL412 , NLSSHL448 , NLSSHL472, NLSSHL496,  
NLSSHL4108

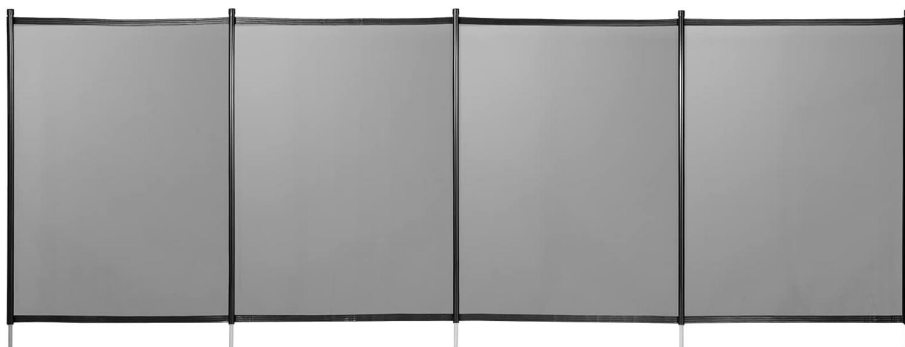

### **BESOIN D'AIDE ? CONTACTEZ-NOUS !**

Des questions sur nos produits ? Besoin d'assistance technique ? N'hésitez pas à nous contacter :

Assistance technique et certificat de garantie électronique [www.vevor.com/support](http://www.vevor.com/support)

Ceci est le mode d'emploi d'origine. Veuillez lire attentivement l'intégralité du manuel avant utilisation. VEVOR se réserve le droit d'interpréter clairement ce manuel d'utilisation. L'apparence du produit dépend du produit que vous avez reçu. Veuillez nous excuser pour les éventuelles mises à jour technologiques ou

logicielles.

**CETTE CLÔTURE DE SÉCURITÉ EST DESTINÉE À LIMITER L'ACCÈS À LA PISCINE AUX ENFANTS DE MOINS DE CINQ ANS. ELLE EST RÉSERVÉE À UN USAGE INDIVIDUEL.**

### **Recommandations importantes**

Avant de commencer, il est important de savoir quelles règles doivent être respectées lors de l'installation de la barrière.

- La barrière doit isoler complètement la piscine et tous ses points d'accès.
- Tous les côtés de la piscine doivent être protégés, que ce soit par la barrière elle-même ou par un élément fixe tel qu'un mur, un panneau ou tout autre type de clôture, à condition que cet élément soit conforme à la norme NF P 90-306 (notamment à la partie précisant que ledit élément ne doit jamais avoir une hauteur libre inférieure à 1,10 m).
- Dans le cas où la barrière doit être reliée à un autre élément, assurez-vous qu'elle est suffisamment ferme pour fournir un point de fixation stable.
- Ne pas installer la barrière sur une surface instable telle que gazon, sable. **ATTENTION** : il est impératif de maintenir un couloir d'au moins 1,10m entre la barrière et tout point de fixation fixe ou mobile (de chaque côté de la barrière).
- Nous recommandons d'installer la barrière à une distance minimale de 60 cm au-dessus du niveau de l'eau. Dans les piscines privées à usage individuel, nous recommandons d'installer la barrière à une distance raisonnable de la piscine afin de ne pas réduire son efficacité.
- Toutefois, lors du calcul de la distance entre la piscine et la barrière, tenez compte de la distance minimale requise pour effectuer les tâches d'entretien, comme passer l'aspirateur. Ne laissez pas une distance trop courte qui pourrait gêner les opérations d'entretien.
- Avant d'installer ce produit, veuillez lire et suivre tous les avertissements et instructions qui l'accompagnent. Le non-respect de ces avertissements et instructions de sécurité peut entraîner des blessures, la mort ou des dommages matériels.
- Veuillez conserver ce manuel d'instructions pour consultation ultérieure.
- Nous nous réservons le droit de modifier tout ou partie des articles ou du contenu de ce document, sans préavis.

## CARACTÉRISTIQUES

Modèle	NLSSHL412
Taille du produit	4*12 pieds
Couleur	Noir

Modèle	NLSSHL448
Taille du produit	4*48 pieds
Couleur	Noir

Modèle	NLSSHL472
Taille du produit	4*72 pieds
Couleur	Noir

Modèle	NLSSHL496
Taille du produit	4*96 pieds
Couleur	Noir

Modèle	NLSSHL4108
Taille du produit	4*108 pieds
Couleur	Noir

# PARTIES LISTE

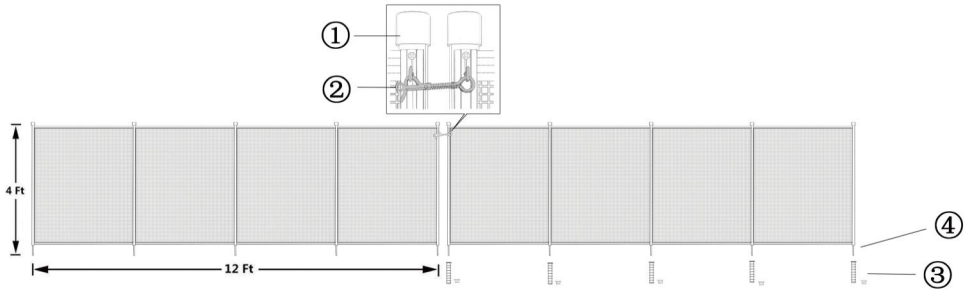

① PVC Black Caps





② Spring Lock

③ Plastic Sleeves      Plastic Caps

④ Stainless Steel Peg

⑤ Wooden Ruler

⑥ Iron Ruler

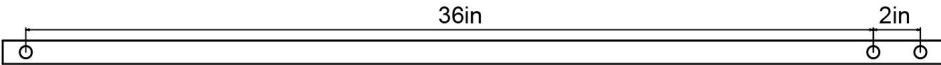
 <p>Clôture de piscine</p> <p>×1</p>	 <p>Cheville</p>  <p>Couvre-piquet</p> <p>NLSSHL412 ×5  NLSSHL448 ×17  NLSSHL472 ×25  NLSSHL496 ×33  NLSSHL4108×37</p>	 <p>Crochet (installé sur la clôture)</p> <p>×1</p>
 <p>Modèle pour le placement des trous ×1</p>		

## Outils nécessaires

1. Marteau perforateur	8. Ciseaux
2. Foret à béton $\varnothing 16$ et $\varnothing 10$	9. Agrafeuse domestique
3. Rallonge électrique	10. Pointe de vis à tête carrée n° 2
4. Mètre ruban	1 1 . Visseuse sans fil
5. Marteau	1 2 . 1 - Modèle (Incl.)
6. Marqueur	1 3 . Cordeau à craie
7. Tuyau d'arrosage	14. Niveau à bulle

**REMARQUE** : ce manuel prend le NLSSHL412 comme exemple pour les instructions d'installation, les autres modèles ne diffèrent que par la longueur et la méthode d'installation est la même.

## Installation

### ÉTAPE 1 : Planification et marquage du site

Déterminer l'emplacement de la clôture :

Pour des raisons de sécurité, la clôture doit être installée à au moins 90 cm du bord de la piscine. Utilisez un mètre ruban ou un tuyau d'arrosage pour mesurer et marquer l'emplacement de la clôture le long du bord de la piscine.

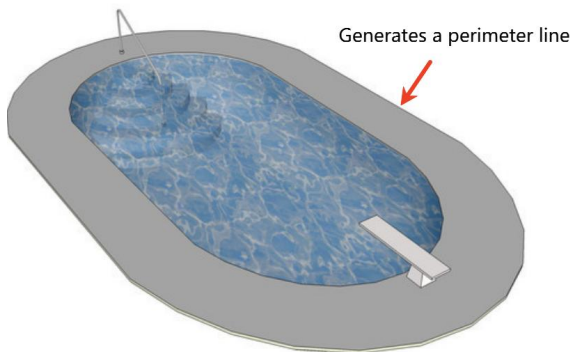
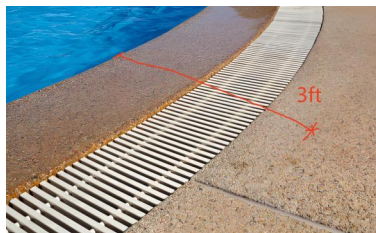

### ÉTAPE 2 : Déterminer le point de départ

Trouvez l'emplacement d'ouverture manuelle pour entrer dans la zone de la piscine comme

point de départ. En utilisant les doubles trous du gabarit fourni, marquer le premier trou au point de départ, qui correspond au

### ÉTAPE 2 : Déterminer le point de départ

position du premier poteau sur le côté gauche de la clôture.

(Réserver l'emplacement de la porte)

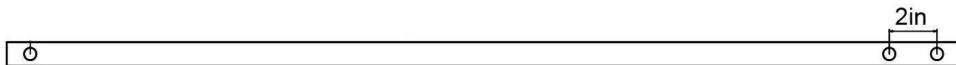

### ÉTAPE 3 : Marquer les autres trous

Couvrez le gabarit sur le trou de départ marqué et déplacez le modèle pour marquer l'emplacement du trou de la première colonne à droite. Après cela, les autres trous sont marqués séquentiellement par le pochoir échelle, généralement à 36 pouces de distance des trous adjacents. Pour les trous suivants

sections de clôture, répétez les étapes de marquage ci-dessus jusqu'à ce que l'ensemble

le trou de la clôture périphérique est marqué.

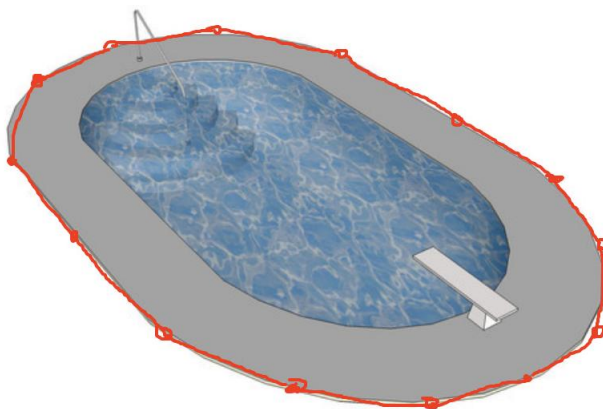
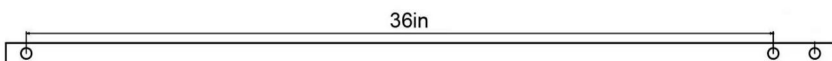

### ÉTAPE 4 : Perçage et insertion des manchons de sol

Les trous doivent être percés avec un foret de  $\varnothing 16$ . Si le trou initial est réalisé avec un foret de  $\varnothing 10$ , il sera peut-être plus facile de réaliser le perçage définitif avec un foret de  $\varnothing 16$ .

- A l'aide d'un niveau à bulle, réalisez les trous qui ont été marqués en suivant les instructions ci-dessus.

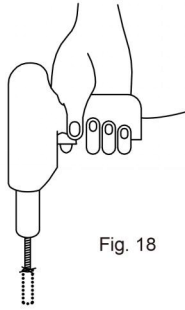
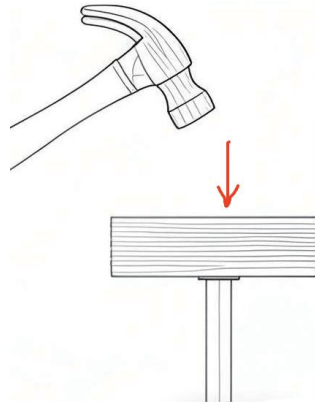
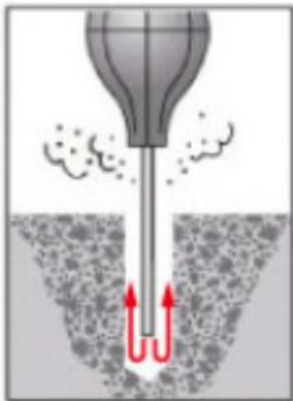

Fig. 18



- Manchonnage : Une fois le perçage terminé, évacuez les débris des trous à l'aide d'un tuyau d'arrosage Fig. 19. Insérez ensuite les manchons en plastique dans les trous et tapotez complètement Fig. 20.



Conseil : pour éviter d'endommager le manchon, placez un morceau de bois sur le dessus du manchon comme illustré, et enfoncez doucement le manchon dans le trou jusqu'à ce qu'il s'enfonce dans le sol.

#### ÉTAPE 5 : Assembler les pièces de la clôture

- Ouvrir le grillage de la clôture :

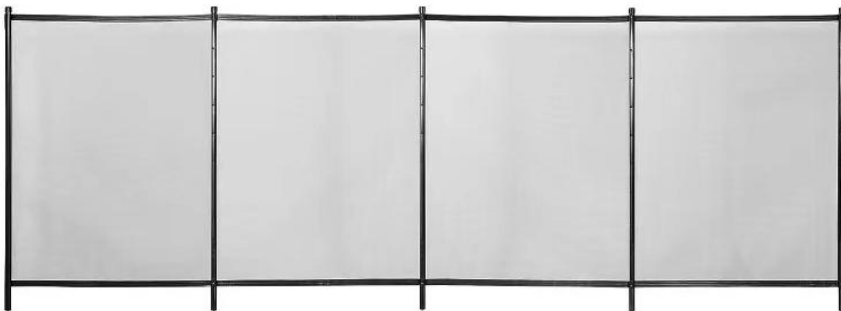

Installation de la clôture : Commencez l'installation à partir du point de départ, à l'emplacement du double trou. Insérez la première colonne dans le trou correspondant. Lors de l'installation, inclinez-la légèrement vers l'arrière pour faciliter son insertion, puis poussez-la vers l'avant pour ajuster sa base au manchon en plastique. Installez les autres colonnes et les autres éléments de la clôture l'un après l'autre pour garantir une clôture nette et droite.



ÉTAPE 6 : Finition et verrouillage de votre nouvelle clôture de piscine .



**Vous devez serrer les poteaux ensemble et appuyer sur le ressort pour retirer et remettre le loquet.**

**ATTENTION : LA PERCHE NE PEUT ÊTRE RETIRÉE SI VOUS LA TIREZ SIMPLEMENT SANS LA TOURNER EN MÊME TEMPS. IL EST IMPÉRATIF DE FERMER LES ACCÈS À LA FIN DE LA SAISON DE BAINNADE SURVEILLÉE.**

### **3. Entretien**

Veillez à contrôler régulièrement tous les composants de la barrière de sécurité. Si l'un d'eux est endommagé, notamment ceux liés à la fermeture, veuillez contacter immédiatement le magasin où vous avez acheté la barrière afin d'obtenir une pièce de rechange. Il est impératif de remplacer les éléments ou groupes d'éléments endommagés dans les plus brefs délais. N'utilisez pas de pièces non officiellement approuvées par le FOURNISSEUR/INSTALLATEUR.

### **PRÉCAUTIONS DE SÉCURITÉ**

- La piscine peut représenter un danger pour vos enfants. La noyade peut survenir très rapidement. Lorsque les enfants sont à proximité de la piscine, ils nécessitent une surveillance constante et active, même s'ils savent nager.
- CETTE BARRIÈRE NE REMPLACE PAS LE BON SENS NI LA RESPONSABILITÉ INDIVIDUELLE. ELLE NE PEUT REMPLACER LA SURVEILLANCE EFFECTUÉE PAR DES ADULTES RESPONSABLES, QUI DEMEURE LE FACTEUR CLÉ DE LA PROTECTION DES JEUNES ENFANTS.
- LES POINTS D'ACCÈS DOIVENT ÊTRE FERMÉS SYSTÉMATIQUEMENT LORSQU'IL N'Y A PAS ON EST CHEZ SOI, MÊME SI C'EST POUR UNE COURTE PÉRIODE.
- ATTENTION ! LA SÉCURITÉ EST GARANTIE UNIQUEMENT LORSQUE LES POINTS D'ACCÈS SONT VERROUILLÉS.

- VÉRIFIEZ S'IL Y A DES ÉLÉMENTS À PROXIMITÉ DE LA BARRIÈRE QUI POURRAIENT PERMETTRE OU FACILITER L'ESCALADE DE LA CLÔTURE.
- LES POINTS D'ACCÈS FERMÉS PAR DES SYSTÈMES DE FERMETURE AUTOMATISÉS DOIVENT ÊTRE VÉRIFIÉS SYSTÉMATIQUEMENT.
- LORSQUE LA BARRIÈRE EST BRISÉE OU ENDOMMAGÉE ET NÉCESSITE DES TRAVAUX DE RÉPARATION, IL EST TRÈS IMPORTANT D'AUGMENTER LA SURVEILLANCE POUR EMPÊCHER LES PETITS ENFANTS D'ACCÉDER À LA PISCINE.



- Apprenez les techniques de sauvetage (réanimation cardio-pulmonaire) et mettez à jour vos connaissances régulièrement. Cela pourrait sauver une vie en cas d'urgence.
- LA PRÉSENCE DES PARENTS ET/OU D'AUTRES ADULTES RESPONSABLES EST OBLIGATOIRE LORSQUE LA PISCINE EST ACCESSIBLE.

**MÉMORISEZ ET AFFICHEZ PRÈS DE LA PISCINE LES NUMÉROS DE PREMIERS SECOURS.**

**POMPIERS**

**SERVICES MÉDICAUX D'URGENCE**

**CENTRE ANTIPOISON**

**Fabricant :** Shanghai muxinmuyeyouxiangongsi

**Adresse :** Shuangchenglu 803nong11hao1602A-1609shi, baoshanqu, Shanghai 200 000 CN.

**Importé en Australie :** SIHAO PTY LTD. 1 ROKEVA STREET, ASTWOOD NSW 2122 Australie

**Importé aux États-Unis :** Sanven Technology Ltd. Suite 250, 9166 Anaheim

Lieu, Rancho Cucamonga, CA 91730

<b>UK</b>	<b>REP</b>
-----------	------------

YH CONSULTING LIMITED. C/O YH Consulting  
Limited Office 147, Centurion House, London  
Road, Staines-upon-Thames, Surrey, TW18 4AX

<b>EC</b>	<b>REP</b>
-----------	------------

E-CrossStu GmbH  
Mainzer Landstr.69,  
60329 Frankfurt am Main.





**VEVOR**<sup>®</sup>

**TOUGH TOOLS, HALF PRICE**

**Assistance technique et certificat de garantie électronique**

**[www.vevor.com/support](http://www.vevor.com/support)**

# **VEVOR**®

## **TOUGH TOOLS, HALF PRICE**

Technische ondersteuning en e-garantiecertificaat [www.vevor.com/support](http://www.vevor.com/support)

### **ZWEMBADHEK**

**MODEL:** NLSSHL412 , NLSSHL448 , NLSSHL472, NLSSHL496,  
NLSSHL4108

Wij streven er voortdurend naar om u gereedschappen te leveren tegen concurrerende prijzen.

"Bespaar de helft", "halve prijs" of andere soortgelijke uitdrukkingen die wij gebruiken, geven slechts een schatting van de besparingen die u kunt behalen door bepaalde gereedschappen bij ons te kopen in vergelijking met de grote topmerken en betekenen niet noodzakelijkerwijs dat alle categorieën gereedschappen die wij aanbieden, gedekt zijn. Wij herinneren u eraan om bij het plaatsen van een bestelling zorgvuldig te controleren of u daadwerkelijk de helft bespaart in vergelijking met de grote topmerken.



# VEVOR®

TOUGH TOOLS, HALF PRICE

## POOL FENCE

Model: NLSSHL412 , NLSSHL448 , NLSSHL472, NLSSHL496,  
NLSSHL4108

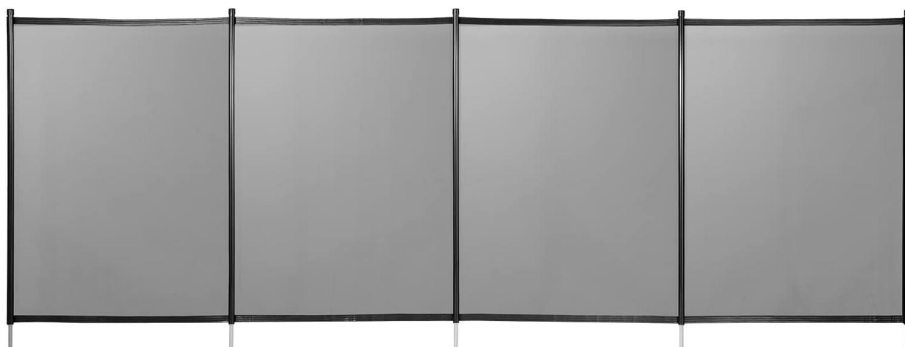

### **NEEM CONTACT MET ONS OP!**

Heeft u vragen over het product? Heeft u technische ondersteuning nodig? Neem gerust contact met ons op:

Technische ondersteuning en e-garantiecertificaat [www.vevor.com/support](http://www.vevor.com/support)

Dit is de originele handleiding. Lees alle instructies zorgvuldig door voordat u het product gebruikt. VEVOR behoudt zich het recht voor om de gebruiksaanwijzing duidelijk te interpreteren. Het uiterlijk van het product is afhankelijk van het product dat u hebt ontvangen. Neemt u het ons niet kwalijk dat we u niet meer op de

hoogte stellen van eventuele technologische of software-updates voor ons product.

**DIT VEILIGHEIDSHEK IS BEDOELD OM DE TOEGANG TOT HET ZWEMBAD TE BEPERKEN TOT KINDEREN JONGER DAN VIJF JAAR. DIT HEK IS UITSLUITEND BEDOELD VOOR INDIVIDUEEL GEBRUIK.**

**Belangrijke aanbevelingen**

Voordat u begint, is het belangrijk om te weten welke regels er in acht moeten worden genomen bij het plaatsen van de barrière.

- De barrière moet het zwembad en alle toegangspunten volledig isoleren.
- Alle zijden van het zwembad moeten worden beschermd, hetzij met de barrière zelf, hetzij met een vast element zoals een muur, een paneel of een ander type hek, op voorwaarde dat dit element voldoet aan de norm NF P 90-306 (met name het gedeelte waarin staat dat het genoemde element nooit een vrije hoogte mag hebben die kleiner is dan 1,10 m).
- Indien de barrière aan een ander element moet worden bevestigd, zorg er dan voor dat deze stevig genoeg is, zodat er een stabiel bevestigingspunt ontstaat.
- Plaats de barrière niet op een onstabiele ondergrond, zoals gras of zand.  
WAARSCHUWING: het is absoluut noodzakelijk om een afstand van minimaal 1,10 m aan te houden tussen de barrière en vaste of beweegbare bevestigingspunten (aan elke kant van de barrière).
- Wij adviseren de barrière op een minimale afstand van 60 cm boven de waterspiegel. Bij privézwembaden voor individueel gebruik adviseren wij de barrière niet te ver van het zwembad zelf te plaatsen, zodat de effectiviteit niet afneemt.
- Houd bij het berekenen van de afstand tussen het zwembad en de barrière echter rekening met de minimale afstand die nodig is voor onderhoudswerkzaamheden zoals stofzuigen. Laat geen te kleine afstand over die onderhoudswerkzaamheden zou kunnen belemmeren.
- Lees en volg vóór de installatie van dit product alle waarschuwingen en instructies die bij dit product horen. Het niet naleven van de veiligheidswaarschuwingen en -instructies kan leiden tot letsel, overlijden of materiële schade.
- Bewaar deze gebruiksaanwijzing voor toekomstig gebruik.

- Wij behouden ons het recht voor om alle of een deel van de artikelen of de inhoud van dit document te wijzigen zonder voorafgaande kennisgeving.

## SPECIFICATIES

Model	NLSSHL412
Productgrootte	4*12ft
Kleur	Zwart

Model	NLSSHL448
Productgrootte	4*48ft
Kleur	Zwart

Model	NLSSHL472
Productgrootte	4*72ft
Kleur	Zwart

Model	NLSSHL496
Productgrootte	4*96ft
Kleur	Zwart

Model	NLSSHL4108
Productgrootte	4*108ft
Kleur	Zwart

# ONDERDELEN LIJST

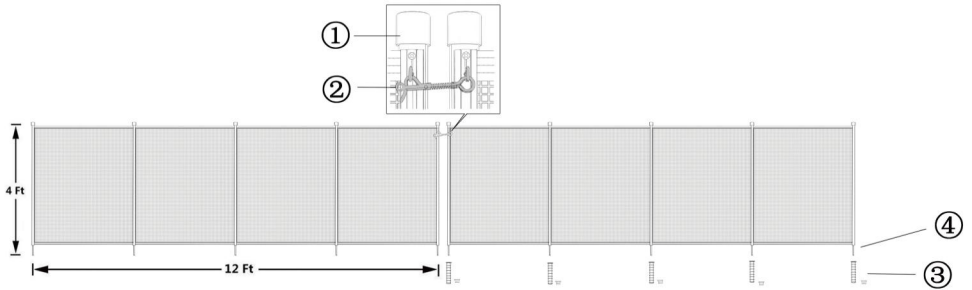

**① PVC Black Caps**



**② Spring Lock**

**③ Plastic Sleeves      Plastic Caps**

**④ Stainless Steel Peg**

**⑤ Wooden Ruler**

**⑥ Iron Ruler**

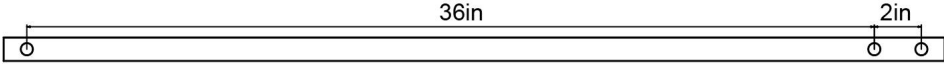
 <p>Zwembadhek</p> <p>×1</p>	 <p>Pin</p> <p>Pindeksel</p> <p>NLSSHL412 ×5  NLSSHL448 ×17  NLSSHL472 ×25  NLSSHL496 ×33  NLSSHL4108×37</p>	 <p>Haak (geïnstalleerd op het hek)</p> <p>×1</p>
 <p>Sjabloon voor het plaatsen van gaten ×1</p>		

## Benodigde hulpmiddelen

1. Boorhamer	8. Schaar
2. Betonboor $\varnothing 16$ en $\varnothing 10$	9. Huishoudelijke nietmachine
3. Verlengsnoer	10. #2 Vierkante kop schroefpunt
4. Meetlint	1 1 . Draadloze schroefmachine
5. Hamer	1 2 . 1 - Sjabloon (Incl.)
6. Marker	1 3 . Krijtlijn

**OPMERKING:** In deze handleiding wordt de NLSSHL412 als voorbeeld gebruikt voor installatie-instructies. Andere modellen verschillen alleen in lengte en de installatiemethode is hetzelfde.

## Installatie

### STAP 1: Locatieplanning en markering

Bepaal de locatie van het hek:

Voor de veiligheid moet het hekwerk minimaal 90 cm van de zwembadrand worden geplaatst. Gebruik een meetlint of tuinslang om de afstand tot de zwembadrand af te meten en af te tekenen.

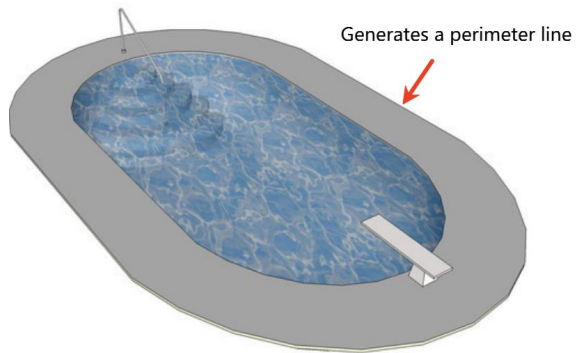
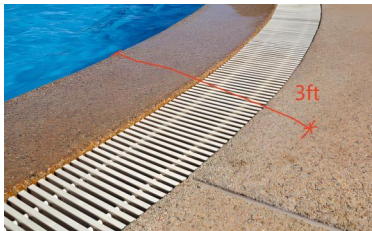

### STAP 2: Bepaal het startpunt

Zoek de handmatige openingslocatie om het zwembadgebied te betreden als de Uitgangspunt. Gebruik de dubbele gaten op de meegeleverde sjabloon, markeer het eerste gat op het startpunt, dat overeenkomt met de

### STAP 2: Bepaal het startpunt

positie van de eerste paal aan de linkerkant van het hek.

(Reserveer de locatie van de deur)

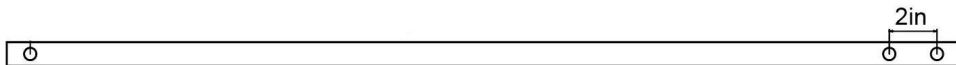

### STAP 3: Markeer andere gaten

Bedek het sjabloon over het gemarkeerde startgat en verplaats de sjabloon om de locatie van het gat voor de eerste kolom aan de rechterkant te markeren.

Daarna worden de andere gaten opeenvolgend gemarkeerd met de sjabloon schaal, meestal 36 inch uit elkaar van aangrenzende gaten. Voor latere hekdelen, herhaal de bovenstaande markeersteps totdat het hele hekwerk is geplaatst.

Het gat in de omheining is gemarkeerd.

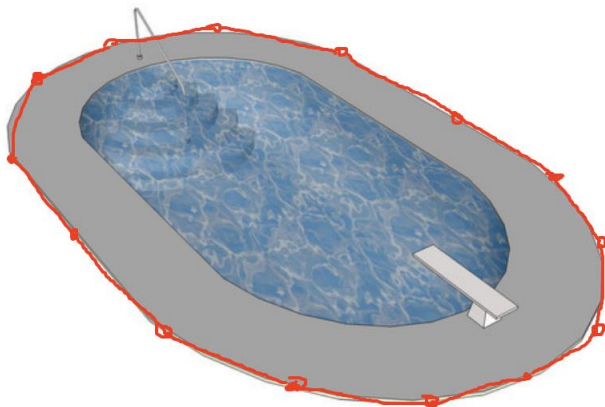
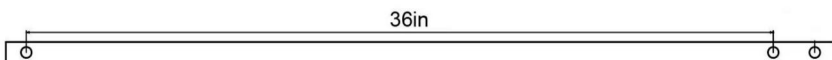

### STAP 4 : Boren en plaatsen van grondhulzen

De gaten moeten worden gemaakt met een boor van  $\varnothing 16$ . Als het eerste gat wordt gemaakt met een boor van  $\varnothing 10$ , kan het gemakkelijker zijn om het definitieve gat te boren met een boor van  $\varnothing 16$ .

- Maak met behulp van een waterpas de gaten die u hebt gemarkeerd, volgens de bovenstaande instructies.

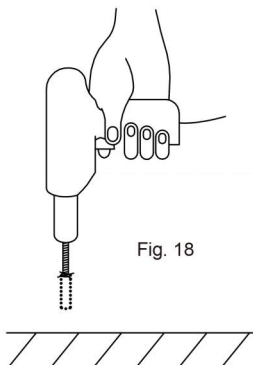

- Omhulsel: Nadat u klaar bent met boren, spoelt u het vuil uit de gaten met een tuinslang (Fig. 19). Plaats vervolgens de plastic hulzen in de gaten en tik ze volledig aan (Fig. 20).

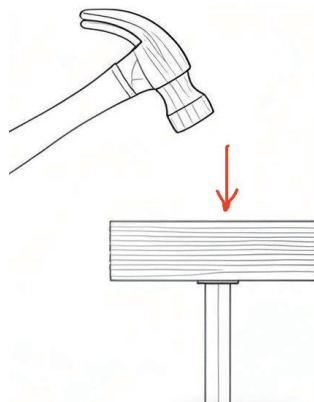
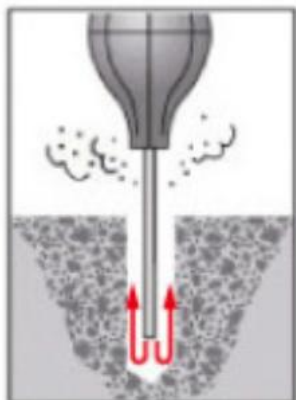

Tip: Om beschadiging van de huls te voorkomen, legt u een stuk hout op de huls. Zoals afgebeeld, en sla de huls voorzichtig in het gat totdat deze in de grond zakt.

#### STAP 5: Monteer de hekdelen

- Open het hekwerk:

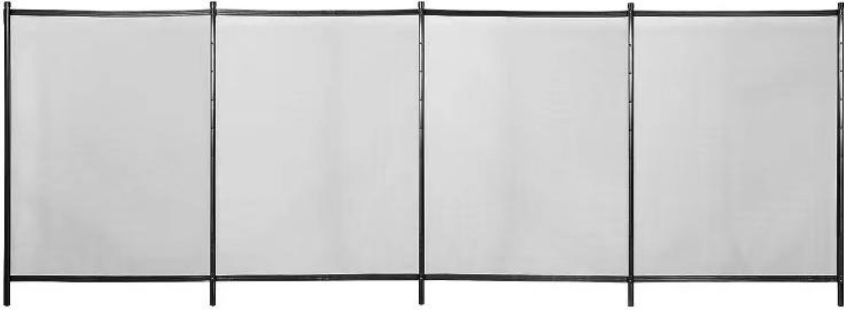

Plaats het hek: Begin de installatie vanaf het beginpunt met de dubbele gaten. Plaats de eerste kolom in het bijbehorende gat en kantel de kolom tijdens de installatie iets naar achteren voor eenvoudige plaatsing. Duw de kolom vervolgens naar voren om de onderkant in de kunststof huls te laten passen. Plaats de andere kolommen en hekdelen beurtelings om ervoor te zorgen dat het hek netjes en recht is.



STAP 6 : Uw nieuwe zwembadomheining afwerken en vastzetten.



**Om de grendel te verwijderen en te vervangen, moet u de palen samenknijpen en op de veer drukken.**

**WAARSCHUWING: DE PAAL KAN NIET WORDEN VERWIJDERD ALS U ER ALLEEN AAN TREKT, ZONDER DEZE TEGELIJKERTIJD TE DRAAIEN. HET IS VERPLICHT DAT DE TOEGANGSPUNTEN AAN HET EINDE VAN HET SEIZOEN VAN HET BEGELEIDE ZWEMMEN WORDEN GESLOTEN.**

#### **4. Onderhoud**

Controleer regelmatig alle onderdelen van het veiligheidshek. Mocht een onderdeel beschadigd zijn, met name onderdelen met betrekking tot de afsluiting, neem dan onmiddellijk contact op met de winkel waar u de omheining heeft gekocht om een vervangend onderdeel te verkrijgen. Het is absoluut noodzakelijk om de beschadigde elementen of groepen elementen zo snel mogelijk te vervangen. Gebruik geen onderdelen die niet officieel zijn goedgekeurd door de LEVERANCIER/INSTALLATEUR.

#### **VEILIGHEIDSMATREGELEN**

- HET ZWEMBAD KAN EEN GEVAAR VORMEN VOOR UW KINDEREN. VERDRINKEN KAN SNEL GEBEUREN. INDIEN KINDEREN IN DE BUURT VAN HET ZWEMBAD ZIJN, HEBBEN ZE CONSTANT EN ACTIEF TOEZICHT NODIG, OOK ALS ZE KUNNEN ZWEMMEN.
- DEZE BARRIÈRE VERVANGT NIET HET GEZOND VERSTAND OF INDIVIDUELE VERANTWOORDELIJKHEID. DE BARRIÈRE KAN HET TOEZICHT DAT DOOR VERANTWOORDELIJKE VOLWASSENEN WORDT UITGEVOERD, NIET VERVANGEN. DIT BLIJFT NOG STEEDS DE BELANGRIJKSTE FACTOR BIJ DE BESCHERMING VAN KLEINE KINDEREN.

- TOEGANGSPUNTEN MOETEN SYSTEEMMATIG WORDEN GESLOTEN WANNEER ER GEEN TOEGANG IS IEDEREEN IS THUIS, ZELFS AL IS HET VOOR EEN KORTE TIJD.
- WAARSCHUWING! DE VEILIGHEID IS ALLEEN GEGARANDEERD WANNEER DE TOEGANGSPUNTEN VERGRENDELD ZIJN.
- CONTROLEER OF ER ELEMENTEN IN DE BUURT VAN DE BARRIÈRE ZIJN DIE HET BEKLIMMEN OVER DE HEK MOGELIJK MAKEN.
- SLUITPUNTEN VAN TOEGANG VIA GEAUTOMATISEERDE SLUITSYSTEMEN MOETEN SYSTEMATISCH WORDEN GECONTROLEERD.
- ALS DE AFSLUITING GEBROKEN OF BESCHADIGD IS EN REPARATIE NODIG HEEFT, IS HET VAN GROOT BELANGRIJK OM TOEZICHT TE HOUDEN OM TE VOORKOMEN DAT KLEINE KINDEREN HET ZWEMBAD KUNNEN BETREDEN.



- LEER REDDINGSMETHODEN (CARDIOPULMONALE RESUSCITATIE) EN VERBETER UW KENNIS REGELMATIG. HET KAN EEN LEVEN REDDEN IN NOODGEVALLEN.
- DE AANWEZIGHEID VAN OUDERS EN/OF ANDERE VERANTWOORDELIJKE VOLWASSENEN IS VEREIST WANNEER HET ZWEMBAD TOEGANKELIJK IS.

**ONTHOUD DE EHBO-NUMMERS EN HOU ZE BIJ HET ZWEMBAD.**

**BRANDWEERLIEDEN**

**MEDISCHE HULPDIENSTEN**

**ANTIGIFCENTRUM**

**Fabrikant:** Shanghaimuxinmuyeyouxiangongsi

**Adres:** Shuangchenglu 803nong11hao1602A-1609shi, baoshanqu, shanghai 200000 CN.

**Geïmporteerd naar AUS:** SIHAO PTY LTD. 1 ROKEVA  
STREETEASTWOOD  
NSW 2122 Australië

**Geïmporteerd naar de VS:** Sanven Technology Ltd. Suite 250, 9166  
Anaheim  
Plaats, Rancho Cucamonga, CA 91730

<b>UK</b>	<b>REP</b>
-----------	------------

YH CONSULTING LIMITED. C/O YH Consulting  
Limited Office 147, Centurion House, London  
Road, Staines-upon-Thames, Surrey, TW18 4AX

<b>EC</b>	<b>REP</b>
-----------	------------

E-CrossStu GmbH  
Mainzer Landstr.69,  
60329 Frankfurt am Main.





**VEVOR**<sup>®</sup>

**TOUGH TOOLS, HALF PRICE**

**Technische ondersteuning en e-garantiecertificaat**

**[www.vevor.com/support](http://www.vevor.com/support)**

# **VEVOR**®

## **TOUGH TOOLS, HALF PRICE**

Teknisk support och e-garanticertifikat [www.vevor.com/support](http://www.vevor.com/support)

## **POOLSTAKET**

**MODELL:** NLSSHL412 , NLSSHL448 , NLSSHL472, NLSSHL496,  
NLSSHL4108

Vi fortsätter att sträva efter att erbjuda dig verktyg till konkurrenskraftiga priser. "Spara hälften", "Halv priset" eller andra liknande uttryck som används av oss representerar endast en uppskattning av de besparingar du kan göra genom att köpa vissa verktyg hos oss jämfört med de stora toppmärkena och betyder inte nödvändigtvis att det täcker alla kategorier av verktyg som vi erbjuder. Vi påminner dig om att noggrant kontrollera när du gör en beställning hos oss om du faktiskt sparar hälften jämfört med de stora toppmärkena.



# VEVOR®

TOUGH TOOLS, HALF PRICE

## POOL FENCE

Modell: NLSSHL412 , NLSSHL448 , NLSSHL472, NLSSHL496,  
NLSSHL4108

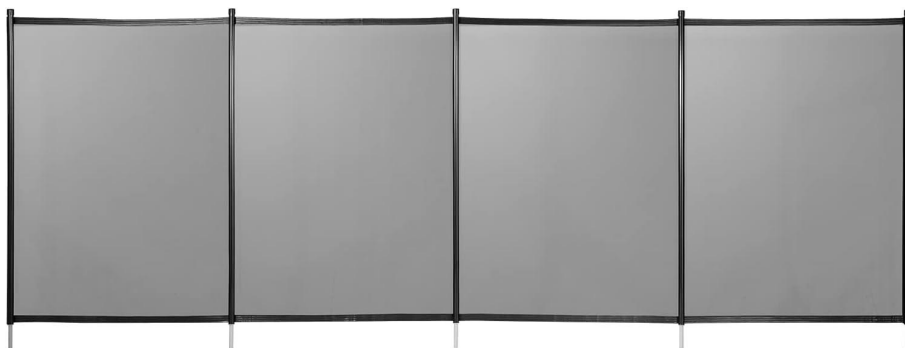

### **DU HJÄLP? KONTAKTA OSS!**

Har du frågor om produkten? Behöver du teknisk support? Kontakta oss gärna:  
Teknisk support och e-garanticertifikat [www.vevor.com/support](http://www.vevor.com/support)

Detta är originalinstruktionerna, vänligen läs alla instruktioner noggrant innan du använder produkten. VEVOR förbehåller sig en tydlig tolkning av vår användarmanual. Produktens utseende ska vara beroende av den produkt du mottagit. Vi ber om ursäkt för att vi inte kommer att informera dig igen om det finns några teknik- eller programuppdateringar för vår produkt.

## **DETTA SÄKERHETSSTÄNGSEL ÄR AVSEDDT ATT BEGRÄNSA TILLGÅNG TILL POOLEN FÖR BARN UNDER FEM ÅR. DETTA STÄNGSEL ÄR ENDAST AVSEDDT FÖR INDIVIDUELT BRUK.**

### **Viktiga rekommendationer**

Innan man börjar är det viktigt att veta vilka regler som måste följas vid installation av barriären.

- Barriären måste isolera poolen och alla dess åtkomstpunkter helt.
- Alla sidor av poolen måste skyddas, oavsett om det är med själva barriären eller ett fast element såsom en vägg, en panel eller någon annan typ av staket, så länge detta element uppfyller standarden NF P 90-306 (särskilt den del som anger att nämnda element aldrig får ha en frihöjd som understiger 1,10 m).
- Om barriären måste anslutas till ett annat element, se till att den är tillräckligt fast för att ge en stabil infästningspunkt.
- Installera inte barriären på en instabil yta som gräs eller sand. VARNING: Det är absolut nödvändigt att upprätthålla ett avstånd på minst 1,10 m mellan barriären och eventuella fasta eller rörliga fästpunkter (på varje sida av barriären).
- Vi rekommenderar att man installerar barriären på ett minsta avstånd av 60 cm över vattennivån. I privata pooler för individuellt bruk rekommenderar vi att barriären installeras inte för långt från själva poolen så att dess effektivitet inte minskar.
- När du beräknar avståndet mellan poolen och barriären, ta dock hänsyn till det minsta avstånd som krävs för att utföra underhållsuppgifter som dammsugning. Lämna inte ett litet avstånd som kan försämra underhållsuppgifterna.
- Innan du installerar den här produkten, läs och följ alla varningar och instruktioner som medföljer produkten. Underlåtenhet att följa säkerhetsvarningarna och instruktionerna kan orsaka skador, dödsfall eller materiella skador.
- Vänligen spara denna bruksanvisning för framtida konsultation.
- Vi förbehåller oss rätten att ändra delar av artiklarna eller innehållet i detta dokument utan föregående meddelande.

## SPECIFIKATIONER

Modell	NLSSHL412
Produktstorlek	4*12 fot
Färg	Svart

Modell	NLSSHL448
Produktstorlek	4*48 fot
Färg	Svart

Modell	NLSSHL472
Produktstorlek	4*72 fot
Färg	Svart

Modell	NLSSHL496
Produktstorlek	4*96 fot
Färg	Svart

Modell	NLSSHL4108
Produktstorlek	4*108 fot
Färg	Svart

# DELAR LISTA

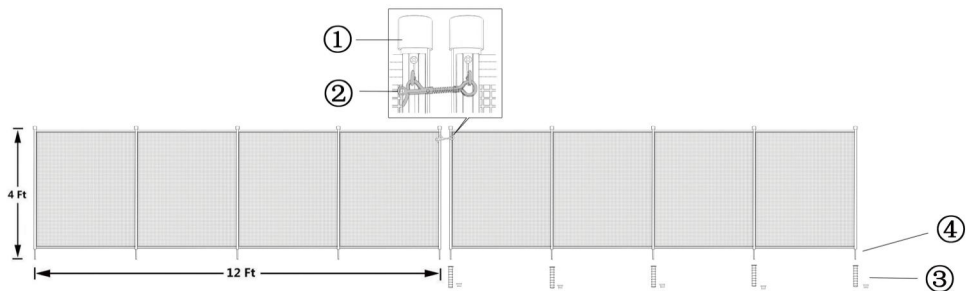

① PVC Black Caps



② Spring Lock



③ Plastic Sleeves



Plastic Caps



④ Stainless Steel Peg





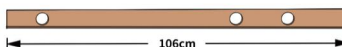

⑤ Wooden Ruler



⑥ Iron Ruler

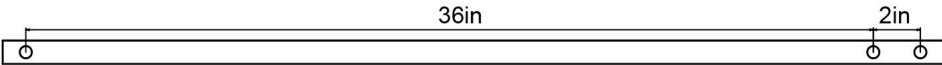

 <p>Poolstaket</p> <p>×1</p>	 <p>Pinne</p>  <p>Peg-skydd</p> <p>NLSSHL412 ×5  NLSSHL448 ×17  NLSSHL472 ×25  NLSSHL496 ×33  NLSSHL4108×37</p>	 <p>Krok (installerad på staketet)</p> <p>×1</p>
 <p>Mall för hålplacering ×1</p>		

## Nödvändiga verktyg

1. Borrhammare	8. Sax
2. Betongborr $\varnothing 16$ och $\varnothing 10$	9. Häftapparat för hushållet
3. Förlängningssladd	10. Skruvspets med fyrkantigt huvud #2
4. Måttband	1 1. Sladdlös skruvdragare
5. Hammare	1 2 . 1 - Mall (inkl.)
6. Markör	1 3. Kritlinje
7. Trädgårdsslang	14. Vattenpass

**OBS:** Denna manual använder NLSSHL412 som exempel för installationsanvisningar, andra modeller skiljer sig bara åt i längd och installationsmetoden är densamma.

# Installation

## STEG 1: Platsplanering och markering

Bestäm staketets placering:

Staketet bör installeras minst 90 cm från poolkanten för säkerhets skull. Använd ett måttband eller en trädgårdsslang för att mäta och markera var staketet ska installeras längs poolkanten.

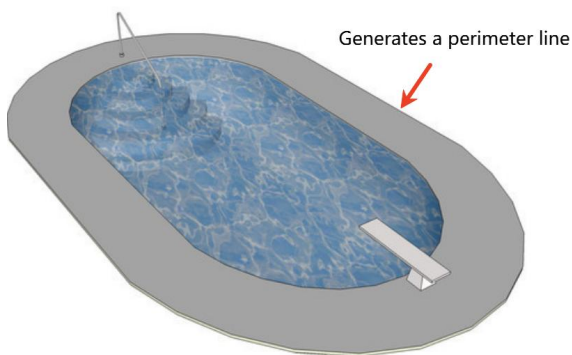
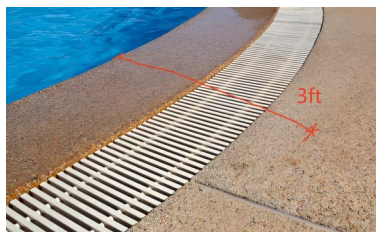

## STEG 2: Bestäm startpunkten

Hitta platsen för manuell öppning för att komma in i poolområdet som utgångspunkten. Använd de dubbla hålen på den medföljande mallen, markera det första hålet vid startpunkten, vilket motsvarar

## STEG 2: Bestäm startpunkten

den första stolpens position på vänster sida av staketet.

(Reservera dörrens plats)



### STEG 3: Markera andra hål

Täck mallen över det markerade starthålet och flytta mall för att markera hålets placering för den första kolumnen till höger. Därefter markeras de andra hålen i tur och ordning med schablonen. skala, vanligtvis 91 cm från intilliggande hål. För efterföljande staketsektioner, upprepa markeringsstegen ovan tills hela Hålet för omkretsstängslet är markerat.

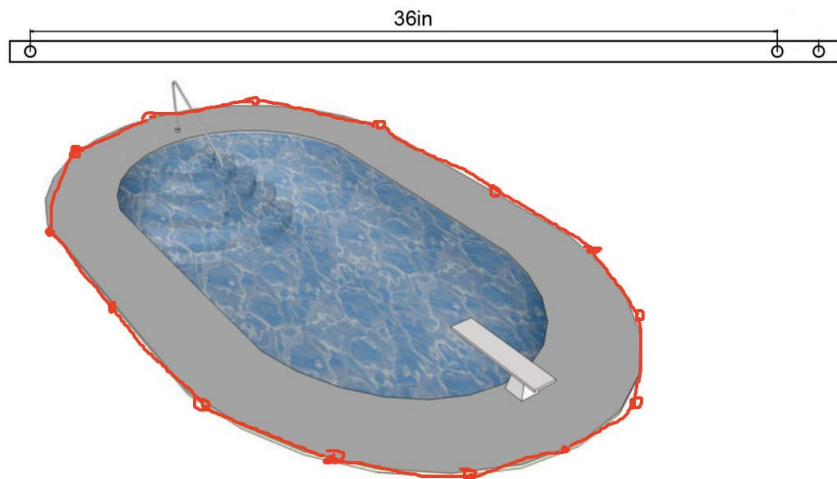

### STEG 4 : Borra och sätta i jordhylsor

Hålen måste göras med borrar  $\varnothing 16$ . Om det första hålet görs med borrar  $\varnothing 10$  kan det vara enklare att utföra den slutgiltiga borrarningen med  $\varnothing 16$ .

- Gör hålen som markerats med hjälp av ett vattenpass enligt instruktionerna ovan.

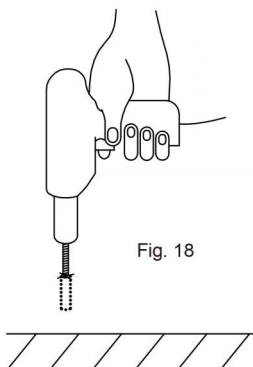

- Hylsning: När borrningen är klar, spola bort skräpet från hålen med en trädgårdsslang (bild 19). Sätt sedan in plasthylsorna i hålen och knacka ner dem helt (bild 20).

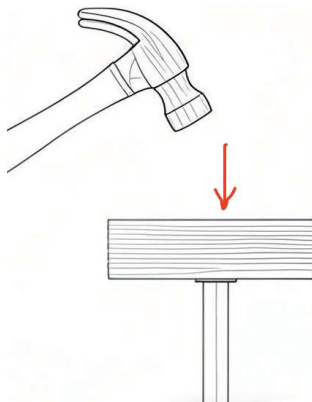
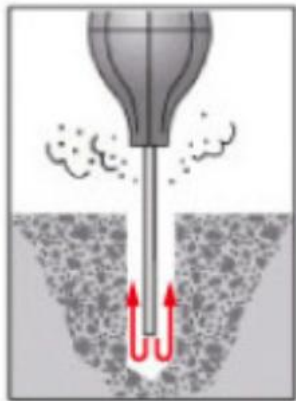

Tips: För att undvika att skada hylsan, placera en träbit ovanpå hylsan så att illustreras och hamra försiktigt ner hylsan i hålet tills den sjunker ner i marken.

#### STEG 5: Montera staketdelarna

- Öppna stängslets nät:

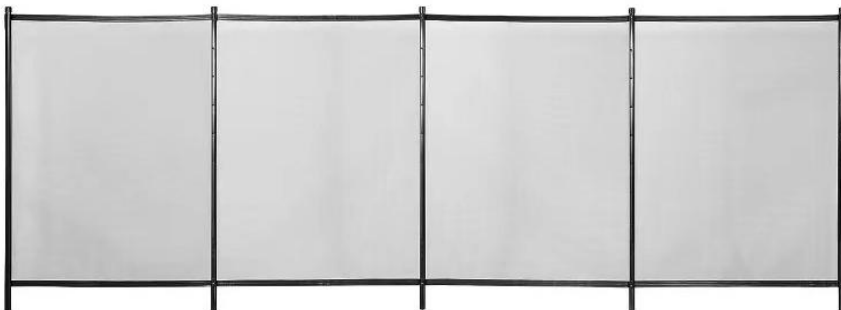

Montera staketet: Börja installationen från startpunkten för dubbla hål. Sätt i den första pelaren i motsvarande hål, och luta pelaren lätt bakåt för enkel montering vid installationen. Tryck sedan framåt så att dess botten passar ihop med plasthylsan. Montera övriga pelare och staketdelar i tur och ordning för att säkerställa att staketet är snyggt och rakt.



STEG 6: Färdigställande och låsning av ditt nya poolstaket.

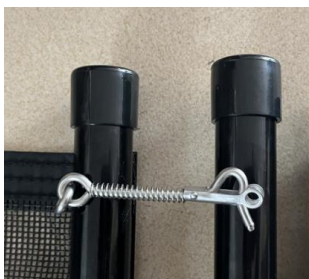

Du måste klämma ihop polerna och trycka på fjädern för att ta bort och sätta tillbaka spärren.

**VARNING: STÅNGEN KAN INTE TA BORT OM DU BARA DRAR I DEN UTAN ATT VRIDDA DEN SAMTIDIGT. DET ÄR VIKTIGT ATT TILLKOMSTPLATSERNA STÄNGS I SLUTET AV SIMNINGSSÄSONGEN MED ÖVERVAKAD SIMNING.**

#### 5. Underhåll

Försök att regelbundet övervaka alla komponenter i säkerhetsstängslet. Om någon av komponenterna skulle skadas, särskilt de som rör stängning, vänligen kontakta omedelbart butiken där du köpte barriären för att få en reservdel. Det är absolut nödvändigt att byta ut

de element eller grupper av element som är skadade så snart som möjligt. Använd inte delar som inte är officiellt godkända av LEVERANTÖREN/INSTALLATÖREN.

## **SÄKERHETSÅTGÄRDER**

- SIMBASSÄNGEN KAN VARA EN FARA FÖR DINA BARN. DRUNKNING KAN HÄNDA MYCKET SNABBT. NÄR BARN ÄR NÄRA BASFÄLLET KRÄVER DE STÄNDIG OCH AKTIV ÖVERVAKNING, ÄVEN OM DE KAN SIMMA.
- DETTA HINDRINGSHINDRING ERSÄTTER INTE SUNT FÖRNUFT ELLER INDIVIDUELT ANSVAR. HINDRINGSHINDRINGEN KAN INTE ERSÄTTA ÖVERVAKNING SOM UTFÖRS AV ANSVARSFULLA VUXNA, OM FORTFARANDE ÄR DEN VIKTIGASTE FAKTORN FÖR ATT SKYDDA SMÅ BARN.
- ÅTKOMSTPUNKTER MÅSTE STÄNGAS SYSTEMATISKT NÄR INGA ÅTKOMSTPUNKTER MAN ÄR HEMMA, ÄVEN OM DET ÄR UNDER EN KORT TID.
- VARNING! SÄKERHET GARANTERAS ENDAST NÄR ÅTKOMSTPUNKTERNA ÄR LÅSTA.
- KONTROLLERA OM DET FINNS ELEMENT NÄRA BARRIÄREN SOM KAN MÖJLIGGÖRA ELLER UNDERLÄTTA KLÄTTRING ÖVER STÄNGSELET.
- STÄNGNINGSPUNKTER FÖR ÅTKOMST GENOM AUTOMATISKA STÄNGNINGSSYSTEM BÖR KONTROLLERAS SYSTEMATISKT.
- NÄR AVFALLET ÄR TRAKIGT ELLER SKADAT OCH KRÄVER REPARATIONER ÄR DET MYCKET VIKTIGT ATT ÖKA TILLSYNYN FÖR ATT FÖRHINDRA ATT SMÅ BARN KOMMER TILLTRÄDE TILL POOLEN.



- LÄR DIG RÄDDNINGSTEKNIKER (HJÄRT- OCH LUNGÅRDNING) OCH UPPDATERA DINA KUNSKAPER MED JEMENNANDE. DET KAN RÄDDA LIV I EN NÖDSITULÄNGD.
- FÖRÄLDRAR OCH/ELLER ANDRA ANSVARIGA VUXNA KRÄVS NÄR POOLEN ÄR TILLGÄNGLIG.

**LÄR DIG MEMORE OCH UPPSÄTT NÄRA POOLEN FÖRSTA HJÄLPEN-NUMMERN.**

**BRANDMANNEN**

**AKUTTJÄNSTER**

**GIFTINFORMATIONSCENTRALEN**

**Tillverkare:** Shanghai muxinmuyeyouxiangongsi

**Adress:** Shuangchenglu 803nong11hao1602A-1609shi, baoshanqu, Shanghai 200 000 kanadensiska republiken.

**Importerad till Australien:** SIHAO PTY LTD. 1 ROKEVA  
STREETEASTWOOD  
NSW 2122 Australien

**Importerad till USA:** Sanven Technology Ltd. Suite 250, 9166 Anaheim  
Plats, Rancho Cucamonga, Kalifornien 91730

<b>UK</b>	<b>REP</b>
-----------	------------

YH CONSULTING LIMITED. C/O YH Consulting  
Limited Office 147, Centurion House, London  
Road, Staines-upon-Thames, Surrey, TW18 4AX

<b>EC</b>	<b>REP</b>
-----------	------------

E-CrossStu GmbH  
Mainzer Landstr.69,  
60329 Frankfurt am Main.





**VEVOR**<sup>®</sup>

**TOUGH TOOLS, HALF PRICE**

**Teknisk support och e-garanticertifikat**

**[www.vevor.com/support](http://www.vevor.com/support)**

# **VEVOR**<sup>®</sup>

## **TOUGH TOOLS, HALF PRICE**

Soporte técnico y certificado de garantía electrónica [www.vevor.com/support](http://www.vevor.com/support)

## **VALLA DE PISCINA**

**MODELO:** NLSSHL412 , NLSSHL448 , NLSSHL472, NLSSHL496,  
NLSSHL4108

Seguimos comprometidos a brindarle herramientas a precios competitivos. "Ahorra la mitad", "Mitad de precio" o cualquier expresión similar que utilicemos solo representa una estimación del ahorro que podría obtener al comprar ciertas herramientas con nosotros en comparación con las principales marcas y no necesariamente abarca todas las categorías de herramientas que ofrecemos. Le recordamos que, al realizar un pedido, verifique cuidadosamente si realmente está ahorrando la mitad en comparación con las principales marcas.



# VEVOR®

TOUGH TOOLS, HALF PRICE

## POOL FENCE

Modelo: NLSSHL412 , NLSSHL448 , NLSSHL472, NLSSHL496,  
NLSSHL4108

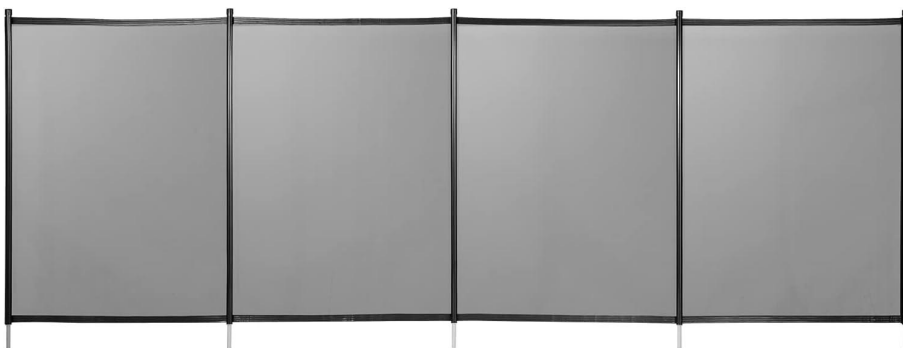

### ¿ NECESITAS AYUDA? ¡CONTÁCTANOS!

¿Tiene preguntas sobre el producto? ¿Necesita asistencia técnica? No dude en contactarnos:

Soporte técnico y certificado de garantía electrónica [www.vevor.com/support](http://www.vevor.com/support)

Estas son las instrucciones originales; lea atentamente todas las instrucciones del manual antes de utilizarlo. VEVOR se reserva el derecho de interpretar su manual de usuario. La apariencia del producto dependerá del producto que haya recibido. Le rogamos que nos disculpe si no le informamos de nuevo si hay actualizaciones

tecnológicas o de software en nuestro producto.

**Esta valla de seguridad está diseñada para limitar el acceso a la piscina a niños menores de cinco años. Es solo para uso individual.**

### **Recomendaciones importantes**

Antes de comenzar, es importante saber qué reglas se deben seguir al instalar la barrera.

- La barrera debe aislar completamente la piscina y todos sus puntos de acceso.
- Todos los lados de la piscina deben estar protegidos, ya sea con la propia barrera o con un elemento fijo como una pared, un panel o cualquier otro tipo de valla, siempre que este elemento cumpla con la norma NF P 90 -306 (en particular con la parte que indica que dicho elemento nunca debe tener una altura libre inferior a 1,10 m).
- En el caso de que la barrera deba ser conectada a otro elemento, asegúrese de que sea lo suficientemente firme para proporcionar un punto de fijación estable.
- No instale la barrera sobre una superficie inestable como césped o arena.  
ADVERTENCIA: es imperativo mantener un pasillo de al menos 1,10 m entre la barrera y cualquier punto de fijación fijo o móvil (a cada lado de la barrera).
- Recomendamos instalar la barrera a una distancia mínima de 60 cm por encima del nivel del agua. En piscinas privadas de uso individual, recomendamos instalar la barrera no muy lejos de la piscina para evitar que se reduzca su eficacia.
- Sin embargo, al calcular la distancia entre la piscina y la barrera, tenga en cuenta la distancia mínima necesaria para realizar tareas de mantenimiento, como la aspiración. No deje una distancia pequeña que pueda dificultar las tareas de mantenimiento.
- Antes de instalar este producto, lea y siga todas las advertencias e instrucciones que lo acompañan. El incumplimiento de las advertencias e instrucciones de seguridad podría causar lesiones, la muerte o daños materiales.
- Conserve este manual de instrucciones para futuras consultas.
- Nos reservamos el derecho de modificar total o parcialmente los artículos o contenidos de este documento sin previo aviso.

## **PRESUPUESTO**

Modelo	NLSSHL412
Tamaño del producto	4*12 pies
Color	Negro

Modelo	NLSSHL448
Tamaño del producto	4*48 pies
Color	Negro

Modelo	NLSSHL472
Tamaño del producto	4*72 pies
Color	Negro

Modelo	NLSSHL496
Tamaño del producto	4*96 pies
Color	Negro

Modelo	NLSSHL4108
Tamaño del producto	4*108 pies
Color	Negro

# REGIONES LISTA

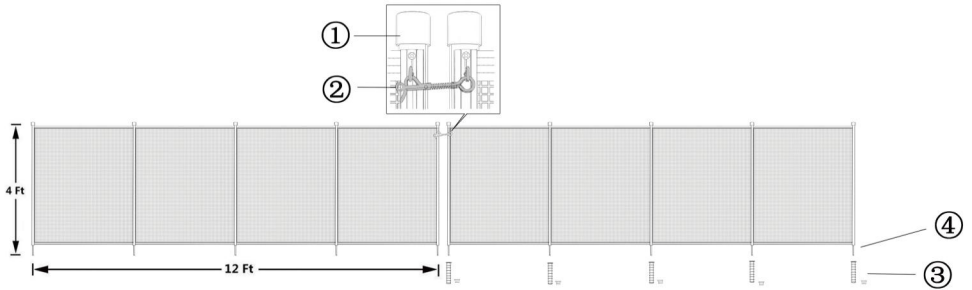

① PVC Black Caps



② Spring Lock

③ Plastic Sleeves      Plastic Caps

④ Stainless Steel Peg

⑤ Wooden Ruler

⑥ Iron Ruler

 <p>Valla de piscina</p> <p>×1</p>	 <p>Clavija</p>  <p>cubierta de clavija</p> <p>NLSSHL412 ×5  NLSSHL448 ×17  NLSSHL472 ×25  NLSSHL496 ×33  NLSSHL4108×37</p>	 <p>Gancho (instalado en la cerca)</p> <p>×1</p>
 <p>Plantilla para colocación de agujeros ×1</p>		

## Herramientas necesarias

1. Taladro percutor rotativo	8. Tijeras
2. Broca para hormigón $\varnothing 16$ y $\varnothing 10$	9. Grapadora doméstica
3. Cable de extensión	10. Punta de tornillo de cabeza cuadrada n.º 2
4. Cinta métrica	1 1 . Pistola de tornillos inalámbrica
5. Martillo	1 2 . 1 - Plantilla (Incl.)
6. Marcador	1 3 . Línea de tiza
7. Manguera de jardín	14. Nivel de burbuja

**NOTA:** Este manual toma el modelo NLSSHL412 como ejemplo para las instrucciones de instalación, los otros modelos solo difieren en longitud y el método de instalación es el mismo.

## Instalación

### PASO 1: Planificación y señalización del sitio

Determinar la ubicación de la valla:

La cerca debe instalarse al menos a 90 cm del borde de la piscina por seguridad.

Use una cinta métrica o una manguera de jardín para medir y marcar el lugar donde se instalará la cerca a lo largo del borde de la piscina.

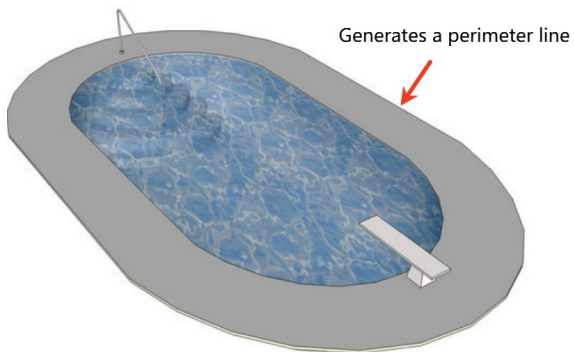
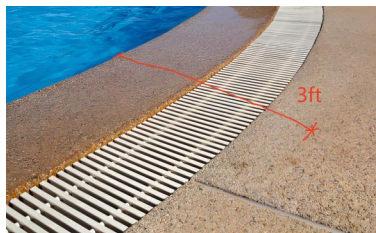

### PASO 2: Determinar el punto de partida

Encuentre la ubicación de apertura manual para ingresar al área de la piscina como

Punto de partida. Utilizando los agujeros dobles de la plantilla proporcionada, marcar el primer hoyo en el punto de partida, que corresponde a la

### PASO 2: Determinar el punto de partida

Posición del primer poste en el lado izquierdo de la valla.

(Reserva la ubicación de la puerta)

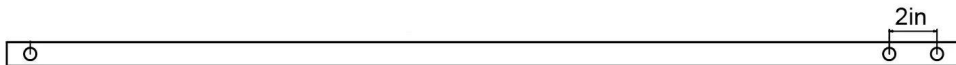

### PASO 3: Marcar otros agujeros

Cubre la plantilla sobre el orificio de inicio marcado y mueve la Plantilla para marcar la ubicación del agujero de la primera columna a la derecha. Después de esto, los demás agujeros se marcan secuencialmente con la plantilla. escala, generalmente a 36 pulgadas de distancia de los agujeros adyacentes.

Para posteriores

secciones de la cerca, repita los pasos de marcado anteriores hasta que toda la cerca esté

El agujero de la cerca perimetral está marcado.

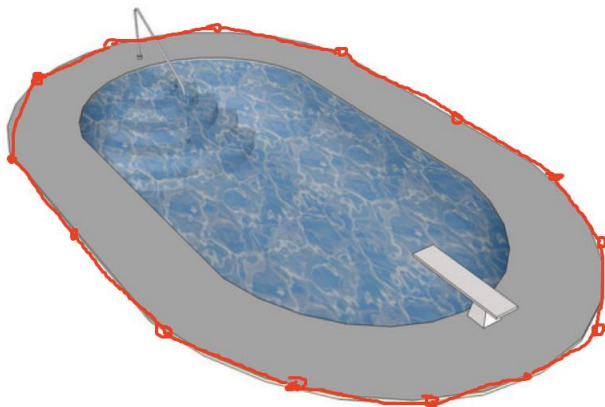
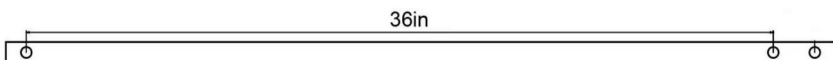

### PASO 4 : Perforación e inserción de manguitos de conexión a tierra

Los agujeros deben perforarse con una broca de  $\varnothing 16$ . Si el agujero inicial se realiza con una broca de  $\varnothing 10$ , puede ser más fácil realizar la perforación definitiva con una de  $\varnothing 16$ .

- Con la ayuda de un nivel de burbuja, realiza los agujeros que has marcado siguiendo estas instrucciones anteriores.

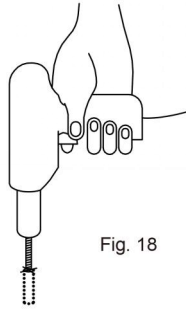
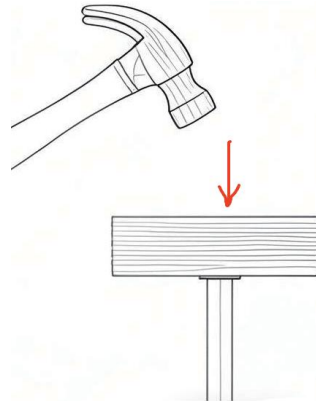
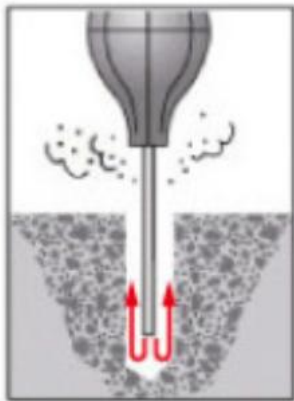

Fig. 18



- Colocación de las mangas: Una vez finalizada la perforación, limpie los residuos de los agujeros con una manguera de jardín (Fig. 19). A continuación, inserte las mangas de plástico en los agujeros y golpéelas hasta abajo (Fig. 20).



Consejo: Para evitar dañar la funda, coloque un trozo de madera sobre la funda como  
Ilustrado, y martille suavemente la manga en el agujero hasta que se hunda en el  
suelo.

PASO 5: Ensamble las piezas de la cerca

- Abra la malla de la cerca:

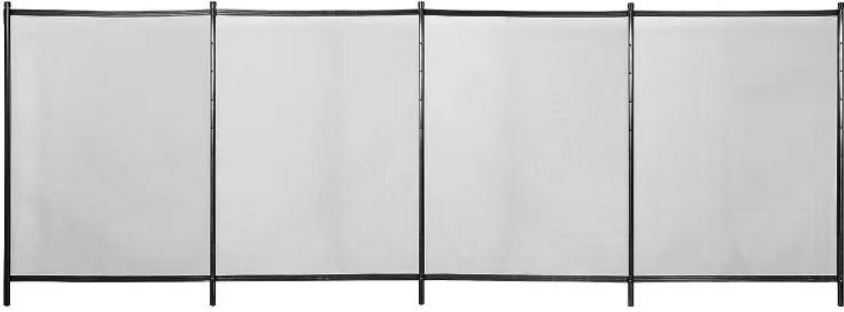

Instalación de la cerca: Comience la instalación desde el punto de partida del doble orificio. Inserte la primera columna en el orificio correspondiente. Al instalarla, inclínela ligeramente hacia atrás para facilitar la inserción y luego empújela hacia adelante para que su parte inferior encaje con el manguito de plástico. Instale las demás columnas y piezas de la cerca una por una para asegurar que la cerca quede bien recta.



PASO 6: Terminación y fijación de su nueva cerca para piscina .



**Debes apretar los postes juntos y presionar el resorte para quitar y reemplazar el pestillo.**

**ADVERTENCIA: EL TIRÓN NO SE PUEDE QUITAR SI SE TIRAN DE ELLO SIN GIRARLO AL MISMO TIEMPO. ES IMPRESCINDIBLE QUE LOS PUNTOS DE ACCESO ESTÉN CERRADOS AL FINAL DE LA TEMPORADA DE NATACIÓN SUPERVISADA.**

## **6. Mantenimiento**

Intente supervisar periódicamente todos los componentes de la valla de seguridad. Si alguno de los componentes está dañado, especialmente los relacionados con el cierre, póngase en contacto inmediatamente con la tienda donde adquirió la barrera para obtener una pieza de repuesto. Es fundamental sustituir los elementos o grupos de elementos dañados lo antes posible. No utilice piezas que no estén homologadas por el PROVEEDOR/INSTALADOR.

## **PRECAUCIONES DE SEGURIDAD**

- LA PISCINA PUEDE SER UN PELIGRO PARA SUS HIJOS. EL AHOGAMIENTO PUEDE SUCEDER MUY RÁPIDO. CUANDO LOS NIÑOS ESTÁN CERCA DE LA PISCINA, REQUIEREN SUPERVISIÓN CONSTANTE Y ACTIVA, INCLUSO SI SABEN NADAR.
- ESTA BARRERA NO SUSTITUYE EL SENTIDO COMÚN NI LA RESPONSABILIDAD INDIVIDUAL. NO PUEDE SUSTITUIR LA SUPERVISIÓN DE ADULTOS RESPONSABLES, QUE SIGUE SIENDO EL FACTOR CLAVE EN LA PROTECCIÓN DE LOS NIÑOS PEQUEÑOS.
- LOS PUNTOS DE ACCESO DEBEN CERRARSE SISTEMÁTICAMENTE CUANDO NO UNO ESTÁ EN CASA, AUNQUE SEA POR UN CORTO PERIODO DE TIEMPO.
- ¡ADVERTENCIA! LA SEGURIDAD ESTÁ GARANTIZADA SOLO CUANDO LOS PUNTOS DE ACCESO ESTÁN BLOQUEADOS.

- COMPROBAR SI EXISTEN ELEMENTOS CERCA DE LA BARRERA QUE PUEDAN FACILITAR O FACILITAR EL ESCAPE DE LA VALLA.
- LOS PUNTOS DE CIERRE DE ACCESO MEDIANTE SISTEMAS DE CIERRE AUTOMATIZADO DEBEN SER CONTROLADOS SISTEMÁTICAMENTE.
- CUANDO LA BARRERA ESTÁ ROTA O DAÑADA Y REQUIERE TRABAJOS DE REPARACIÓN, ES MUY IMPORTANTE AUMENTAR LA SUPERVISIÓN PARA EVITAR QUE NIÑOS PEQUEÑOS ACCEDA A LA PISCINA.



- APRENDA TÉCNICAS DE RESCATE (RESUCITACIÓN CARDIOPULMONAR) Y ACTUALICE SUS CONOCIMIENTOS PERIÓDICAMENTE. PODRÍA SALVAR UNA VIDA EN CASO DE EMERGENCIA.
- SE REQUIERE LA PRESENCIA DE LOS PADRES Y/O OTROS ADULTOS RESPONSABLES CUANDO LA PISCINA SEA ACCESIBLE.

**MEMORICE Y EXHIBA CERCA DE LA PISCINA LOS NÚMEROS DE PRIMEROS AUXILIOS.**

**BOMBEROS**

**SERVICIOS MÉDICOS DE EMERGENCIA**

**CENTRO DE CONTROL DE INTOXICACIONES**

**Fabricante:** Shanghai muxin muyeyouxiangongsi

**Dirección:** Shuangchenglu 803nong11hao1602A-1609shi, baoshanqu, Shanghai 200000 CN.

**Importado a AUS:** SIHAO PTY LTD. 1 ROKEVA STREET, EASTWOOD NSW 2122 Australia

**Importado a EE. UU.:** Sanven Technology Ltd. Suite 250, 9166 Anaheim Lugar, Rancho Cucamonga, CA 91730

<b>UK</b>	<b>REP</b>
-----------	------------

YH CONSULTING LIMITED. C/O YH Consulting  
Limited Office 147, Centurion House, London  
Road, Staines-upon-Thames, Surrey, TW18 4AX

<b>EC</b>	<b>REP</b>
-----------	------------

E-CrossStu GmbH  
Mainzer Landstr.69,  
60329 Frankfurt am Main.





**VEVOR**<sup>®</sup>

**TOUGH TOOLS, HALF PRICE**

Soporte técnico y certificado de garantía electrónica

[www.vevor.com/support](http://www.vevor.com/support)

# **VEVOR**®

## **TOUGH TOOLS, HALF PRICE**

Supporto tecnico e certificato di garanzia elettronica [www.vevor.com/support](http://www.vevor.com/support)

## **RECINZIONE PER PISCINA**

**MODELLO: NLSSHL412 , NLSSHL448 , NLSSHL472, NLSSHL496,  
NLSSHL4108**

Continuiamo a impegnarci per fornirvi strumenti a prezzi competitivi.

"Risparmia la metà", "Metà prezzo" o altre espressioni simili da noi utilizzate rappresentano solo una stima del risparmio che potresti ottenere acquistando determinati utensili da noi rispetto ai principali marchi e non intendono necessariamente coprire tutte le categorie di utensili da noi offerte. Ti ricordiamo di verificare attentamente quando effettui un ordine con noi se stai effettivamente risparmiando la metà rispetto ai principali marchi.



# VEVOR®

TOUGH TOOLS, HALF PRICE

## POOL FENCE

Modello: NLSSHL412 , NLSSHL448 , NLSSHL472, NLSSHL496,  
NLSSHL4108

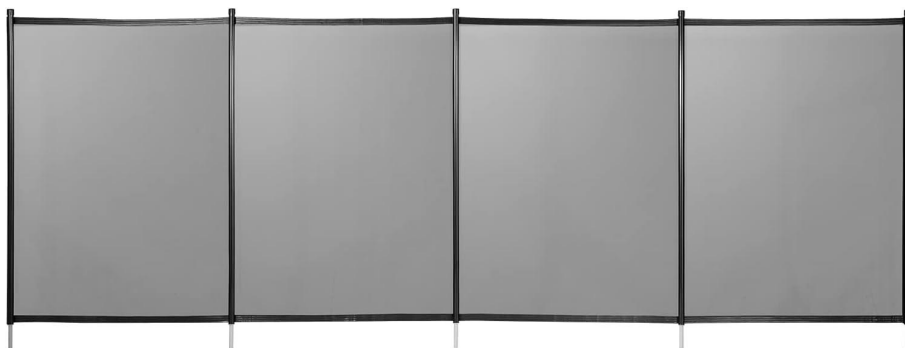

### **HAI BISOGNO DI AIUTO? CONTATTACI!**

Hai domande sui prodotti? Hai bisogno di supporto tecnico? Non esitare a contattarci:

Supporto tecnico e certificato di garanzia elettronica [www.vevor.com/support](http://www.vevor.com/support)

Queste sono le istruzioni originali, si prega di leggere attentamente tutte le istruzioni del manuale prima dell'uso. VEVOR si riserva la piena interpretazione del proprio manuale utente. L'aspetto del prodotto dipenderà dal prodotto ricevuto. Vi preghiamo di scusarci se non vi informeremo più in caso di aggiornamenti

tecnologici o software sul nostro prodotto.

**QUESTA RECINZIONE DI SICUREZZA È DESTINATA A LIMITARE L'ACCESSO ALLA PISCINA AI BAMBINI DI ETÀ INFERIORE AI CINQUE ANNI. QUESTA RECINZIONE È DESTINATA ESCLUSIVAMENTE ALL'USO INDIVIDUALE.**

### **Raccomandazioni importanti**

Prima di iniziare, è importante sapere quali regole devono essere seguite durante l'installazione della barriera.

- La barriera deve isolare completamente la piscina e tutti i suoi punti di accesso.
- Tutti i lati della piscina devono essere protetti, sia con la barriera stessa, sia con un elemento fisso come un muro, un pannello o qualsiasi altro tipo di recinzione, sempre che tale elemento sia conforme alla norma NF P 90-306 (in particolare alla parte che stabilisce che detto elemento non deve mai avere un'altezza libera inferiore a 1,10 m).
- Nel caso in cui la barriera debba essere collegata a un altro elemento, assicurarsi che sia sufficientemente solida da fornire un punto di fissaggio stabile.
- Non installare la barriera su una superficie instabile come erba o sabbia.  
**ATTENZIONE:** è fondamentale mantenere un corridoio di almeno 1,10 m tra la barriera e qualsiasi punto di fissaggio fisso o mobile (su ciascun lato della barriera).
- Si consiglia di installare la barriera ad una distanza minima di 2' sopra il livello dell'acqua. Nelle piscine private ad uso individuale, si consiglia di installare la barriera non troppo lontano dalla piscina stessa, per non ridurne l'efficacia.
- Tuttavia, quando si calcola la distanza tra la piscina e la barriera, è necessario considerare la distanza minima necessaria per svolgere attività di manutenzione come l'aspirazione. Non lasciare una distanza eccessiva che potrebbe compromettere le attività di manutenzione.
- Prima di installare questo prodotto, leggere e seguire tutte le avvertenze e le istruzioni allegate. Il mancato rispetto delle avvertenze e delle istruzioni di sicurezza potrebbe causare lesioni, morte o danni materiali.
- Conservare il presente manuale di istruzioni per consultazioni future.
- Ci riserviamo il diritto di modificare in tutto o in parte gli articoli o il contenuto del presente documento, senza preavviso.

## SPECIFICHE

Modello	NLSSHL412
Dimensioni del prodotto	4*12 piedi
Colore	Nero

Modello	NLSSHL448
Dimensioni del prodotto	4*48 piedi
Colore	Nero

Modello	NLSSHL472
Dimensioni del prodotto	4*72 piedi
Colore	Nero

Modello	NLSSHL496
Dimensioni del prodotto	4*96 piedi
Colore	Nero

Modello	NLSSHL4108
Dimensioni del prodotto	4*108 piedi
Colore	Nero

# PARTI LISTA

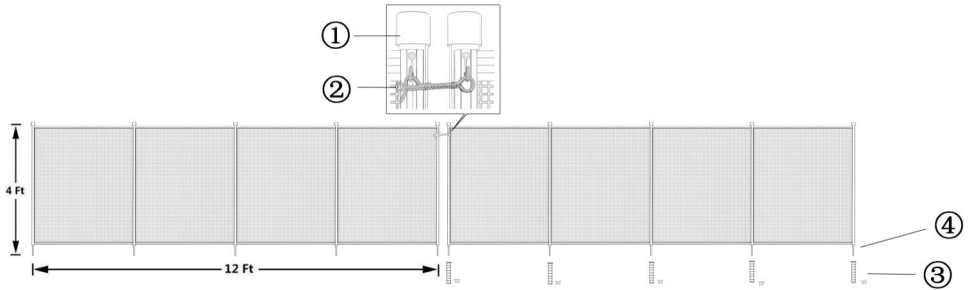

① PVC Black Caps





④ Stainless Steel Peg

② Spring Lock

⑤ Wooden Ruler

③ Plastic Sleeves      Plastic Caps

⑥ Iron Ruler

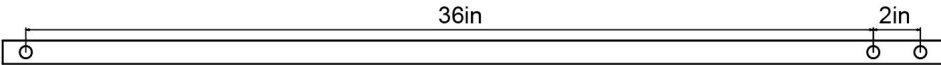
 <p>recinzione per piscina</p> <p>×1</p>	 <p>Piolo</p>  <p>Copripiolo</p> <p>NLSSHL412 ×5  NLSSHL448 ×17  NLSSHL472 ×25  NLSSHL496 ×33  NLSSHL4108×37</p>	 <p>Gancio (installato sulla recinzione)</p> <p>×1</p>
 <p>Modello per il posizionamento dei fori ×1</p>		

## Strumenti necessari

1. Trapano a percussione rotante	8. Forbici
2. Punta per calcestruzzo $\varnothing 16$ e $\varnothing 10$	9. Cucitrice domestica
3. Prolunga	10. #2 Punta della vite a testa quadrata
4. Metro a nastro	1 1 . Avvitatore a batteria
5. Martello	1 2 . 1 - Modello (incl.)
6. Marcatore	1 3 . Linea di gesso
7. Tubo da giardino	14. Livella a bolla

**NOTA:** questo manuale prende come esempio il modello NLSSHL412 per le istruzioni di installazione; gli altri modelli differiscono solo per la lunghezza e il metodo di installazione è lo stesso.

## Installazione

FASE 1: Pianificazione e marcatura del sito

Determinare la posizione della recinzione:

Per motivi di sicurezza, la recinzione deve essere installata ad almeno 90 cm dal bordo della piscina. Utilizzare un metro a nastro o un tubo da giardino per misurare e segnare il punto in cui verrà installata la recinzione lungo il bordo della piscina.

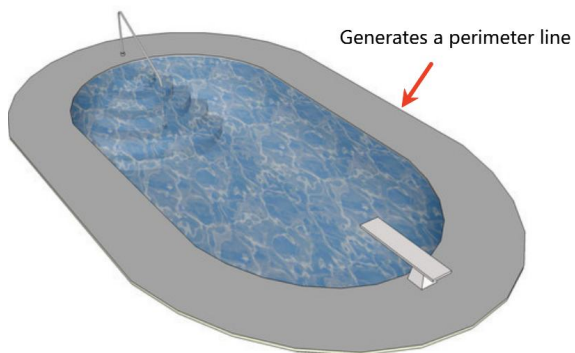
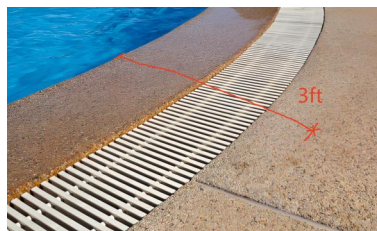

FASE 2: Determinare il punto di partenza

Trovare la posizione di apertura manuale per entrare nell'area della piscina come punto di partenza. Utilizzando i doppi fori sul modello fornito, segnare il primo foro nel punto di partenza, che corrisponde al FASE 2: Determinare il punto di partenza posizione del primo palo sul lato sinistro della recinzione. (Prenota la posizione della porta)

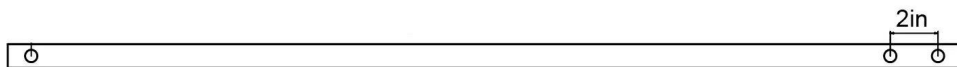

### FASE 3: Segnare altri fori

Coprire il modello sul foro di partenza segnato e spostare il modello per contrassegnare la posizione del foro della prima colonna a destra. Dopodiché, gli altri fori vengono contrassegnati in sequenza dallo stencil scala, solitamente 36 pollici di distanza dai fori adiacenti. Per i successivi sezioni di recinzione, ripetere i passaggi di marcatura sopra indicati fino a quando l'intera il foro della recinzione perimetrale è contrassegnato.

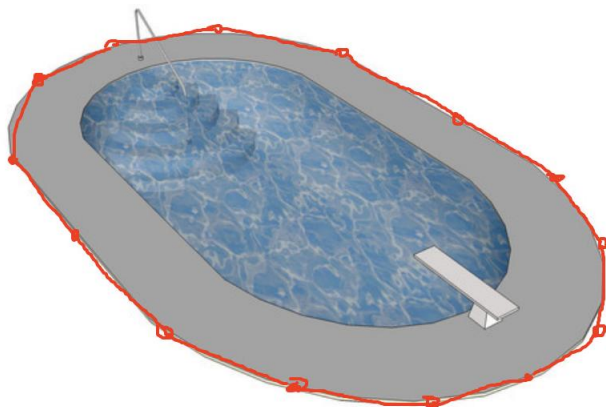
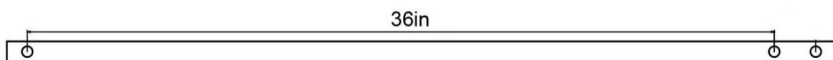

### FASE 4 : Foratura e inserimento dei manicotti di messa a terra

I fori devono essere realizzati con punta da trapano  $\varnothing 16$ . Se il foro iniziale viene realizzato con punta da trapano  $\varnothing 10$ , potrebbe essere più semplice effettuare la foratura definitiva con punta da trapano  $\varnothing 16$ .

- Con l'aiuto di una livella a bolla, praticare i fori contrassegnati seguendo le istruzioni sopra riportate.

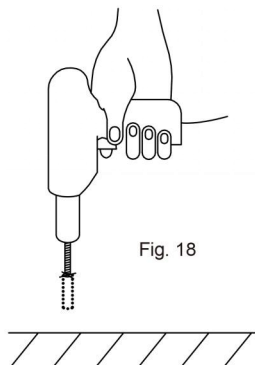

- Manicotto: una volta completata la perforazione, eliminare i detriti dai fori utilizzando un tubo da giardino (Fig. 19). Quindi inserire i manicotti di plastica nei fori e picchiettare completamente (Fig. 20).

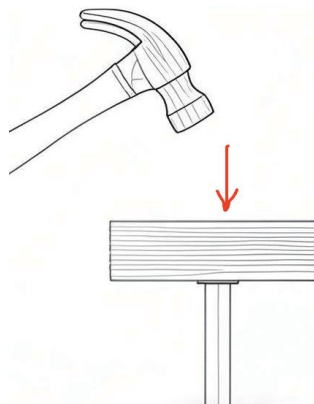
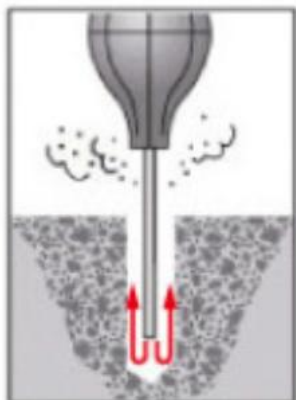

Suggerimento: per evitare di danneggiare la manica, posizionare un pezzo di legno sopra la manica come illustrato, e martellare delicatamente il manicotto nel foro finché non affonda nel terreno.

FASE 5: Assemblare le parti della recinzione

- Aprire la rete della recinzione:

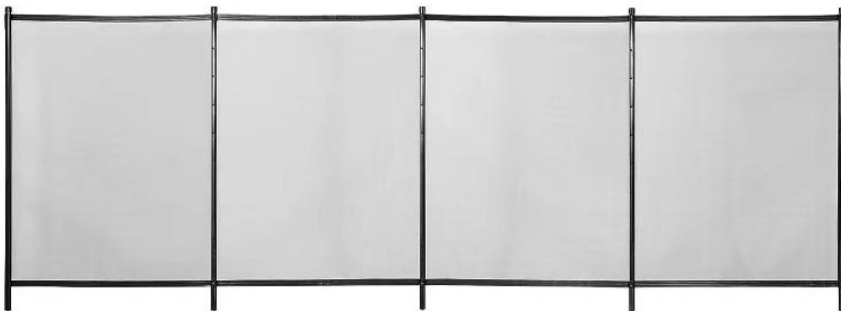

Installazione della recinzione: iniziare l'installazione dalla posizione del doppio foro di partenza. Inserire la prima colonna nel foro corrispondente e, durante l'installazione, inclinarla leggermente all'indietro per facilitarne l'inserimento, quindi spingerla in avanti per farla aderire alla parte inferiore del manicotto di plastica. Installare le altre colonne e le altre parti della recinzione a turno per garantire che la recinzione sia ordinata e dritta.



PASSO 6: Rifinitura e fissaggio della nuova recinzione della piscina .



**Per rimuovere e riposizionare il fermo è necessario comprimere i poli e premere la molla.**

**ATTENZIONE: L'ASTA NON PUÒ ESSERE RIMOSSA SE SI TIRA SEMPLICEMENTE SENZA RUOTARLA CONTEMPORANEAMENTE. È IMPERATIVO CHE I PUNTI DI ACCESSO SIANO CHIUSI ALLA FINE DELLA STAGIONE DI NUOTO SORVEGLIATO.**

#### **7. Manutenzione**

Si consiglia di monitorare regolarmente tutti i componenti della barriera di sicurezza. Se uno qualsiasi dei componenti dovesse risultare danneggiato, in particolare quelli relativi alla chiusura, si prega di contattare immediatamente il negozio presso il quale è stata acquistata la barriera per ottenere un pezzo di ricambio. È fondamentale sostituire gli elementi o i gruppi di elementi danneggiati il prima possibile. Non utilizzare componenti non ufficialmente approvati dal FORNITORE/INSTALLATORE.

#### **PRECAUZIONI DI SICUREZZA**

- LA PISCINA PUÒ ESSERE UN PERICOLO PER I VOSTRI BAMBINI. L'ANNEGAMENTO POTREBBE AVVENIRE MOLTO RAPIDAMENTE. QUANDO I BAMBINI SI TROVANO VICINO ALLA PISCINA, RICHIEDONO UNA SUPERVISIONE COSTANTE E ATTIVA, ANCHE SE SANNO NUOTARE.
- QUESTA BARRIERA NON SOSTITUISCE IL BUON SENSO O LA RESPONSABILITÀ INDIVIDUALE. LA BARRIERA NON PUÒ SOSTITUIRE LA SUPERVISIONE ESERCITATA DA ADULTI RESPONSABILI, CHE RIMANE SEMPRE IL FATTORE CHIAVE PER LA PROTEZIONE DEI BAMBINI PICCOLI.
- I PUNTI DI ACCESSO DEVONO ESSERE CHIUSI SISTEMATICAMENTE QUANDO NON CI SONO SI È A CASA, ANCHE SE PER UN BREVE PERIODO DI TEMPO.
- ATTENZIONE! LA SICUREZZA È GARANTITA SOLO QUANDO I PUNTI DI ACCESSO SONO BLOCCATI.

- VERIFICARE SE VICINO ALLA BARRIERA CI SONO ELEMENTI CHE POTREBBERO CONSENTIRE O FACILITARE L'ARRAMPICATA SULLA RECINZIONE.
- I PUNTI DI ACCESSO CHIUSI TRAMITE SISTEMI DI CHIUSURA AUTOMATICI DEVONO ESSERE CONTROLLATI SISTEMATICAMENTE.
- QUANDO LA BARRIERA È ROTTA O DANNEGGIATA E NECESSITA DI LAVORI DI RIPARAZIONE, È MOLTO IMPORTANTE AUMENTARE LA SUPERVISIONE PER IMPEDIRE AI BAMBINI PICCOLI DI ACCEDERE ALLA PISCINA.



- IMPARA LE TECNICHE DI SALVATAGGIO (RIANIMAZIONE CARDIOPOLMONARE) E AGGIORNA PERIODICAMENTE LE TUE CONOSCENZE. POTREBBE SALVARE UNA VITA IN CASO DI EMERGENZA.
- QUANDO LA PISCINA È ACCESSIBILE È RICHIESTA LA PRESENZA DEI GENITORI E/O DI ALTRI ADULTI RESPONSABILI.

**MEMORIZZARE ED ESPORRE VICINO ALLA PISCINA I NUMERI DEL PRIMO SOCCORSO.**

**VIGILI DEL FUOCO**

**SERVIZI MEDICI DI EMERGENZA**

**CENTRO ANTIVELENI**

**Produttore:** Shanghaimuxinmuyeyouxiangongsi

**Indirizzo:** Shuangchenglu 803nong11hao1602A-1609shi, baoshanqu, Shanghai 200000 CN.

**Importato in AUS:** SIHAO PTY LTD. 1 ROKEVA STREETEASTWOOD  
Nuovo Galles del Sud 2122 Australia

**Importato negli USA:** Sanven Technology Ltd. Suite 250, 9166 Anaheim  
Luogo, Rancho Cucamonga, CA 91730

<b>UK</b>	<b>REP</b>
-----------	------------

YH CONSULTING LIMITED. C/O YH Consulting  
Limited Office 147, Centurion House, London  
Road, Staines-upon-Thames, Surrey, TW18 4AX

<b>EC</b>	<b>REP</b>
-----------	------------

E-CrossStu GmbH  
Mainzer Landstr.69,  
60329 Frankfurt am Main.





**VEVOR**<sup>®</sup>

**TOUGH TOOLS, HALF PRICE**

**Supporto tecnico e certificato di garanzia elettronica**

**[www.vevor.com/support](http://www.vevor.com/support)**

# VEVOR<sup>®</sup>

## TOUGH TOOLS, HALF PRICE

Wsparcie techniczne i certyfikat gwarancji elektronicznej [www.vevor.com/support](http://www.vevor.com/support)

## OGRODZENIE BASENU

**MODEL:** NLSSHL412 , NLSSHL448 , NLSSHL472, NLSSHL496,  
NLSSHL4108

Nadal staramy się dostarczać Państwu narzędzia w konkurencyjnych cenach. „Oszczędź połowę”, „Połowa ceny” lub inne podobne wyrażenia używane przez nas stanowią jedynie szacunkowe oszczędności, jakie możesz uzyskać, kupując u nas określone narzędzia w porównaniu z wiodącymi markami i niekoniecznie oznaczają one, że obejmują wszystkie kategorie oferowanych przez nas narzędzi. Przypominamy, aby przy składaniu zamówienia dokładnie sprawdzić, czy faktycznie oszczędzasz połowę ceny w porównaniu z wiodącymi markami.



# VEVOR®

TOUGH TOOLS, HALF PRICE

## POOL FENCE

Model: NLSSHL412 , NLSSHL448 , NLSSHL472, NLSSHL496,  
NLSSHL4108

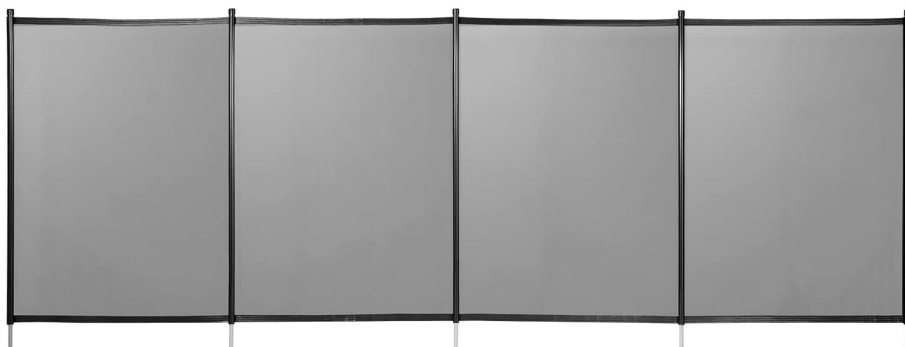

### **POTRZEBUJESZ POMOCY? SKONTAKTUJ SIĘ Z NAMI!**

Masz pytania dotyczące produktu? Potrzebujesz wsparcia technicznego?

Skontaktuj się z nami:

Wsparcie techniczne i certyfikat gwarancji elektronicznej [www.vevor.com/support](http://www.vevor.com/support)

To jest oryginalna instrukcja obsługi. Przed użyciem prosimy o dokładne zapoznanie się z treścią instrukcji. Firma VEVOR zastrzega sobie prawo do jednoznacznej interpretacji niniejszej instrukcji obsługi. Wygląd produktu zależy od stanu, w jakim go otrzymali Państwo. Prosimy o wyrozumiałość, ale nie będziemy

Państwa ponownie informować o aktualizacjach technologicznych lub oprogramowania naszego produktu.

**TO OGRODZENIE BEZPIECZEŃSTWA MA NA CELU OGRANICZENIE DOSTĘPU DO BASENU DLA DZIECI PONIŻEJ PIĘCIU LAT. OGRODZENIE TO JEST PRZEZNACZONE WYŁĄCZNIE DO UŻYTKU INDYWIDUALNEGO.**

### **Ważne zalecenia**

Przed rozpoczęciem prac istotne jest zapoznanie się z zasadami, które należy przestrzegać podczas montażu bariery.

- Bariera musi całkowicie odizolować basen i wszystkie punkty dostępu.
- Wszystkie boki basenu muszą być chronione, czy to za pomocą samej bariery, czy też stałego elementu, takiego jak ściana, panel lub innego rodzaju ogrodzenie, pod warunkiem, że element ten jest zgodny z normą NF P 90-306 (w szczególności z tą częścią, która stanowi, że wysokość prześwitu wspomnianego elementu nie może być mniejsza niż 1,10 m).
- W przypadku konieczności połączenia bariery z innym elementem, należy upewnić się, że jest on wystarczająco mocny, aby zapewnić stabilny punkt mocowania.
- Nie należy instalować bariery na niestabilnej powierzchni, takiej jak trawa, piasek. **OSTRZEŻENIE:** konieczne jest zachowanie odstępów co najmniej 1,10 m między barierą a każdym stałym lub ruchomym punktem mocowania (po każdej stronie bariery).
- Zalecamy montaż bariery w odległości co najmniej 60 cm nad poziomem wody. W basenach prywatnych do indywidualnego użytku zalecamy montaż bariery w niewielkiej odległości od samego basenu, aby nie dopuścić do spadku jego wydajności.
- Obliczając jednak odległość między basenem a barierą, należy wziąć pod uwagę minimalną odległość wymaganą do wykonania prac konserwacyjnych, takich jak odkurzanie. Nie należy pozostawiać zbyt małej odległości, która mogłaby utrudniać wykonywanie prac konserwacyjnych.
- Przed instalacją tego produktu należy przeczytać i przestrzegać wszystkich ostrzeżeń i instrukcji dołączonych do produktu. Nieprzestrzeganie ostrzeżeń i instrukcji bezpieczeństwa może spowodować obrażenia ciała, śmierć lub szkody materialne.
- Prosimy zachować instrukcję obsługi do wykorzystania w przyszłości.

- Zastrzegamy sobie prawo do zmiany całości lub części artykułów lub treści niniejszego dokumentu bez wcześniejszego powiadomienia.

## SPECYFIKACJE

Model	NLSSHL412
Rozmiar produktu	4*12 stóp
Kolor	Czarny

Model	NLSSHL448
Rozmiar produktu	4*48 stóp
Kolor	Czarny

Model	NLSSHL472
Rozmiar produktu	4*72 stopy
Kolor	Czarny

Model	NLSSHL496
Rozmiar produktu	4*96 stóp
Kolor	Czarny

Model	NLSSHL4108
Rozmiar produktu	4*108 stóp
Kolor	Czarny

# STRONY LISTA

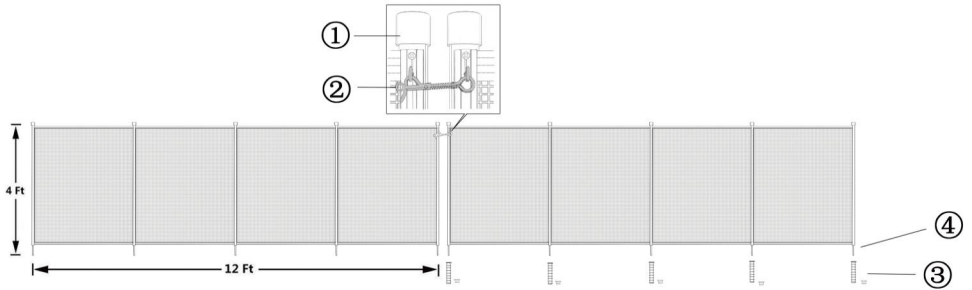

① PVC Black Caps



② Spring Lock

③ Plastic Sleeves      Plastic Caps

④ Stainless Steel Peg

⑤ Wooden Ruler

⑥ Iron Ruler

 <p>Ogrodzenie basenu</p> <p>×1</p>	 <p>Kołek</p>  <p>Ośłona kołka</p> <p>NLSSHL412 ×5  NLSSHL448 ×17  NLSSHL472 ×25  NLSSHL496 ×33  NLSSHL4108×37</p>	 <p>Hak (zamontowany na ogrodzeniu)</p> <p>×1</p>
 <p>Szablon do rozmieszczenia otworów ×1</p>		

## Wymagane narzędzia

1. Wiertarka udarowa	8. Nożyczki
2. Wiertło do betonu $\varnothing 16$ i $\varnothing 10$	9. Zszywacz domowy
3. Przedłużacz	10. Końcówka śruby z łbem kwadratowym nr 2
4. Taśma miernicza	1 1. Wkrętarka akumulatorowa
5. Młotek	1 2 . 1 - Szablon (w zestawie)

6. Znacznik	1 3 . Linia kredowa
7. Wąż ogrodowy	14.Poziomka

**UWAGA:** W niniejszej instrukcji model NLSSHL412 jest przykładem instrukcji instalacji, inne modele różnią się jedynie długością, a sposób instalacji jest taki sam.

## Instalacja

### KROK 1: Planowanie i oznakowanie terenu

Określ lokalizację ogrodzenia:

Ze względów bezpieczeństwa ogrodzenie powinno być zainstalowane w odległości co najmniej 3 stóp (ok. 90 cm) od krawędzi basenu. Użyj miarki krawieckiej lub węża ogrodowego, aby zmierzyć i zaznaczyć miejsce, w którym ogrodzenie zostanie zainstalowane wzdłuż krawędzi basenu.

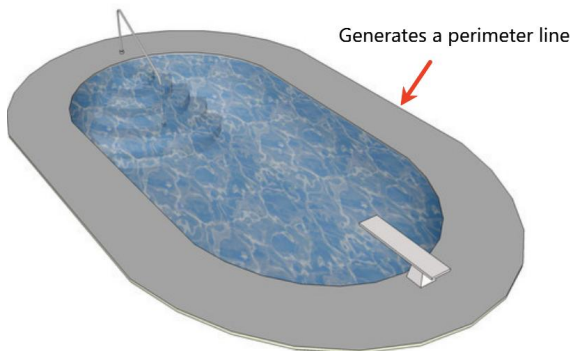
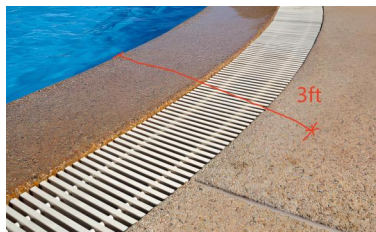

### KROK 2: Określ punkt początkowy

Znajdź miejsce ręcznego otwierania, aby wejść do basenu, gdy punkt początkowy. Używając podwójnych otworów w dostarczonym szablonie, zaznacz pierwszy otwór w punkcie początkowym, który odpowiada

### KROK 2: Określ punkt początkowy

położenie pierwszego słupka po lewej stronie ogrodzenia.

(Zarezerwuj lokalizację drzwi)

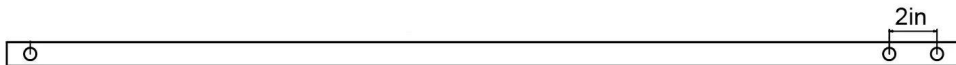

### KROK 3: Zaznacz pozostałe otwory

Przykryj szablon zaznaczonym otworem startowym i przesuń szablon do zaznaczenia miejsca otworu w pierwszej kolumnie po prawej stronie. Następnie pozostałe otwory są kolejno zaznaczane szablonem skala, zwykle 36 cali od sąsiadujących otworów. Do późniejszego odcinki ogrodzenia, powtórz powyższe kroki oznaczania, aż do całkowitego oznaczenia otwór w ogrodzeniu.

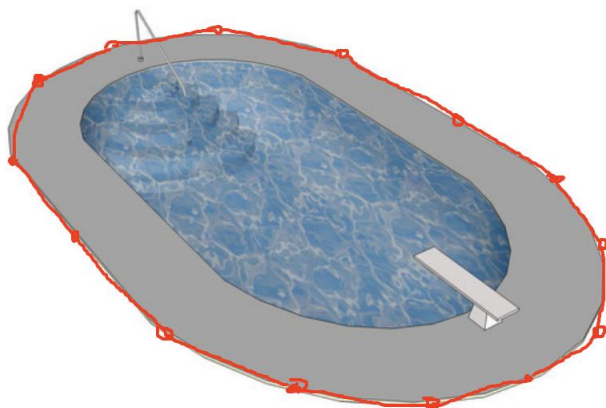
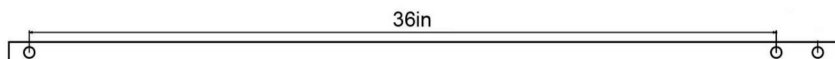

### KROK 4 : Wiercenie i wkładanie tulei gruntowych

Otwory należy wykonać wiertłem  $\varnothing 16$ . Jeśli otwór początkowy zostanie wykonany wiertłem  $\varnothing 10$ , łatwiej będzie wykonać ostateczne wiercenie wiertłem  $\varnothing 16$ .

- Za pomocą poziomiccy wykonaj otwory oznaczone zgodnie z powyższymi instrukcjami.

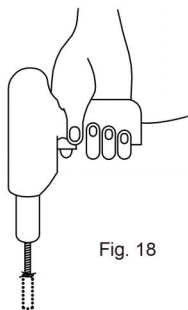
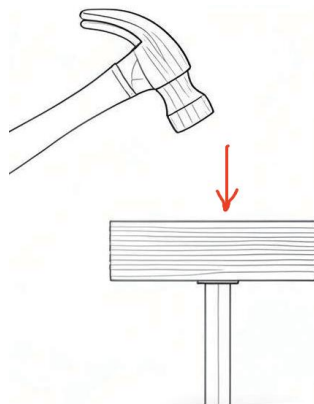
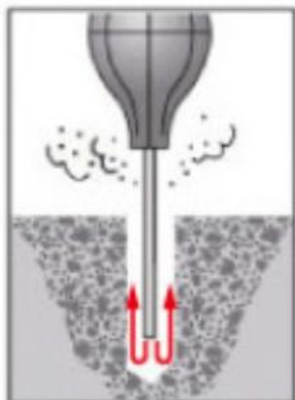

Fig. 18



- Tulejowanie: Po zakończeniu wiercenia należy wypłukać otwory z zanieczyszczeń za pomocą węża ogrodowego (rys. 19). Następnie włożyć plastikowe tuleje do otworów i dokręcić je do oporu (rys. 20).



Wskazówka: Aby uniknąć uszkodzenia rękawa, należy umieścić na nim kawałek drewna.

i delikatnie wbijaj tuleję w otwór, aż wbije się w ziemię.

KROK 5: Złóż części ogrodzenia

- Otwórz siatkę ogrodzeniową:

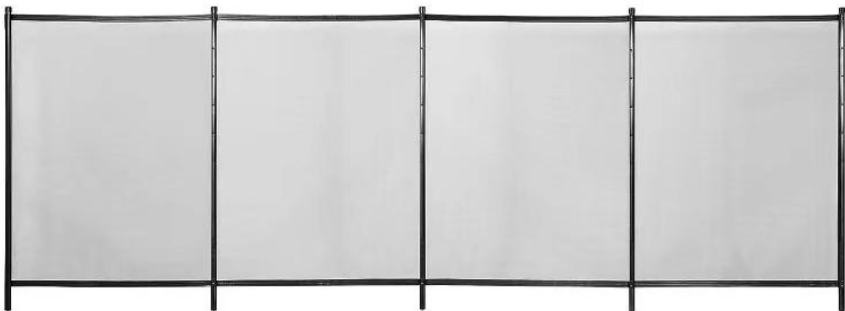

Montaż ogrodzenia: Rozpocznij montaż od pozycji z podwójnym otworem. Włóż pierwszą kolumnę do odpowiedniego otworu. Podczas montażu kolumna jest lekko odchylona do tyłu, aby ułatwić wsuwanie, a następnie dociśnij ją do przodu, aby jej dolna część pasowała do plastikowej tulei. Kolejno montuj pozostałe kolumny i elementy ogrodzenia, aby upewnić się, że ogrodzenie jest równe i równe.



**KROK 6:** Wykończenie i zamocowanie nowego ogrodzenia basenu.



**Aby wyjąć i ponownie założyć zatrzask, należy ścisnąć bieguny i nacisnąć sprężynę.**

**UWAGA: TYCZKI NIE MOŻNA WYJĄĆ, POCIĄGAJĄC JĄ BEZ JEDNOCZESNEGO OBRÓCENIA. KONIECZNIE ZAMKNIĘCIE PUNKTÓW DOSTĘPU PO ZAKOŃCZENIU SEZONU PŁYWANIA POD NADZOREM.**

#### **8. Konserwacja**

Staraj się regularnie monitorować wszystkie elementy ogrodzenia ochronnego. W przypadku uszkodzenia któregoś z elementów, zwłaszcza tych związanych z zamykaniem, prosimy o natychmiastowy kontakt ze sklepem, w którym zakupiono ogrodzenie, w celu uzyskania części zamiennych. Należy bezwzględnie jak najszybciej wymienić uszkodzone elementy lub grupy elementów. Nie należy używać części, które nie zostały oficjalnie zatwierdzone przez DOSTAWCĘ/MONTAŻ.

#### **ŚRODKI OSTROŻNOŚCI**

- **BASEN MOŻE STANOWIĆ ZAGROŻENIE DLA TWOICH DZIECI. UTONIĘCIE MOŻE DOJŚĆ BARDZO SZYBKO. GDY DZIECI PRZEBYWAJĄ W POBLIŻU BASENU, WYMAGAJĄ STAŁEGO I AKTYWNEGO NADZORU, NAWET JEŚLI POTRAFIĄ PŁYWAĆ.**
- **TA BARIERA NIE ZASTĘPUJE ZDROWEGO ROZSĄDKU ANI INDYWIDUALNEJ ODPOWIEDZIALNOŚCI. BARIERA NIE MOŻE ZASTĄPIĆ NADZORU SPRAWOWANEGO PRZEZ ODPOWIEDZIALNYCH DOROSŁYCH, KTÓRY WCIAŻ POZOSTAJE KLUCZOWYM CZYNNIKIEM W OCHRONIE MAŁYCH DZIECI.**
- **PUNKTY DOSTĘPU MUSZĄ BYĆ SYSTEMATYCZNIE ZAMKNIĘTE, GDY NIE MA CZŁOWIEK JEST W DOMU, NAWET JEŚLI PRZEZ KRÓTKI OKRES CZASU.**
- **UWAGA! BEZPIECZEŃSTWO GWARANTOWANE JEST TYLKO WTEDY, GDY PUNKTY DOSTĘPU SĄ ZAMKNIĘTE.**
- **SPRAWDŹ, CZY W POBLIŻU BARIERY ZNAJDUJĄ SIĘ ELEMENTY, KTÓRE MOGĄ UMOŻLIWIĆ LUB UŁATWIĆ WSPINACZKĘ NA OGRODZENIE.**

- PUNKTY ZAMKNIĘCIA DOSTĘPU ZA POMOCĄ AUTOMATYCZNYCH SYSTEMÓW ZAMYKANIA POWINNY BYĆ SYSTEMATYCZNIE SPRAWDZANE.
- JEŚLI BARIERKA JEST USZKODZONA LUB USZKODZONA I WYMAGA NAPRAWY, BARDZO WAŻNE JEST ZWIĘKSZENIE NADZORU, ABY UNIEMOŻLIWIĆ MAŁYM DZIECIOM DOSTĘP DO BASENU.



- NAUCZ SIĘ TECHNIK RATUNKOWYCH (RESUSCYTACJI KRAŻENIA I PŁUC) I REGULARNIE AKTUALIZUJ SWOJĄ WIEDZĘ. MOŻE TO URATOWAĆ ŻYCIE W NAGŁYM WYPADKU.
- W PRZYPADKU DOSTĘPU DO BASENU WYMAGANA JEST OBECNOŚĆ RODZICÓW I/LUB INNYCH ODPOWIEDZIALNYCH DOROSŁYCH.

**ZAPAMIĘTAJ I WYWIEŚ W POBLIŻU BASENU NUMERY PIERWSZEJ POMOCY.**

**STRAŻACY**

**POGOTOWIE MEDYCZNE**

**OŚRODEK KONTROLI ZATRUĆ**

**Producent:** Shanghai muxinmuyeyouxiangongsi

**Adres:** Shuangchenglu 803nong11hao1602A-1609shi, baoshanqu, szanghaj 200000 CN.

**Importowane do AUS:** SIHAO PTY LTD. 1 ROKEVA

STREETEASTWOOD

NSW 2122 Australia

**Importowane do USA:** Sanven Technology Ltd. Suite 250, 9166 Anaheim

Miejsce, Rancho Cucamonga, CA 91730

<b>UK</b>	<b>REP</b>
-----------	------------

YH CONSULTING LIMITED. C/O YH Consulting Limited Office 147, Centurion House, London Road, Staines-upon-Thames, Surrey, TW18 4AX

<b>EC</b>	<b>REP</b>
-----------	------------

E-CrossStu GmbH  
Mainzer Landstr.69,  
60329 Frankfurt am Main.





**VEVOR**<sup>®</sup>

**TOUGH TOOLS, HALF PRICE**

**Wsparcie techniczne i certyfikat e-gwarancji**

**[www.vevor.com/support](http://www.vevor.com/support)**