

VEVOR

Affordable. Reliable. Home Improvement.

Pressure Paint Pots

MODEL:JY-ZDX40L

VEVOR

Affordable. Reliable. Home Improvement.

PRESSURE PAINT POTS





MODEL:JY-ZDX40L



(The picture is for reference only; please refer to the actual object)

This is the original instruction, please read all manual instructions carefully before operating. VEVOR reserves a clear interpretation of our user manual. The appearance of the product shall be subject to the product you received. Please forgive us that we won't inform you again if there are any technology or software updates on our product.

SAFETY INSTRUCTION AND PRECAUTIONS

Symbol	Symbol Description
	Warning - To reduce the risk of injury, user must read instructions manual carefully.
	Warning- Be sure to wear ear protectors when using this product.
	Warning- Be sure to wear eye protectors when using this product.
	Warning- Be sure to wear dust masks when using this product.



WARNING:

Read this material before using this product. Failure to do so can result in serious injury. **SAVE THIS MANUAL**

Assembly precautions

- 1.Assemble only according to these instructions. Improper assembly can create hazards.
- 2.Wear ANSI-approved safety goggles and heavy-duty work gloves during assembly.
- 3.Keep assembly area clean and well lit.
- 4.Keep bystanders out of the area during assembly.
- 5.Do not assemble when tired or when under the influence of alcohol, drugs or medication.
- 6.Product capabilities apply to properly and completely assembled product only.
- 7.Assemble on a flat, level, hard and smooth surface capable of safely supporting a fully loaded Pressure Paint Pot.



WARNING:

- 1.This product is not a toy. Do not allow children to play with or near this item. Children or persons with physical disabilities are prohibited from using this product, and people who do not know how to use it safely are prohibited from operating this product
- 2.This product 40L allows the paint to be pressurized to 80PSI, and the maximum operating pressure must not exceed 90PSI, otherwise it will cause the risk of injury to personal safety.
- 3.The safety valve on the pressure barrel is used to protect the normal pressure in the pressure barrel, avoid over-pressure of a safety device, before the product

leaves the factory has been set within the allowable pressure range, in the normal state of use, do not remove at will, do not adjust at will.

4. Do not do any form of modification of the product. Do not do any dangerous operations such as drilling, welding, etc., which may produce a tempering effect, resulting in damage to the pressure barrel, affecting the service life of the product.

5. Use as intended only.

6. Inspect before every use; do not use if parts are loose or damaged.

It is strictly forbidden to pour strong acidic and alkaline liquid into this product to avoid a corrosive tank and causing personal injury

1. Schematic diagram of the decomposition

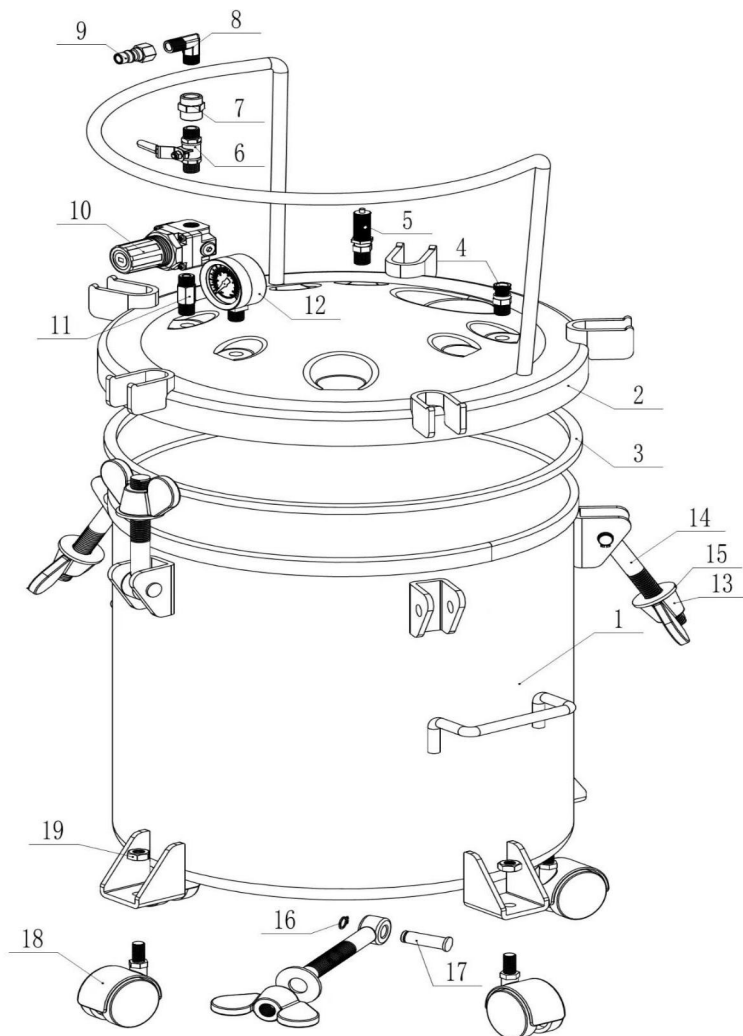

serial number	Accessory Name	quantity
1	Pressure barrel body	1
2	Barrel lid	1
3	Sealing rings	1
4	Venting valve	1
5	Pressure safety valves	1
6	Inlet valve	1
7	1/4" Thread Straight Through	1
8	1/4" Threaded 90 Degree Elbow	1
9	1/4" Self-Locking Quick-Plug Air Fittings	1
10	Barometric regulator	1
11	1/4" Thread Straight Through	1
12	Positive and negative pressure gauges	1
13	M16 Butterfly Nut	5
14	M16 bolt	5
15	M16 gasket	5
16	12 mm snap ring	5
17	12mm Retaining Pin	5
18	Movable casters	4
19	Movable Wheel Mount	4

2.List of thread specifications

Serial number	SKU name	valve	Thread specifications
1	North American Standards	Air inlet (with on/off valve)	American style 1/4" self-locking quick release air fittings
2	European standard	Air inlet (with on/off valve)	European Style 1/4" Self-Locking Quick-Plug Air Fitting
3	Australian standard	Air inlet (with on/off valve)	Australian Style (Japanese) 1/4" Self-Locking Quick Release Air Fittings

The self-locking quick connect air hose fittings are available in 3 models for USA, Europe, and Australia, as well as 1 x M8*1 tire valve. You can use a high pressure hand pump or an electric tire inflator and compress to pressurize the pressure drum.



3.Preface

The resin pressure drum consists of air pressure regulating valve, safety valve, exhaust valve and four movable wheels. All parts are made of the best materials and under strict quality control, and the appearance is treated with baking paint, which can achieve the purpose of durability.

4. How to remove epoxy resin bubble

(For reference only , users can adjust it by themselves based on experience)

Before use, please confirm that there can be no residual pressure in the barrel, if there is residual pressure, the operator can use the vent valve vent plunger pump to completely drain it to ensure safety.

1. Loosen the butterfly nut (13), lower the bolt (14) and open the bucket lid (2).
2. Put into the mixed resin mold

3. Cover the barrel and tighten the bolts one by one in a clockwise or counterclockwise manner. (The first circle of each bolt should not be screwed to death, each circle clockwise or counterclockwise way to tighten the bolt one by one, until screwed to death bolts, need to be balanced to tighten the butterfly nut)



4. Close intake valve (6), connect compressor (9)



5. Open the intake valve (6) and adjust the intake regulator valve (10) and turn clockwise or counterclockwise to adjust to the desired operating pressure.
You can set a negative pressure up to -1bar to get vacuum.



6. If you want to reduce the pressure in the drum, turn the regulator in a counterclockwise direction and turn the air release valve knob counterclockwise.



5. Air leakage remedy

Note: If air leakage is found during use, please apply glue evenly along the inside of the leakage place, then cover the barrel lid, tighten the screws, the pressure is 10~20psi. the time is about 10~30 seconds, so that the glue completely seeps into the leakage place, close the air inlet valve, open the pressure relief piston, and leave it to stand for 6-8 hours to wait for the glue to be completely solidified and then continue to use it.

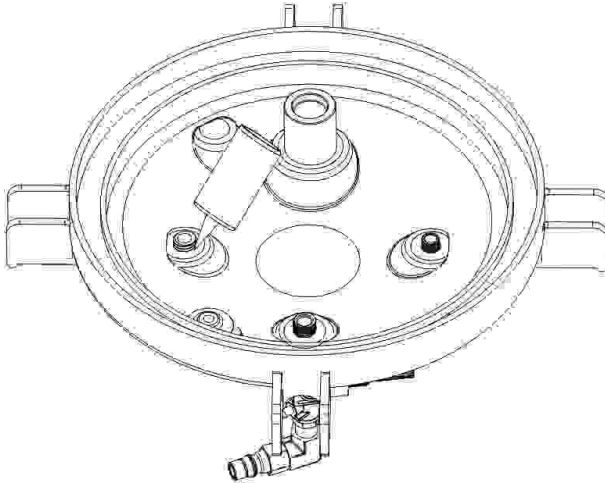

6. Cleaning and Maintenance :

After use or need to stop for more than 30 minutes, the pot should be cleaned. Here's how:

1. Close all valve switches on the pot lid, remove the quick coupling of the air supply, and pull the red safety valve bleed pull ring on the lid until the gas in the pot is completely released.
2. Unscrew the lid counterclockwise, pour out the remaining paint in the pot, fill an appropriate amount of diluent (water-based paint with water), and then screw the lid and connect the air source.
3. Open all valves on the lid of the pot and spray the sewer or waste space according to the normal spraying method until the clean diluent or water is sprayed for cleaning.

7.Troubleshooting

malfunctions	The cause of the failure	Troubleshooting
Connected to the gas source pressure gauge pointer does not move	<ol style="list-style-type: none"> 1.Gas source is not normal 2.Intake valve not open 3.Whether the regulator is pressurized or not 4. Pressure gauge hole with glue 5.Damaged pressure gauge 	<ol style="list-style-type: none"> 1.Check whether the gas source is normal.Open the intake valve 2.Open the air inlet valve 3.Pressurize by turning the regulator knob clockwise 4.Scrape the glue out of the holes. 5.Replacement of pressure gauge
Pressure drum leaks	<ol style="list-style-type: none"> 1.Leakage of the seal of the parts on the lid of the barrel 2.Poor sealing of parts on the lid 3.Damaged lid seal 	<ol style="list-style-type: none"> 1.Operate in accordance with the instructions for use, Article 3. 2.Refer to Air Leakage Remedy 3.Replacement of bucket lid seals

	Items	Description
1	Name	Pressure Paint Pots
2	Model	JY-ZDX40L
3	Parameter	Capacity:40L, P(Max):80psi/0.552Mpa, VAC:-14psi/-0.1Mpa/1bar

Manufacturer: Shanghaimuxinmuyeyouxiangongsi

Address: Shuangchenglu 803nong11hao1602A-1609shi, baoshanqu, shanghai 200000 CN.

Imported to AUS: SIHAO PTY LTD. 1 ROKEVA STREETEASTWOOD NSW 2122 Australia

Imported to USA: Sanven Technology Ltd. Suite 250, 9166 Anaheim Place, Rancho Cucamonga, CA 91730

UK	REP
-----------	------------

YH CONSULTING LIMITED. C/O YH Consulting Limited Office 147, Centurion House, London Road, Staines-upon-Thames, Surrey, TW18 4AX

EC	REP
-----------	------------

E-CrossStu GmbH
Mainzer Landstr.69,
60329 Frankfurt am Main.



VEVOR

Affordable. Reliable. Home Improvement.

Botes de pintura a presión

MODELO: JY-ZDX40L





MODELO: JY-ZDX40L



(La imagen es solo de referencia; consulte el objeto real)

Estas son las instrucciones originales; lea atentamente todas las instrucciones del manual antes de utilizarlo. VEVOR se reserva el derecho de interpretar este manual de usuario. La apariencia del producto dependerá del producto que haya recibido. Le rogamos que nos disculpe si no le informamos de nuevo si hay actualizaciones tecnológicas o de software en nuestro producto.

SEGURIDAD INSTRUCCIÓN Y PRECAUCIONES

Símbolo	Descripción del símbolo
	Advertencia: para reducir el riesgo de lesiones, el usuario debe leer atentamente el manual de instrucciones.
	Advertencia: Asegúrese de usar protectores auditivos cuando utilice este producto.
	Advertencia: Asegúrese de usar protectores para los ojos cuando utilice este producto.
	Advertencia: Asegúrese de usar máscaras contra el polvo cuando utilice este producto.



ADVERTENCIA:

Leer este material antes usando este producto. Falla a hacer entonces poder resultado en lesiones graves. **GUARDE ESTE MANUAL**

Asamblea precauciones

1. Ensamblar solo de acuerdo a a estos instrucciones. Incorrecto asamblea poder crear peligros.
2. Desgaste Aprobado por ANSI seguridad gafas de protección y trabajo pesado trabajar guantes Durante el montaje.
3. Mantener asamblea área limpio y bien iluminado
4. Mantener transeúntes afuera de el área durante asamblea.
5. Hacer no armar cuando cansado o cuando bajo el influencia de alcohol, drogas o medicación.
6. Las capacidades del producto se aplican únicamente a productos ensamblados de manera correcta y completa. 7. Ensamblar en a departamento, nivel, duro y liso superficie capaz de sin peligro soportando un bote de pintura a presión completamente cargado.



ADVERTENCIA:

1. Esto producto es no a juguete. Hacer no permitir niños a jugar con o cerca este Artículo. Se prohíbe el uso de este producto a niños o personas con discapacidades físicas, y se prohíbe su uso a personas que no sepan cómo usarlo de forma segura.
2. Esto producto 40 litros permite el pintar a ser presurizado a 8 0PSI , y el La presión máxima de funcionamiento no debe exceder los 90 PSI, de lo contrario provocará riesgo de lesiones a la seguridad personal .
3. El seguridad válvula en el presión barril es usado a proteger el normal presión

En el barril de presión, evitar la sobrepresión de un dispositivo de seguridad, antes de que salga el producto. el fábrica tiene estado colocar dentro el admisible presión rango, en el Estado normal de uso, no quitar a voluntad, no ajustar a voluntad.

4. Hacer no hacer cualquier forma de modificación de el producto . Hacer no hacer cualquier peligroso operaciones semejante como perforación , soldadura , etc. , que puede producir a templado efecto, provocando daños en el barril de presión, afectando la vida útil del producto .

5. Uso como Sólo previsto .

6. Inspeccionar antes cada usar; hacer no usar si regiones son perder o dañado. Es estrictamente Prohibido derramar fuerte ácido y alcalino líquido en este producto para evitar que el tanque se corroa y cause lesiones personales

1. Esquema diagrama de el descomposición

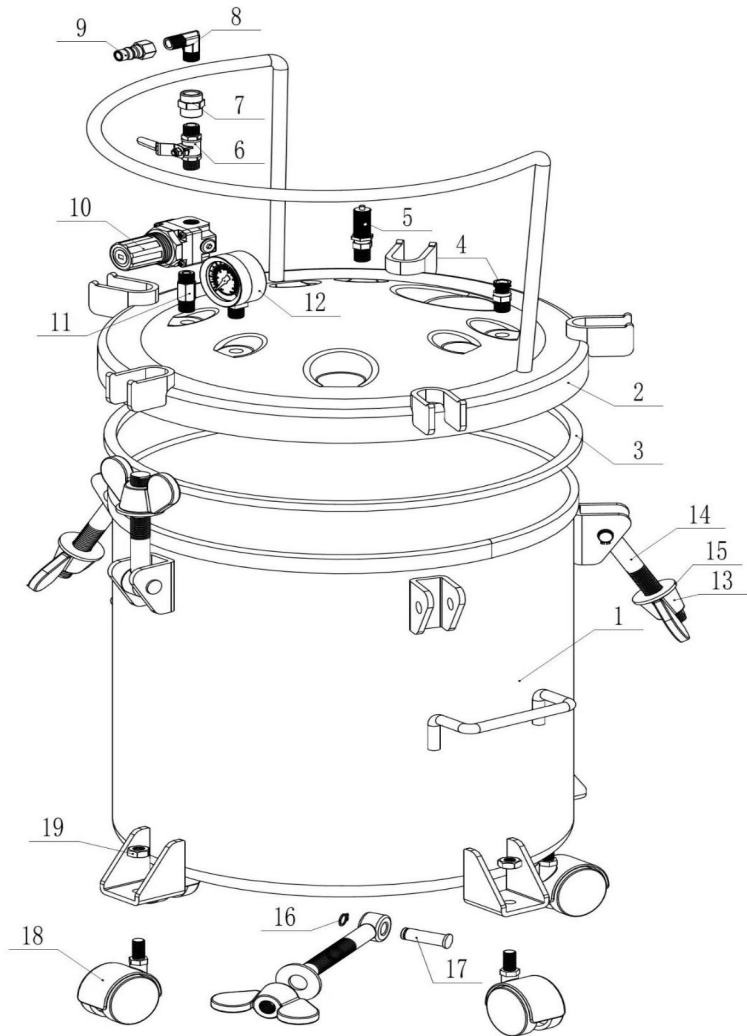

de serie número	Nombre del accesorio	cantidad
1	Presión barril cuerpo	1
2	Barril tapa	1
3	Caza de focas anillos	1
4	Válvula de ventilación	1
5	válvulas de seguridad de presión	1
6	válvula de entrada	1
7	1/4 " Hilo Directo a través	1
8	Codo roscado de 90 grados de 1/4 "	1
9	Conector rápido de aire con autobloqueo de 1/4" Guarniciones	1
10	Regulador barométrico	1
11	1/4 " Hilo Directo a través	1
12	Positivo y manómetros de presión negativa	1
13	Tuerca de mariposa M16	5
14	Perno M16	5
15	Junta M16	5
16	Anillo elástico de 12 mm	5
17	Pasador de retención de 12 mm	5
18	ruedas móviles	4

19	Soporte de rueda móvil	4
----	------------------------	---

2. Lista de especificaciones de hilo

De serie número	Nombre del SKU	válvula	Especificaciones del hilo
1	Normas de América del Norte	Entrada de aire (con válvula de encendido/apagado)	Conexiones de aire de liberación rápida con autobloqueo de 1/4" estilo americano
2	Norma europea	Entrada de aire (con válvula de encendido/apagado)	Accesorio de aire de conexión rápida con autobloqueo de 1/4" estilo europeo
3	Estándar australiano	Entrada de aire (con válvula de encendido/apagado)	Conectores neumáticos de liberación rápida y autoblocantes de estilo australiano (japonés) de 1/4"

Los accesorios de conexión rápida y autoblocantes para manguera de aire están disponibles en 3 modelos para EE. UU., Europa y Australia, además de una válvula de neumático M8*1. Puede usar una bomba manual de alta presión o un inflador de neumáticos eléctrico y comprimir para presurizar el tambor.



3 . Prólogo

El tambor de presión de resina consta de una válvula reguladora de presión de aire, una válvula de seguridad, una válvula de escape y cuatro ruedas móviles. Todas las piezas están fabricadas con los mejores materiales y sometidas a un estricto control de calidad. Su acabado está tratado con pintura para hornear, lo que garantiza su durabilidad.

4 . Cómo eliminar las burbujas de resina epoxi

(Solo para referencia , usuarios poder ajustar él por ellos mismos basado en experiencia)

Antes de usar, confirme que no haya presión residual en el cañón, si la hay. es residual presión , la operador poder usar el respiradero válvula respiradero émbolo bomba para vaciarlo completamente para garantizar la seguridad .

1. Afloje la tuerca de mariposa (13), baje el perno (14) y abra la tapa del balde (2).
2. Colóquelo en el molde de resina mezclada.
3. Cubra el cañón y apriete los pernos uno a uno en sentido horario o antihorario. (El primer círculo de cada perno no debe apretarse a fondo; cada círculo debe apretarse uno a uno en sentido horario o antihorario, hasta que los pernos estén completamente apretados. Es necesario equilibrar el apriete de la tuerca de mariposa).



4. Cierre la válvula de admisión (6), conecte el compresor (9)



5. Abra la válvula de admisión (6) y ajuste la válvula reguladora de admisión (10) y gire en sentido horario o antihorario para ajustar a la presión de funcionamiento deseada.

Puede configurar una presión negativa de hasta -1 bar para obtener vacío.

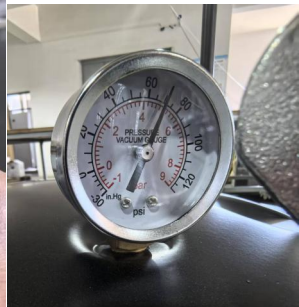

6. Si desea reducir la presión en el tambor, gire el regulador en sentido antihorario y gire la perilla de la válvula de liberación de aire en sentido antihorario .

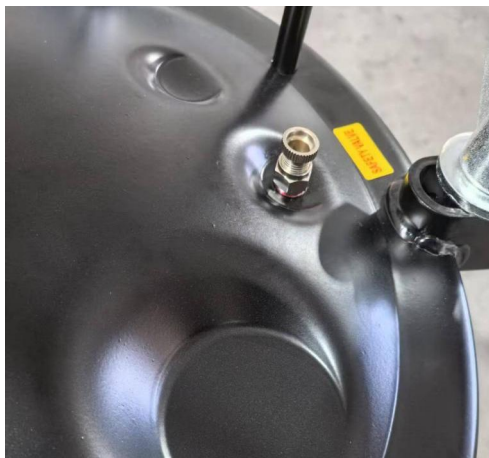

5. Aire fuga recurso

Nota: Si se encuentra una fuga de aire durante el uso, aplique pegamento uniformemente a lo largo del interior del lugar de la fuga, luego cubra la tapa del barril, apriete los tornillos, la presión es de 10 ~ 20 psi. el tiempo es de aproximadamente 10 ~ 30 segundos, para que el pegamento se filtre completamente en el lugar de la fuga, cierre la válvula de entrada de aire, abra el pistón de alivio de presión y déjelo reposar durante 6-8 horas para esperar a que el pegamento se solidifique por completo y luego continúe usándolo.

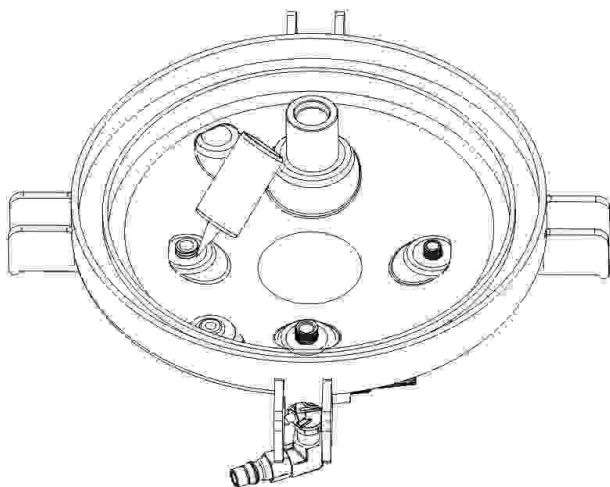

6. Limpieza y mantenimiento:

Después de su uso o si necesita dejar de usarlo por más de 30 minutos, es necesario limpiarlo.

Aquí te explicamos cómo:

1. Cierre todos los interruptores de válvula en la tapa de la olla, retire el acoplamiento rápido del suministro de aire y tire del anillo de purga de la válvula de seguridad roja en la tapa hasta que el gas en la olla se libere por completo.
2. Desenrosque la tapa en sentido antihorario, vierta la pintura restante en el recipiente, llene una cantidad adecuada de diluyente (pintura a base de agua con agua) y luego enrosque la tapa y conecte la fuente de aire.
3. Abra todas las válvulas en la tapa del recipiente y rocíe el alcantarillado o el espacio de desechos de acuerdo con el método de rociado normal hasta que se rocíe el diluyente limpio o agua para limpiar.

7. Solución de problemas

fallos de funcionamiento	La causa del fallo	Solución de problemas
--------------------------	--------------------	-----------------------

<p>Conectado a la fuente de gas, el indicador de presión no se mueve.</p>	<ol style="list-style-type: none"> 1.La fuente de gas no es normal 2.La válvula de admisión no está abierta 3.Si el regulador está presurizado o no 4. Orificio del manómetro con pegamento. 5. Manómetro dañado 	<ol style="list-style-type: none"> 1. Verifique si la fuente de gas es normal. Abra la válvula de admisión. 2. Abra la válvula de entrada de aire. 3. Presurice girando la perilla del regulador en el sentido de las agujas del reloj. 4. Raspe el pegamento de los agujeros. 5. Sustitución del manómetro
<p>Fugas en el tambor de presión</p>	<ol style="list-style-type: none"> 1. Fuga del sello de las piezas en la tapa del barril. 2. Mal sellado de las piezas de la tapa. 3.Sello de tapa dañado 	<ol style="list-style-type: none"> 1. Operar de acuerdo con las instrucciones de uso, Artículo 3. 2. Consulte Solución para fugas de aire 3. Reemplazo de los sellos de la tapa del cubo

	Elementos	Descripción
1	Nombre	Botes de pintura a presión
2	Modelo	JY- ZDX4 0L
3	Parámetro	Capacidad: 4,0 L , P (máx.): 8,0 psi/ 0,552 Mpa , VAC:- 14 psi /- 0,1 Mpa / 1 bar

Fabricante: Shanghaimuxinmuyeyouxiangongsi

Dirección: Shuangchenglu 803nong11hao1602A-1609shi, baoshanqu, Shanghai 200000 CN.

Importado a AUS: SIHAO PTY LTD. 1 ROKEVA STREET, EASTWOOD
NSW 2122 Australia

Importado a EE. UU.: Sanven Technology Ltd. Suite 250, 9166 Anaheim
Lugar, Rancho Cucamonga, CA 91730

UK	REP
-----------	------------

YH CONSULTING LIMITED. C/O YH Consulting
Limited Office 147, Centurion House, London
Road, Staines-upon-Thames, Surrey, TW18 4AX

EC	REP
-----------	------------

E-CrossStu GmbH
Mainzer Landstr.69,
60329 Frankfurt am Main.



VEVOR

Affordable. Reliable. Home Improvement.

Tryckfärgsburkar

MODELL: JY-ZDX40L

VEVOR

Affordable. Reliable. Home Improvement.

PRESSURE PAINT POTS





MODELL: JY-ZDX40L



(Bilden är endast för referens; vänligen hänvisa till det faktiska objektet)

Detta är originalinstruktionerna, vänligen läs alla instruktioner noggrant innan du använder produkten. VEVOR förbehåller sig en tydlig tolkning av vår användarmanual. Produktens utseende ska vara beroende av den produkt du mottagit. Vi ber om ursäkt för att vi inte kommer att informera dig igen om det finns några teknik- eller programuppdateringar för vår produkt.

SÄKERHET INSTRUKTION OCH FÖRSIKTIGHETSÅTGÄRDER

Symbol	Symbolbeskrivning
	Varning - För att minska risken för skador måste användaren läsa instruktionsmanualen noggrant.
	Varning – Var noga med att bära hörselskydd när du använder den här produkten.
	Varning - Var noga med att bära ögonskydd när du använder denna produkt.
	Varning – Var noga med att bära dammasker när du använder den här produkten.



WARNING:

Läsa detta material före använder detta produkt. Fel till do så burk resultat i allvarlig skada. **SPARA DENNA BRUKSANVISNING**

Montering försiktighetsåtgärder

1. Montera endast enligt till dessa instruktioner. Felaktig montering burk skapa faror.
2. Bär ANSI-godkänd säkerhet glasögon och kraftig arbete handskar under monteringen.
3. Behåll montering område rena och väl upplyst.
4. Behåll åskådare ut av de område under montering.
5. Gör inte montera när trött eller när under de influens av alkohol, narkotika eller medicinering.
6. Produktgenskaperna gäller endast för korrekt och fullständigt monterade produkter. på en platt, nivå, hård och jämna yta kapabel av säkert stödja en fullt laddad tryckfärgsbehållare.



WARNING:

1. Detta produkt är inte en leksak. Do inte tillåta barn till spela med eller nära detta Barn eller personer med fysiska funktionsnedsättningar får inte använda denna produkt, och personer som inte vet hur man använder den på ett säkert sätt får inte använda produkten.
2. Detta produkt 4 0L tillåter de måla till vara tryck- till 80 PSI , och de Maximalt driftstryck får inte överstiga 90 PSI, annars finns det risk för personskador .
3. Den säkerhet ventil på de tryck fat är begagnad till skydda de normal tryck i tryckcylindern, undvik övertryck från en säkerhetsanordning innan produkten

lämnar de fabrik har varit uppsättning inom de tillåten tryck räckvidd, i de normalt användningstillstånd, ta inte bort när du vill, justera inte när du vill.

4. Gör inte do några form av modifiering av de produkt . Gör inte do något farligt operationer sådan som borrning , svetsning etc. , vilket maj producera en härdning effekt, vilket resulterar i skador på tryckcyllindern och påverkar produktens livslängd .

5. Användning som endast avsedd .

6. Inspektera före varje använda; do inte använda om delar är lösa eller skadad. Det är strikt förbjudet att hälla stark sur och alkalisk flytande till detta produkt för att undvika en frätande tank och personskada

1. Schematisk bild diagram av de sönderfall

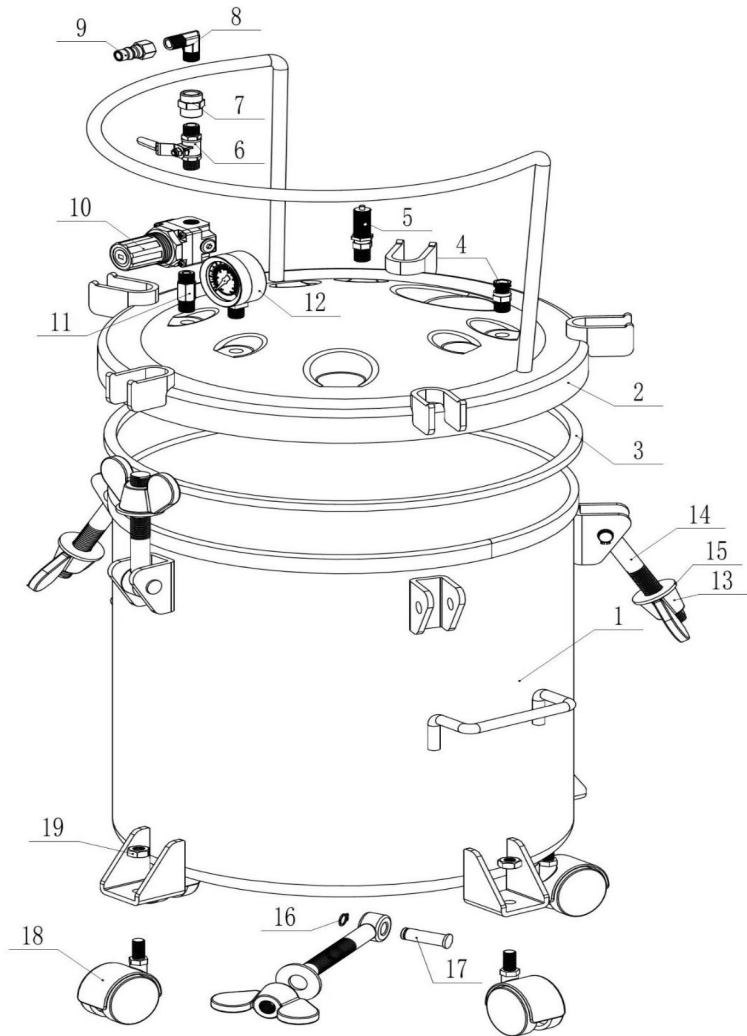

serie antal	Tillbehörsnamn	kvantitet
1	Tryck fat kropp	1
2	Fat lock	1
3	Tätning ringar	1
4	Avluftningsventil	1
5	Trycksäkerhetsventiler	1
6	Inloppsventil	1
7	1/4 " Tråd Tvärs igenom	1
8	1/4 " gängad 90-graders böj	1
9	1/4" självlåsande snabbkoppling med luft Beslag	1
10	Barometrisk regulator	1
11	1/4 " Tråd Tvärs igenom	1
12	Positiv och negativa tryckmätare	1
13	M16 fjärilsmutter	5
14	M16-bult	5
15	M16 packning	5
16	12 mm snäppring	5
17	12 mm låsstift	5
18	Rörliga hjul	4
19	Rörligt hjulfäste	4

2. Lista av trådspecifikationer

Serie antal	SKU-namn	ventil	Gängspecifikationer
1	Nordamerikanska standarder	Luftinlopp (med av/på-ventil)	Amerikanska 1/4" självlåsand snabbkopplingar för luft
2	Europeisk standard	Luftinlopp (med av/på-ventil)	Europeisk stil 1/4" självlåsand snabbkoppling för luft
3	Australisk standard	Luftinlopp (med av/på-ventil)	Australisk (japansk) 1/4" självlåsand snabbkopplingar för luft

De självlåsand snabbkopplingarna för luftslangar finns i 3 modeller för USA, Europa och Australien, samt 1 x M8*1 däckventil. Du kan använda en högtryckspump eller en elektrisk däckpump och komprimera för att trycksätta trycktrumman.



3. Förord

Trycktrumman i harts består av en lufttrycksreglerventil, säkerhetsventil, avgasventil och fyra rörliga hjul. Alla delar är tillverkade av de bästa materialen och under strikt kvalitetskontroll, och utseendet är behandlat med bakfärg, vilket kan uppnå syftet med hållbarhet.

4 . Hur man tar bort bubblar av epoxiharts

(Endast för referens , användare burk justera det av själva baserad på uppleva)
Före användning, kontrollera att det inte kan finnas något kvarvarande tryck i pipan, om det finns är resterande trycket , det operatör burk använda de ventiler ventilera kolven pumpen för att tömma den helt för att garantera säkerheten

1. Lossa fjärilsmuttern (13), sänk bulten (14) och öppna skoplocket (2).
2. Lägg i den blandade hartsformen
3. Täck över pipan och dra åt bultarna en i taget, medurs eller moturs. (Den första cirkeln på varje bult ska inte skruvas i ordning, varje cirkel medurs eller moturs för att dra åt bulten en i taget. Tills bultarna är i ordning måste de balanseras för att dra åt fjärilsmuttern.)



4. Stäng insugningsventilen (6), anslut kompressorn (9)



5. Öppna insugningsventilen (6) och justera insugningsreglerventilen (10) och vrid medurs eller moturs för att justera önskat driftstryck.

Du kan ställa in ett negativt tryck på upp till -1 bar för att få vakuum.



6. Om du vill minska trycket i fatet, vrid regulatorn moturs och vrid luftutsläppsventilens ratt moturs.



5. Luft läckage avhjälpa

Obs: Om luftläckage upptäcks under användning, applicera lim jämnt längs insidan av läckageområdet, täck sedan över cylinderlocket, dra åt skruvarna. Trycket är 10~20 psi. Tiden är cirka 10~30 sekunder, så att limmet helt sipprar in i läckageområdet. Stäng luftinloppsventilen, öppna tryckavlastningskolven och låt det stå i 6-8 timmar för att vänta tills limmet har stelnat helt och fortsätt sedan använda det.

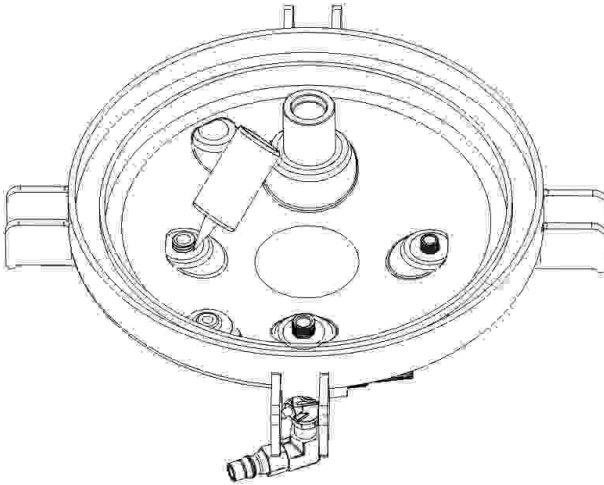

6. Rengöring och underhåll:

Efter användning eller om det behöver avbrytas i mer än 30 minuter bör kannan rengöras.

Så här gör du:

1. Stäng alla ventilbrytare på grytans lock, ta bort snabbkopplingen till lufttillförseln och dra i den röda avluftningsringen på säkerhetsventilen på locket tills gasen i grytan är helt utsläppt.
2. Skruva av locket moturs, häll ut resterande färg i burken, fyll på en lämplig mängd utspädningsmedel (vattenbaserad färg med vatten) och skruva sedan på locket och anslut luftkällan.
3. Öppna alla ventiler på locket till krukans och spraya avloppet eller avloppsutrymmet enligt normal sprutmetod tills rent utspädningsmedel eller vatten sprutas ut för rengöring.

7. Felsökning

funktionsfel	Orsaken till misslyckandet	Felsökning
Ansluten till gaskällan rör sig inte tryckmätarens visare	<ol style="list-style-type: none"> 1. Gaskällan är inte normal 2. Insugningsventilen är inte öppen 3. Huruvida regulatorn är trycksatt eller inte 4. Hål för tryckmätare med lim 5. Skadad tryckmätare 	<ol style="list-style-type: none"> 1. Kontrollera om gaskällan är normal. Öppna insugningsventilen 2. Öppna luftinloppsventilen 3. Trycksätt genom att vrida regulatorvredet medurs 4. Skrapa bort limmet ur hålen. 5. Byte av tryckmätare
Läckage i tryckfatet	<ol style="list-style-type: none"> 1. Läckage i tätningen på delarna på pipans lock 2. Dålig tätning av delar på locket 3. Skadad locktätning 	<ol style="list-style-type: none"> 1. Använd i enlighet med bruksanvisningen, artikel 3. 2. Se Åtgärd vid luftläckage 3. Byte av tätningar på hinkens lock

	Föremål	Beskrivning
1	Namn	Tryckfärgsburkar
2	Modell	JY- ZDX4 0L
3	Parameter	Kapacitet: 4,0 l , P(max): 8,0 psi/ 0,552 MPa , VAC: - 14 psi /- 0,1 MPa / 1 bar

Tillverkare: Shanghaimuxinmuyeyouxiangongsi

Adress: Shuangchenglu 803nong11hao1602A-1609shi, baoshanqu, Shanghai 200 000 kanadensiska republiken.

Importerad till Australien: SIHAO PTY LTD. 1 ROKEVA

STREETEASTWOOD

NSW 2122 Australien

Importerad till USA: Sanven Technology Ltd. Suite 250, 9166 Anaheim Plats, Rancho Cucamonga, Kalifornien 91730

UK	REP
-----------	------------

YH CONSULTING LIMITED. C/O YH Consulting Limited Office 147, Centurion House, London Road, Staines-upon-Thames, Surrey, TW18 4AX

EC	REP
-----------	------------

E-CrossStu GmbH
Mainzer Landstr.69,
60329 Frankfurt am Main.



VEVOR

Affordable. Reliable. Home Improvement.

Drukverfpotten

MODEL: JY-ZDX40L

VEVOR

Affordable. Reliable. Home Improvement.

PRESSURE PAINT POTS

MODEL: JY-ZDX40L







(De afbeelding is alleen ter referentie; raadpleeg het daadwerkelijke object)

Dit is de originele handleiding. Lees alle instructies zorgvuldig door voordat u het product gebruikt. VEVOR behoudt zich het recht voor om de gebruiksaanwijzing duidelijk te interpreteren. Het uiterlijk van het product is afhankelijk van het product dat u hebt ontvangen. Neemt u het ons niet kwalijk dat we u niet meer op de hoogte stellen van eventuele

technologische of software-updates voor ons product.

VEILIGHEID INSTRUCTIE EN VOORZORGSMATREGELEN

Symbol	Symbol Beschrijving
	Waarschuwing - Om het risico op letsel te verminderen, dient de gebruiker de gebruiksaanwijzing zorgvuldig te lezen.
	Waarschuwing: Draag gehoorbescherming wanneer u dit product gebruikt.
	Waarschuwing: Draag altijd een oogbescherming wanneer u dit product gebruikt.
	Waarschuwing: Draag altijd een stofmasker wanneer u dit product gebruikt.



WAARSCHUWING:

Lezen dit materiaal voor met behulp van dit product. Mislukking naar Doen Dus kan resultaat in ernstig letsel. **BEWAAR DEZE HANDLEIDING**

Montage voorzorgsmaatregelen

1. Monteren alleen volgens naar deze instructies. Onjuist montage kan gevaren creëren .
2. Draag ANSI-goedgekeurd veiligheid bril En zwaar uitgevoerd werk handschoenen tijdens de montage.
3. Houd montage gebied schoon En goed verlicht.
4. Houd omstanders uit van de gebied tijdens montage.
5. Do niet monteren wanneer moe of wanneer onder de invloed van alcohol, medicijnen of medicijnen.
6. Producteigenschappen zijn alleen van toepassing op correct en volledig gemonteerde producten. 7.Monteren op A vlak, niveau, moeilijk En zacht oppervlak geschikt van veilig ter ondersteuning van een volledig gevulde drukverfpot.



WAARSCHUWING:

1. Dit product is niet A speelgoed. Doen niet toestaan kinderen naar toneelstuk met of in de buurt van dit artikel. Kinderen of personen met een lichamelijke beperking mogen dit product niet gebruiken, en personen die niet weten hoe ze het veilig moeten gebruiken, mogen dit product niet bedienen.
2. Dit product 4 0L staat toe de verf naar zijn onder druk naar 8 0PSI , en de De maximale bedrijfsdruk mag niet hoger zijn dan 90 PSI, anders bestaat er een risico op letsel aan de persoonlijke veiligheid .
3. De veiligheid ventiel op de druk loop is gebruikt naar beschermen de normaal

druk

in het drukvat, vermijd overdruk van een veiligheidsvoorziening, voordat het product de druk verlaat de fabriek heeft geweest set binnenin de toelaatbaar druk bereik, in de normale gebruikstoestand, niet naar believen verwijderen, niet naar believen verstellen.

4. Do niet Doen elk formulier van wijziging van de product . D o niet Doen elke gevaarlijke operaties zo een als boren , lassen , enz ., die kunnen produceren A temperen effect, wat resulteert in schade aan het drukvat, wat de levensduur van het product beïnvloedt .

5. Gebruik als alleen bedoeld .

6. Inspect voor elk gebruik; Doen niet gebruik als onderdelen Zijn loszittend of beschadigd.

Het is strikt verboden om gieten sterk zuur En alkalisch vloeistof naar binnen dit product om een corrosieve tank te vermijden en persoonlijk letsel te voorkomen

1. Schematisch diagram van de ontleding

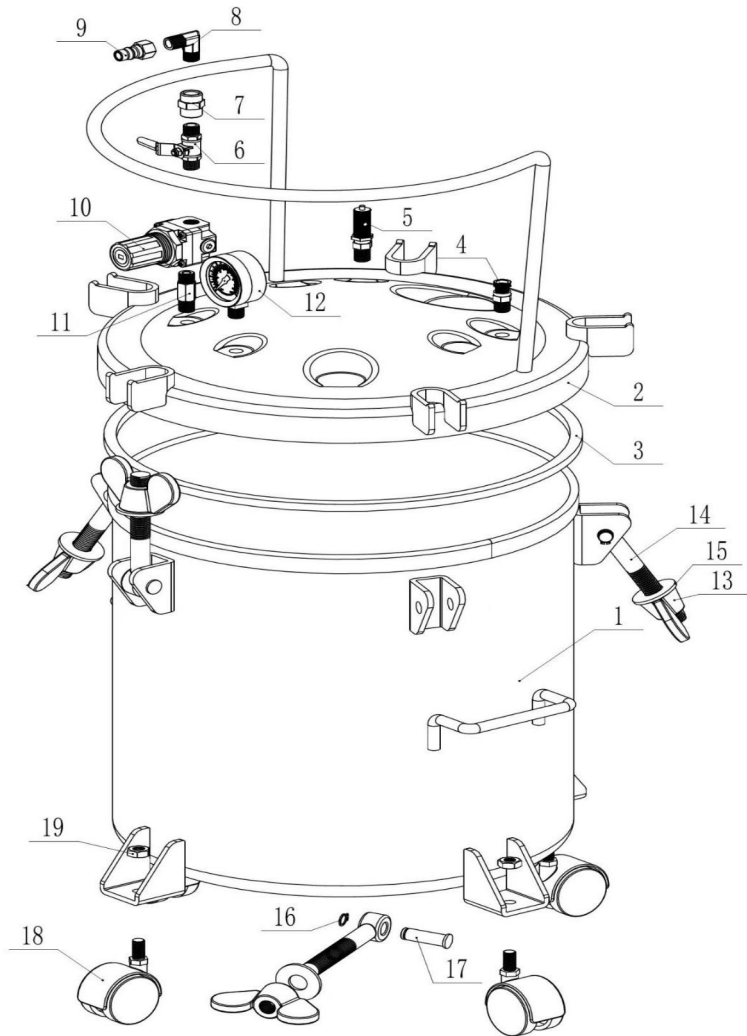

serieel nummer	Accessoirenaam	hoeveelheid
1	Druk loop lichaam	1
2	Loop deksel	1
3	Afdichten ringen	1
4	Ontluchtingsventiel	1
5	Drukveiligheidsventielen	1
6	Inlaatklep	1
7	1/4 " Draad Rechtdoor	1
8	1/4 " schroefdraad 90 graden elleboog	1
9	1/4" zelfborgende snelkoppeling lucht Uitrusting	1
10	B aromametrische regelaar	1
11	1/4 " Draad Rechtdoor	1
12	Positief En negatieve druk g auges	1
13	M16 Vleugelmoer	5
14	M16-bout	5
15	M16 pakking	5
16	12 mm borgring	5
17	12 mm borgpen	5
18	Beweegbare wielen	4

19	Beweegbare wielbevestiging	4
----	----------------------------	---

2. Lijst van draadspecificaties

Serie nummer	SKU-naam	ventiel	Draadspecificaties
1	Noord-Amerikaanse normen	Luchtinlaat (met aan/uit-ventiel)	Amerikaanse stijl 1/4" zelfborgende snelkoppelingen voor lucht
2	Europese norm	Luchtinlaat (met aan/uit-ventiel)	Europese stijl 1/4" zelfborgende snelkoppeling luchtaansluiting
3	Australische standaard	Luchtinlaat (met aan/uit-ventiel)	Australische stijl (Japanse) 1/4" zelfborgende snelkoppelingen

De zelfborgende snelkoppelingen voor luchtslangen zijn verkrijgbaar in 3 modellen voor de VS, Europa en Australië, evenals 1 x M8*1-ventiel. U kunt een hogedruk handpomp of een elektrische bandenpomp gebruiken en de druk in het drukvat oppompen.



3. Voorwoord

De harsdruktrommel bestaat uit een luchtdrukregelklep, veiligheidsklep, uitlaatklep en vier beweegbare wielen. Alle onderdelen zijn gemaakt van de beste materialen en staan onder strenge kwaliteitscontrole. Het uiterlijk is behandeld met bakverf, wat de duurzaamheid ten goede komt.

4. Hoe verwijder je epoxyharsbellen?

(Alleen ter referentie , gebruikers kan aanpassen Het door zich gebaseerd op ervaring)

Controleer voor gebruik of er geen restdruk meer in het vat aanwezig is. is

resterend druk , de exploitant kan gebruik de ventilatieopening ventiel ventilatieopening plunjer pomp om het volledig leeg te laten lopen om de veiligheid te garanderen .

1. Draai de vleugelmoer (13) los, laat de bout (14) zakken en open het deksel van de emmer (2).
2. Doe het in de gemengde harsmal
3. Bedek de cilinder en draai de bouten één voor één met de klok mee of tegen de klok in vast. (De eerste cirkel van elke bout mag niet helemaal vastgedraaid worden, draai elke cirkel met de klok mee of tegen de klok in de bouten één voor één vast, totdat ze helemaal vastgedraaid zijn. De bouten moeten in evenwicht zijn om de vleugelmoer vast te draaien.)



4. Sluit de inlaatklep (6), sluit de compressor (9) aan



5. Open de inlaatklep (6) en stel de inlaatregelklep (10) in door deze met de klok mee of tegen de klok in te draaien om de gewenste werkdruk in te stellen.
U kunt een negatieve druk tot -1 bar instellen om vacuüm te creëren.



6. Als u de druk in het vat wilt verlagen, draait u de regelaar tegen de klok in en draait u de knop **van** het ontluchtingsventiel tegen de klok in.

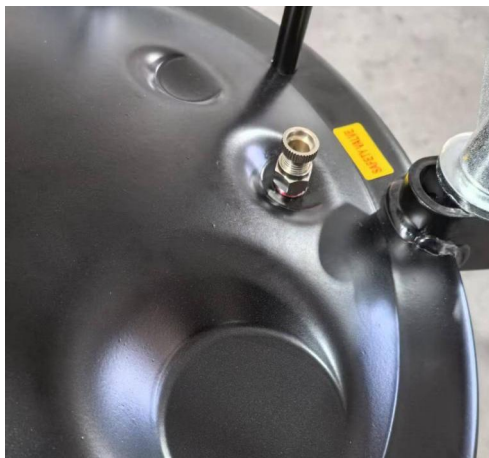

5. Lucht lekkage remedie

Let op: Mocht er tijdens gebruik lucht lekken, breng dan gelijkmatig lijm aan langs de binnenkant van de lekkageplek, dek het deksel af, draai de schroeven vast en zorg voor een druk van 10-20 psi. Laat het geheel 10-30 seconden staan, zodat de lijm volledig in de lekkageplek sijpelt. Sluit de luchtinlaatklep, open de drukventiel en laat het geheel 6-8 uur staan, totdat de lijm volledig is uitgehard. Gebruik het daarna weer.

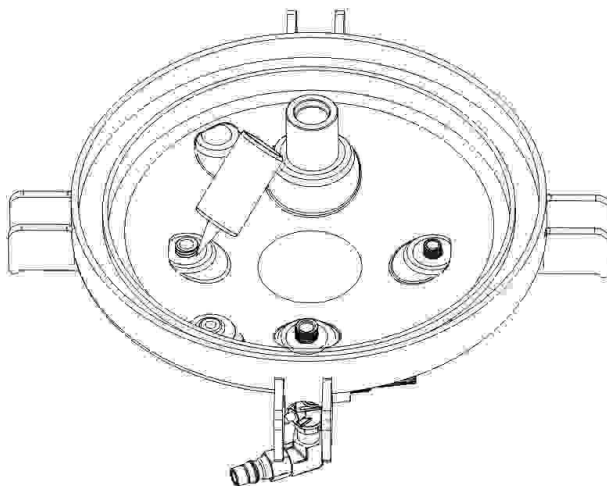

6. Reiniging en onderhoud:

Na gebruik of na een stop van meer dan 30 minuten dient de pot schoongemaakt te worden.

Zo doe je dat:

1. Sluit alle klepschakelaars op het deksel van de pan, verwijder de snelkoppeling van de luchttoevoer en trek aan de rode ontluchtingsring van het veiligheidsventiel op het deksel totdat al het gas in de pan volledig is ontsnapt.
2. Draai het deksel tegen de klok in los, giet de resterende verf in de pot, vul de pot met een passende hoeveelheid verdunningsmiddel (verf op waterbasis met water), draai het deksel vast en sluit de luchtbron aan.
3. Open alle kleppen op het deksel van de pot en spuit het riool of de afvalruimte volgens de normale spuitmethode totdat er schoon verdunningsmiddel of water voor de reiniging wordt gespoten.

7. Problemen oplossen

storingen	De oorzaak van het falen	Probleemoplossing

Aangesloten op de gasbron beweegt de drukmeterwijzer niet	<ol style="list-style-type: none"> 1. Gasbron is niet normaal 2. Inlaatklep niet open 3. Of de regelaar onder druk staat of niet 4. Drukmetergat met lijm 5. Beschadigde drukmeter 	<ol style="list-style-type: none"> 1. Controleer of de gasbron normaal is. Open de inlaatklep 2. Open de luchtinlaatklep 3. Breng de druk op peil door de regelknop met de klok mee te draaien 4. Schraap de lijm uit de gaten. 5. Vervanging van de drukmeter
Lekkages in het drukvat	<ol style="list-style-type: none"> 1. Lekkage van de afdichting van de onderdelen op het deksel van het vat 2. Slechte afdichting van onderdelen op het deksel 3. Beschadigde dekselafdichting 	<ol style="list-style-type: none"> 1. Gebruik het product volgens de gebruiksaanwijzing, artikel 3. 2. Raadpleeg de oplossing voor luchtlekkage 3. Vervanging van de afdichtingen van het emmerdeksel

	Artikelen	Beschrijving
1	Naam	Drukverfpotten
2	Model	JY -ZDX4 0L
3	Parameter	Capaciteit: 4,0 l , P (max): 8,0 psi/ 0,552 MPa , VAC: - 14 psi /- 0,1 MPa /1 bar

Fabrikant: Shanghai muxin muyeyouxiangongsi

Adres: Shuangchenglu 803nong11hao1602A-1609shi, baoshanqu,

shanghai 200000 CN.

Geïmporteerd naar AUS: SIHAO PTY LTD. 1 ROKEVA
STREETEASTWOOD
NSW 2122 Australië

Geïmporteerd naar de VS: Sanven Technology Ltd. Suite 250, 9166
Anaheim

Plaats, Rancho Cucamonga, CA 91730

UK	REP
-----------	------------

YH CONSULTING LIMITED. C/O YH Consulting
Limited Office 147, Centurion House, London
Road, Staines-upon-Thames, Surrey, TW18 4AX

EC	REP
-----------	------------

E-CrossStu GmbH
Mainzer Landstr.69,
60329 Frankfurt am Main.



VEVOR

Affordable. Reliable. Home Improvement.

Pots de peinture sous pression

MODÈLE : JY-ZDX40L

VEVOR

Affordable. Reliable. Home Improvement.

PRESSURE PAINT POTS





MODÈLE : JY-ZDX40L



(L'image est à titre indicatif uniquement ; veuillez vous référer à l'objet réel)

Ceci est le mode d'emploi d'origine. Veuillez lire attentivement l'intégralité du manuel avant utilisation. VEVOR se réserve le droit d'interpréter clairement ce manuel d'utilisation. L'apparence du produit dépend du produit que vous avez reçu. Veuillez nous excuser pour les éventuelles mises à jour technologiques ou logicielles.

SÉCURITÉ INSTRUCTION ET PRÉCAUTIONS

Symbole	Description du symbole
	Avertissement - Pour réduire le risque de blessure, l'utilisateur doit lire attentivement le manuel d'instructions.
	Avertissement - Assurez-vous de porter des protections auditives lorsque vous utilisez ce produit.
	Avertissement - Assurez-vous de porter des lunettes de protection lorsque vous utilisez ce produit.
	Avertissement - Assurez-vous de porter un masque anti-poussière lorsque vous utilisez ce produit.



AVERTISSEMENT:

Lire ce matériel avant en utilisant ce produit. Échec à faire donc peut résultat dans blessures graves. **CONSERVEZ CE MANUEL**

Assemblée précautions

1. Assemble seulement selon à ces instructions. Incorrect assemblée peut créer des dangers.
2. Porter Approuvé par l'ANSI sécurité lunettes de protection et robuste travail gants pendant le montage.
3. Gardez assemblée zone faire le ménage et bien éclairé.
4. Gardez spectateurs dehors de le zone pendant assemblée.
5. Faire pas assembler quand fatigué ou quand sous le influence de alcool, drogues ou des médicaments.
6. Les capacités du produit s'appliquent uniquement au produit correctement et complètement assemblé. 7. Assembler sur un plat, niveau, dur et lisse surface capable de sans risque supportant un pot de peinture sous pression entièrement chargé.



AVERTISSEMENT:

1. Ceci produit est pas un jouet. Faire pas permettre enfants à jouer avec ou près ce Article. Il est interdit aux enfants et aux personnes handicapées physiques d'utiliser ce produit, et aux personnes ne sachant pas comment l'utiliser en toute sécurité.
2. Ceci produit 4 0L permet le peinture à être sous pression à 8 0PSI et le la pression de service maximale ne doit pas dépasser 90 PSI, sinon cela entraînera un risque de blessure pour la sécurité personnelle .
3. Le sécurité soupape sur le pression baril est utilisé à protéger le normale

pression

dans le fût sous pression, éviter la surpression d'un dispositif de sécurité, avant que le produit ne sorte de l'usine a été ensembledans le admissible pression gamme, dans le état normal d'utilisation, ne pas retirer à volonté, ne pas ajuster à volonté.

4. Faire pas faire n'importe lequel formulaire de modification de le produit . D o pas faire tout dangereux opérations tel comme perçage , soudage , etc. , qui peut produire un trempe effet, entraînant des dommages au cylindre de pression, affectant la durée de vie du produit .

5. Utilisation comme prévu uniquement.

6. Inspect avant chaque utiliser; faire pas utiliser si parties sont lâche ou endommagé.

C'est strictement interdit de verser fort acide et alcalin liquide dans ce produit pour éviter un réservoir corrosif et causer des blessures corporelles

1. Schéma diagramme de le décomposition

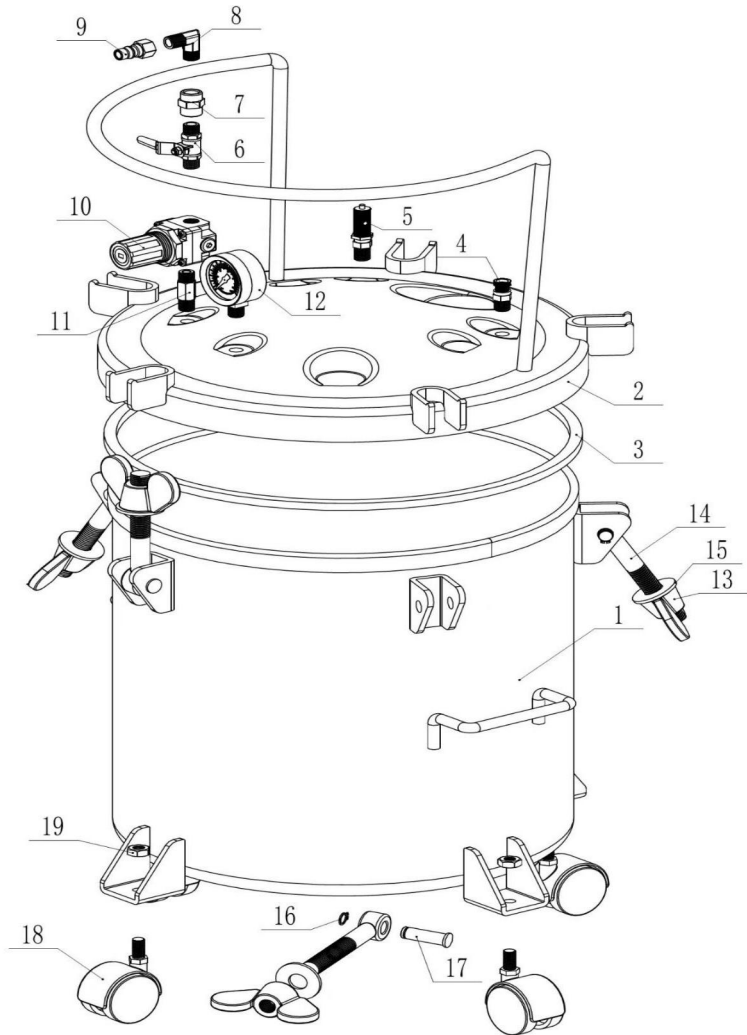

en série nombre	Nom de l'accessoire	quantité
1	Pression baril corps	1
2	Baril couvercle	1
3	Scellage anneaux	1
4	de ventilation	1
5	Soupapes de sécurité de pression	1
6	Soupape d'admission	1
7	1/4 " Fil Directement à travers	1
8	Coude à 90 degrés fileté 1/4 "	1
9	Raccord rapide autobloquant 1/4" Raccords	1
10	Régulateur barométrique	1
11	1/4 " Fil Directement à travers	1
12	Positif et manomètres à pression négative	1
13	Écrou papillon M16	5
14	boulon M16	5
15	Joint M16	5
16	anneau élastique de 12 mm	5
17	Goupille de retenue de 12 mm	5
18	roulettes mobiles	4
19	Support de roue mobile	4

2. Liste de spécifications du fil

En série nombre	Nom du SKU	soupape	Spécifications du fil
1	Normes nord-américaines	Entrée d'air (avec vanne marche/arrêt)	Raccords pneumatiques autobloquants à dégagement rapide de style américain 1/4"
2	norme européenne	Entrée d'air (avec vanne marche/arrêt)	Raccord pneumatique autobloquant à prise rapide de style européen 1/4"
3	norme australienne	Entrée d'air (avec vanne marche/arrêt)	Raccords pneumatiques autobloquants à dégagement rapide de style australien (japonais) 1/4"

Les raccords rapides autobloquants pour tuyaux d'air sont disponibles en trois modèles pour les États-Unis, l'Europe et l'Australie, ainsi qu'une valve de pneu M8*1. Vous pouvez utiliser une pompe manuelle haute pression ou un gonfleur de pneus électrique et comprimer le réservoir pour le pressuriser.



3 . Préface

Le tambour de pression en résine est équipé d'une soupape de régulation de pression d'air, d'une soupape de sécurité, d'une soupape d'échappement et de quatre roues mobiles. Toutes les pièces sont fabriquées avec les meilleurs matériaux et soumises à un contrôle qualité rigoureux. Leur aspect est traité avec une peinture cuite au four pour une durabilité optimale.

4 . Comment éliminer les bulles de résine époxy

(Pour référence seulement , utilisateurs peut ajuster il par eux-mêmes basé sur expérience)

Avant utilisation, veuillez confirmer qu'il ne peut y avoir aucune pression

résiduelle dans le canon, s'il y en a. est résiduel pression , la opérateur peut utiliser le évent soupape évent piston pompe pour le vider complètement afin d'assurer la sécurité .

1. Desserrez l'écrou papillon (13), abaissez le boulon (14) et ouvrez le couvercle du seau (2).
2. Mettre dans le moule en résine mélangée
3. Couvrez le canon et serrez les boulons un par un dans le sens horaire ou antihoraire. (Le premier tour de chaque boulon ne doit pas être serré à fond ; effectuez chaque tour dans le sens horaire ou antihoraire pour serrer les boulons un par un. Jusqu'à ce que les boulons soient serrés à fond, il faut équilibrer le serrage de l'écrou papillon.)



4. Fermer la soupape d'admission (6), connecter le compresseur (9)

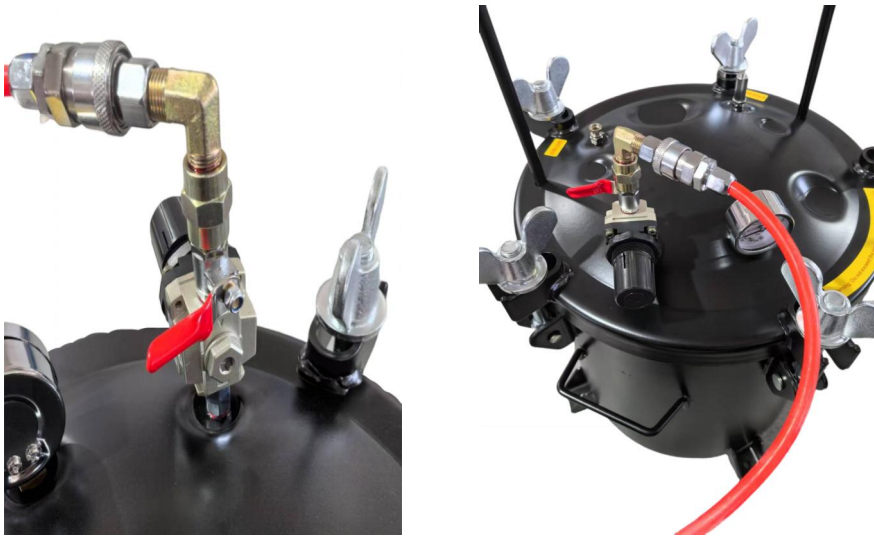

5. Ouvrez la soupape d'admission (6) et réglez la soupape de régulation d'admission (10) et tournez dans le sens des aiguilles d'une montre ou dans le sens inverse des aiguilles d'une montre pour régler la pression de fonctionnement souhaitée.

Vous pouvez régler une pression négative jusqu'à -1 bar pour obtenir le vide.



6. Si vous souhaitez réduire la pression dans le tambour, tournez le régulateur dans le sens inverse des aiguilles d'une montre et tournez le bouton de la soupape de décharge d'air dans le sens inverse des aiguilles d'une montre .

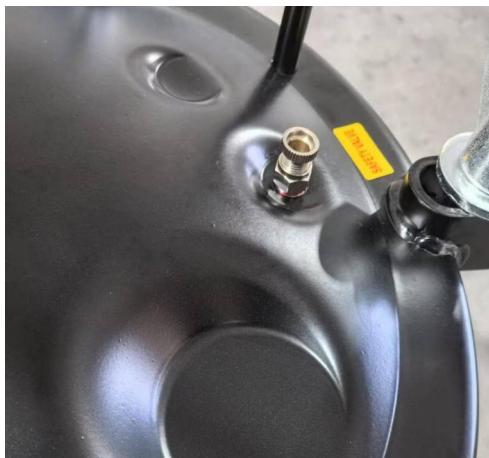

5. Air fuite remède

Remarque : si une fuite d'air est détectée pendant l'utilisation, veuillez appliquer la colle uniformément le long de l'intérieur de la fuite, puis couvrez le couvercle du baril, serrez les vis, la pression est de 10 à 20 psi. Le temps est d'environ 10 à 30 secondes, de sorte que la colle s'infiltré complètement dans la fuite, fermez la soupape d'admission d'air, ouvrez le piston de décompression et laissez-le reposer pendant 6 à 8 heures pour attendre que la colle soit complètement solidifiée, puis continuez à l'utiliser.

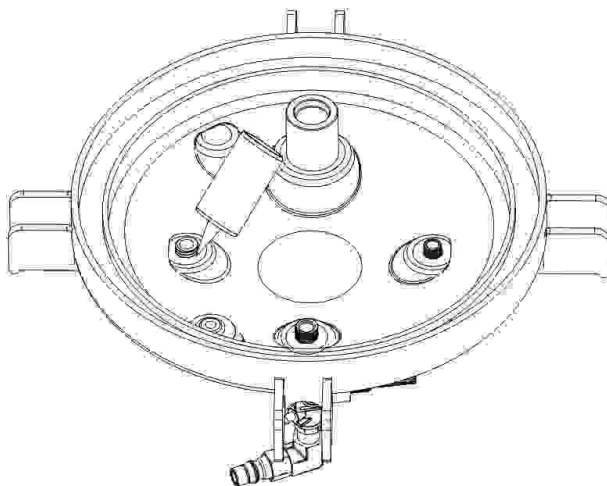

6. Nettoyage et entretien :

Après utilisation ou arrêt de plus de 30 minutes, le pot doit être nettoyé.

Voici comment :

1. Fermez tous les interrupteurs de soupape sur le couvercle du pot, retirez le raccord rapide de l'alimentation en air et tirez sur l'anneau de purge de la soupape de sécurité rouge sur le couvercle jusqu'à ce que le gaz dans le pot soit complètement libéré.
2. Dévissez le couvercle dans le sens inverse des aiguilles d'une montre, versez la peinture restante dans le pot, remplissez une quantité appropriée de diluant (peinture à l'eau avec de l'eau), puis vissez le couvercle et connectez la source d'air.
3. Ouvrez toutes les vannes sur le couvercle du pot et pulvérisiez l'égout ou l'espace de déchets selon la méthode de pulvérisation normale jusqu'à ce que le diluant ou l'eau propre soit pulvérisé pour le nettoyage.

7. Dépannage

dysfonctionnements	La cause de l'échec	Dépannage

<p>Connecté à la source de gaz, l'aiguille du manomètre ne bouge pas</p>	<ol style="list-style-type: none"> 1. La source de gaz n'est pas normale 2. Soupape d'admission non ouverte 3. Si le régulateur est sous pression ou non 4. Trou du manomètre avec colle 5. Manomètre endommagé 	<ol style="list-style-type: none"> 1. Vérifiez si la source de gaz est normale. Ouvrez la soupape d'admission 2. Ouvrez la vanne d'admission d'air 3. Pressurisez en tournant le bouton du régulateur dans le sens des aiguilles d'une montre 4. Grattez la colle des trous. 5. Remplacement du manomètre
<p>Fuites du tambour sous pression</p>	<ol style="list-style-type: none"> 1. Fuite du joint des pièces sur le couvercle du fût 2. Mauvaise étanchéité des pièces sur le couvercle 3. Joint de couvercle endommagé 	<ol style="list-style-type: none"> 1. Opérer conformément à la notice d'utilisation, article 3. 2. Reportez-vous à la solution contre les fuites d'air 3. Remplacement des joints du couvercle du seau

	Articles	Description
1	Nom	Pots de peinture sous pression
2	Modèle	JY- ZDX4 0L
3	Paramètre	Capacité : 4 0 L , P (max) : 8 0 psi/ 0,552 Mpa , VAC : - 14 psi /- 0,1 Mpa / 1 bar

Fabricant : Shanghaimuxinmuyeyouxiangongsi

Adresse : Shuangchenglu 803nong11hao1602A-1609shi, baoshanqu, Shanghai 200 000 CN.

Importé en Australie : SIHAO PTY LTD. 1 ROKEVA STREET,
ASTWOOD
NSW 2122 Australie

Importé aux États-Unis : Sanven Technology Ltd. Suite 250, 9166
Anaheim

Lieu, Rancho Cucamonga, CA 91730

UK	REP
-----------	------------

YH CONSULTING LIMITED. C/O YH Consulting
Limited Office 147, Centurion House, London
Road, Staines-upon-Thames, Surrey, TW18 4AX

EC	REP
-----------	------------

E-CrossStu GmbH
Mainzer Landstr.69,
60329 Frankfurt am Main.



VEVOR

Affordable. Reliable. Home Improvement.

Druckfarbtöpfe

MODELL: JY-ZDX40L

MODELL: JY-ZDX40L







(Das Bild dient nur als Referenz; bitte beziehen Sie sich auf das tatsächliche Objekt.)

Dies ist die Originalanleitung. Bitte lesen Sie alle Anweisungen sorgfältig durch, bevor Sie das Gerät in Betrieb nehmen. VEVOR behält sich eine klare Auslegung unserer Bedienungsanleitung vor. Das Aussehen des Produkts hängt vom gelieferten Produkt ab. Bitte haben Sie Verständnis dafür, dass wir Sie nicht erneut über Technologie- oder Software-Updates

informieren.

SICHERHEIT ANWEISUNG UND VORSICHTSMASSNAHMEN

Symbol	Symbol Beschreibung
	Warnung – Um das Verletzungsrisiko zu verringern, muss der Benutzer die Bedienungsanleitung sorgfältig lesen.
	Warnung: Tragen Sie bei der Verwendung dieses Produkts unbedingt einen Gehörschutz.
	Warnung: Tragen Sie bei der Verwendung dieses Produkts unbedingt einen Augenschutz.
	Warnung: Tragen Sie bei der Verwendung dieses Produkts unbedingt eine Staubmaske.



WARNUNG:

Lesen Das Material vor mit Das Produkt. Versagen Zu Tun Also dürfen Ergebnis In schwere Verletzungen. **BEWAHREN SIE DIESES HANDBUCH AUF**

Montage Vorsichtsmaßnahmen

1. Zusammenbauen nur nach Zu diese Anweisungen. Unsachgemäße Montage dürfen Gefahren schaffen .
2. Tragen ANSI-geprüft Sicherheit Brille Und Schwerlast arbeiten Handschuhe während der Montage.
3. Behalten Montage Bereich sauber Und gut beleuchtet.
4. Behalten Zuschauer aus von Die Bereich während Montage.
5. Tun nicht montieren Wann müde oder Wann unter Die beeinflussen von Alkohol, Drogen oder Medikamente.
6. Die Produkteigenschaften gelten nur für ordnungsgemäß und vollständig montierte Produkte. An A Wohnung, Ebene, hart Und glatt Oberfläche fähig von sicher Unterstützung eines voll beladenen Druckfarbtopfs.



WARNUNG:

1. Dies Produkt Ist nicht A Spielzeug. Tun nicht erlauben Kinder Zu spielen mit oder nahe Das Kinder oder Personen mit körperlichen Behinderungen dürfen dieses Produkt nicht verwenden, und Personen, die nicht wissen, wie man es sicher verwendet, dürfen dieses Produkt nicht bedienen
2. Dies Produkt 4 0L erlaubt Die malen Zu Sei Druck- Zu 8 0PSI und Die Der maximale Betriebsdruck darf 90 PSI nicht überschreiten, da sonst die Gefahr einer Verletzung der persönlichen Sicherheit besteht .
3. Die Sicherheit Ventil An Die Druck Fass Ist gebraucht Zu schützen Die Normal Druck

im Druckbehälter, Überdruck durch eine Sicherheitseinrichtung vermeiden , bevor das Produkt austritt Die Fabrik hat gewesen Satz innerhalb Die zulässig Druck Reichweite, In Die normaler Gebrauchszustand, nicht nach Belieben entfernen, nicht nach Belieben anpassen.

4. Tun nicht Tun beliebig bilden von Änderung von Die Produkt . D o nicht Tun jede gefährliche Operationen solch als Bohren , Schweißen usw. , die Mai produzieren A Anlassen Dies kann zu einer Beschädigung des Druckbehälters führen und die Lebensdauer des Produkts beeinträchtigen .

5. Nutzung als nur beabsichtigt .

6. Prüfen vor jeder verwenden; Tun nicht verwenden Wenn Teile Sind lose oder beschädigt.

Es ist streng verboten gießen stark sauer Und alkalisch flüssig hinein Das Produkt um einen korrosiven Tank und Verletzungen zu vermeiden

1. Schema Diagramm von Die Zersetzung

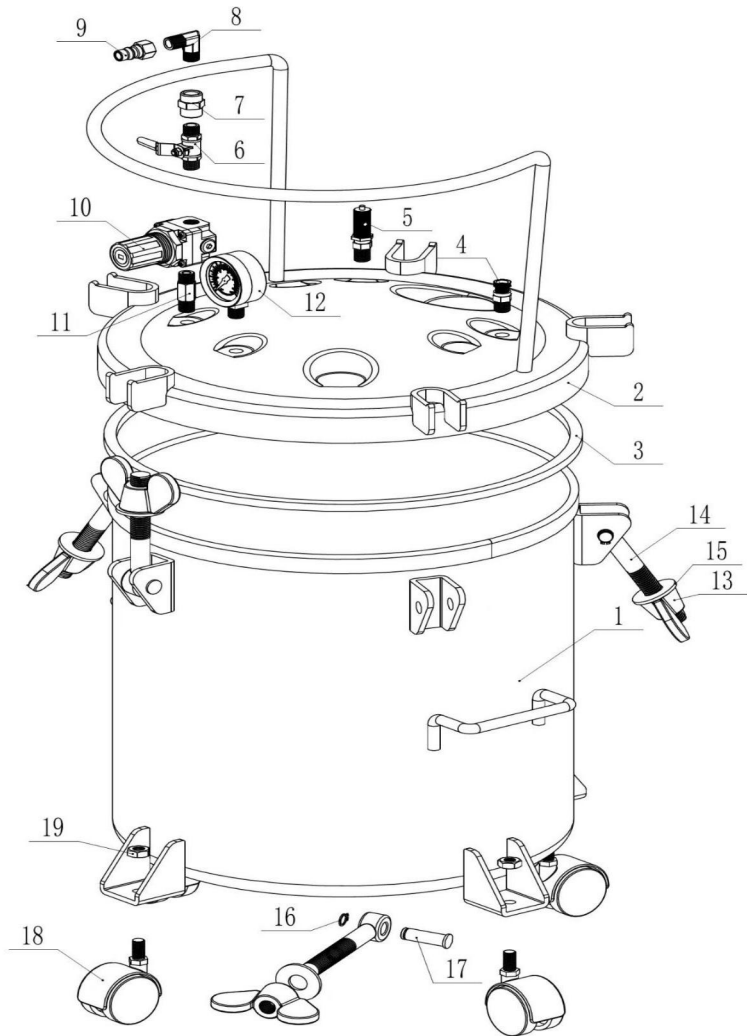

seriell Nummer	Zubehörname	Menge
1	Druck Fass Körper	1
2	Fass Deckel	1
3	Versiegelung Ringe	1
4	Entlüftungsventil	1
5	Drucksicherheitsventile	1
6	Einlassventil	1
7	1/4 Zoll Faden Geradeaus	1
8	1/4 " 90-Grad-Winkelstück mit Gewinde	1
9	1/4" selbstsichernder Schnellstecker Luft Armaturen	1
10	Barometrischer Regler	1
11	1/4 Zoll Faden Geradeaus	1
12	Positiv Und Unterdruckmessgeräte	1
13	M16 Flügelmutter	5
14	M16-Schraube	5
15	M16 Dichtung	5
16	12 mm Sprengring	5
17	12 mm Haltestift	5
18	Bewegliche Rollen	4
19	Bewegliche Radhalterung	4

2. Liste von Gewindespezifikationen

Seriell Nummer	SKU-Name	Ventil	Gewindespezifikationen
1	Nordamerikanische Standards	Lufteinlass (mit Ein-/Aus-Ventil)	Selbstsichernde 1/4"-Schnellverschluss-Luftanschlüsse im amerikanischen Stil
2	Europäische Norm	Lufteinlass (mit Ein-/Aus-Ventil)	Selbstsichernder Schnellstecker-Luftanschluss im europäischen Stil, 1/4 Zoll
3	Australischer Standard	Lufteinlass (mit Ein-/Aus-Ventil)	Australischer Stil (Japanisch) 1/4" selbstsichernde Schnellverschluss-Luftanschlüsse

Die selbstsichernden Schnellkupplungen für Luftschläuche sind in drei Ausführungen für die USA, Europa und Australien sowie mit einem Reifenventil M8*1 erhältlich. Sie können eine Hochdruck-Handpumpe oder einen elektrischen Reifenfüller verwenden und den Druckbehälter durch Drücken beaufschlagen.



3. Vorwort

Die Harzdrucktrommel besteht aus einem Luftdruckregelventil, einem Sicherheitsventil, einem Auslassventil und vier beweglichen Rädern. Alle Teile werden aus den besten Materialien und unter strenger Qualitätskontrolle hergestellt. Das Erscheinungsbild wird mit Backfarbe behandelt, wodurch der Zweck der Haltbarkeit erreicht werden kann.

4 . So entfernen Sie Epoxidharzblasen

(Nur als Referenz , Benutzer dürfen anpassen Es von selbst basierend An Erfahrung)

Vor Gebrauch bitte sicherstellen, dass kein Restdruck im Fass vorhanden ist, falls

vorhanden Ist Rest Druck , der Operator dürfen verwenden Die Entlüftung Ventil
Entlüftung Kolben Pumpe, um es aus Sicherheitsgründen vollständig zu entleeren

1. Die Flügelmutter (13) lösen, die Schraube (14) absenken und den Eimerdeckel (2) öffnen.
2. In die gemischte Harzform geben
3. Decken Sie den Lauf ab und ziehen Sie die Schrauben nacheinander im oder gegen den Uhrzeigersinn fest. (Der erste Kreis jeder Schraube sollte nicht zu fest angezogen werden. Ziehen Sie die Schrauben nacheinander im oder gegen den Uhrzeigersinn fest, bis die Schrauben vollständig fest sind. Ziehen Sie die Flügelmutter ausgewogen fest.)



4. Einlassventil (6) schließen, Kompressor (9) anschließen



5. Öffnen Sie das Einlassventil (6), stellen Sie das Einlassregelventil (10) ein und drehen Sie es im oder gegen den Uhrzeigersinn, um den gewünschten Betriebsdruck einzustellen.

Sie können einen Unterdruck von bis zu -1 bar einstellen, um ein Vakuum zu erzeugen.

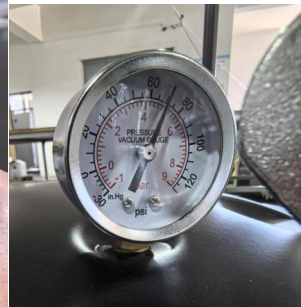

6. Wenn Sie den Druck im Fass verringern möchten, drehen Sie den Regler gegen den Uhrzeigersinn und drehen Sie den Knopf **des** Luftablassventils gegen den Uhrzeigersinn.



5. Luft Leckage Abhilfe

Hinweis: Wenn während des Gebrauchs ein Luftleck festgestellt wird, tragen Sie bitte gleichmäßig Klebstoff entlang der Innenseite der undichten Stelle auf, decken Sie dann den Fassdeckel ab und ziehen Sie die Schrauben fest. Der Druck beträgt 10 bis 20 psi. Die Zeit beträgt etwa 10 bis 30 Sekunden, damit der Klebstoff vollständig in die undichte Stelle sickert. Schließen Sie das Lufteinlassventil, öffnen Sie den Druckentlastungskolben und lassen Sie es 6 bis 8 Stunden stehen, bis der Klebstoff vollständig ausgehärtet ist, und verwenden Sie es dann weiter.

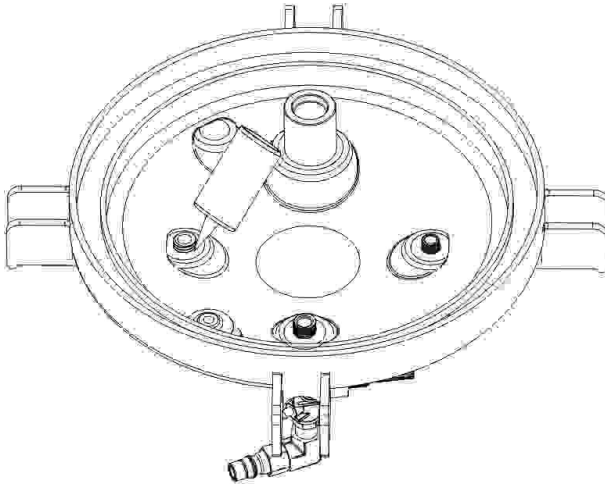

6. Reinigung und Wartung:

Nach Gebrauch oder einer Unterbrechung von mehr als 30 Minuten sollte der Topf gereinigt werden.

So geht's:

1. Schließen Sie alle Ventilschalter am Topfdeckel, entfernen Sie die Schnellkupplung der Luftzufuhr und ziehen Sie am roten Entlüftungsring des Sicherheitsventils am Deckel, bis das Gas im Topf vollständig abgelassen ist.
2. Schrauben Sie den Deckel gegen den Uhrzeigersinn ab, gießen Sie die restliche Farbe im Topf aus, füllen Sie eine entsprechende Menge Verdünnungsmittel (Wasserfarbe mit Wasser) ein, schrauben Sie dann den Deckel fest und schließen Sie die Luftquelle an.
3. Öffnen Sie alle Ventile am Deckel des Topfes und besprühen Sie den Abwasser- oder Abfallraum gemäß der normalen Sprühmethode, bis das saubere Verdünnungsmittel oder Wasser zur Reinigung versprüht wird.

7. Fehlerbehebung

Fehlfunktionen	Die Ursache des Scheiterns	Fehlerbehebung
----------------	----------------------------	----------------

<p>An die Gasquelle angeschlossener Manometerzeiger bewegt sich nicht</p>	<ol style="list-style-type: none"> 1. Die Gasquelle ist nicht normal 2. Einlassventil nicht geöffnet 3. Ob der Regler unter Druck steht oder nicht 4. Manometerloch mit Kleber 5. Beschädigtes Manometer 	<ol style="list-style-type: none"> 1. Überprüfen Sie, ob die Gasquelle normal ist. Öffnen Sie das Einlassventil 2. Öffnen Sie das Lufteinlassventil 3. Druck aufbauen, indem Sie den Reglerknopf im Uhrzeigersinn drehen 4. Kratzen Sie den Kleber aus den Löchern. 5. Austausch des Manometers
<p>Druckfasslecks</p>	<ol style="list-style-type: none"> 1. Undichtigkeit der Dichtung der Teile am Fassdeckel 2. Schlechte Abdichtung der Teile am Deckel 3. Beschädigte Deckeldichtung 	<ol style="list-style-type: none"> 1. Betreiben Sie das Gerät gemäß der Gebrauchsanweisung, Artikel 3. 2. Siehe Abhilfe bei Luftlecks 3. Austausch der Eimerdeckeldichtungen

	Artikel	Beschreibung
1	Name	Druckfarbtöpfe
2	Modell	JY- ZDX4 0L
3	Parameter	Kapazität: 4,0 l , P (max.): 8,0 psi/ 0,552 MPa , VAC: -14 psi/ -0, 1 Mpa /1bar

Hersteller: Shanghai muxinmuyeyouxiangongsi

Adresse: Shuangchenglu 803nong11hao1602A-1609shi, baoshanqu, Shanghai 200000 CN.

Importiert nach AUS: SIHAO PTY LTD. 1 ROKEVA
STREETEASTWOOD

NSW 2122 Australien

Importiert in die USA: Sanven Technology Ltd. Suite 250, 9166 Anaheim Place, Rancho Cucamonga, CA 91730

UK	REP
-----------	------------

YH CONSULTING LIMITED. C/O YH Consulting
Limited Office 147, Centurion House, London
Road, Staines-upon-Thames, Surrey, TW18 4AX

EC	REP
-----------	------------

E-CrossStu GmbH
Mainzer Landstr.69,
60329 Frankfurt am Main.



VEVOR

Affordable. Reliable. Home Improvement.

Pojemniki na farbę ciśnieniową

MODEL: JY-ZDX40L

VEVOR

Affordable. Reliable. Home Improvement.

PRESSURE PAINT POTS

MODEL: JY-ZDX40L







(Zdjęcie ma charakter poglądowy, proszę odnosić się do rzeczywistego obiektu)

To jest oryginalna instrukcja obsługi. Przed użyciem prosimy o dokładne zapoznanie się z treścią instrukcji. Firma VEVOR zastrzega sobie prawo do jednoznacznej interpretacji niniejszej instrukcji obsługi. Wygląd produktu zależy od stanu, w jakim go otrzymali Państwo. Prosimy o wyrozumiałość, ale nie będziemy Państwa ponownie informować o

aktualizacjach technologicznych lub oprogramowania naszego produktu.

BEZPIECZEŃSTWO INSTRUKCJA I ŚRODKI OSTROŻNOŚCI

Symbol	Opis symbolu
	Ostrzeżenie - Aby zmniejszyć ryzyko obrażeń, użytkownik powinien dokładnie przeczytać instrukcję obsługi.
	Ostrzeżenie: Podczas stosowania tego produktu należy nosić ochronniki słuchu.
	Ostrzeżenie: Podczas stosowania tego produktu należy nosić okulary ochronne.
	Ostrzeżenie: Podczas stosowania tego produktu należy nosić maskę przeciwpyłową.



OSTRZEŻENIE:

Czytać Ten tworzywo zanim używając Ten produkt. Awaria Do Do Więcej Móc wynik W poważne obrażenia. **ZACHOWAJ TĘ INSTRUKCJĘ**

Montaż środki ostrożności

1. Złóż tylko według Do te instrukcje. Niewłaściwy montaż Móc stwarzać zagrożenia.
2. Nosić Zatwierdzone przez ANSI bezpieczeństwo okulary ochronne I ciężki praca rękawice podczas montażu.
3. Zachowaj montaż obszar czysty I dobrze oświetlone.
4. Zachowaj osoby postronne na zewnątrz z ten obszar podczas montaż.
5. Zrób nie gromadzić się Kiedy zmęczony Lub Kiedy pod ten wpływ z alkohol, narkotyki lub leków.
6. Możliwości produktu dotyczą wyłącznie produktu prawidłowo i całkowicie zmontowanego. 7. Montaż NA A płaski, poziomy, twardy I gładki powierzchnia zdolny z bezpiecznie podtrzymujący w pełni załadowany zbiornik z farbą ciśnieniową.



OSTRZEŻENIE:

1. To produkt Jest nie A zabawka. Do nie umożliwić dzieci Do grać z Lub w pobliżu Ten Produkt jest przeznaczony dla dzieci i osób z niepełnosprawnością fizyczną. Korzystanie z tego produktu jest zabronione, a osobom, które nie wiedzą, jak bezpiecznie go używać, zabrania się jego obsługi.
2. To produkt 4 0L pozwala ten farba Do Być pod ciśnieniem Do 8 0PSI i ten maksymalne ciśnienie robocze nie może przekraczać 90 PSI, w przeciwnym razie istnieje ryzyko zagrożenia bezpieczeństwa osobistego .
3. Ten bezpieczeństwo zawór NA ten ciśnienie beczka Jest używany Do chronić

ten normalna ciśnienie

w beczce ciśnieniowej, należy unikać nadmiernego ciśnienia urządzenia zabezpieczającego przed opuszczeniem produktu ten fabryka ma zostać ustawić w ten dopuszczalne ciśnienie zakres, W ten normalnego stanu użytkowania, nie zdejmować według własnego uznania, nie modyfikować według własnego uznania.

4. Zrób nie Do każdy formularz z modyfikacja z ten produkt . D o nie Do jakiegokolwiek niebezpieczne operacje taki Jak wiercenie , spawanie itp . , które móc wytwarzać A ruszenie efekt powodujący uszkodzenie bębna ciśnieniowego, co ma wpływ na żywotność produktu .

5. Użyj Jak tylko przeznaczone .

6. Sprawdź zanim każdy używać; Do nie używać Jeśli strony Czy luźny Lub uszkodzony.

To jest rygorystycznie zabronione wlać mocny kwaśny I alkaliczny płyn do Ten produkt aby uniknąć korozji zbiornika i spowodowania obrażeń ciała

1. Schematyczny diagram z ten rozkład

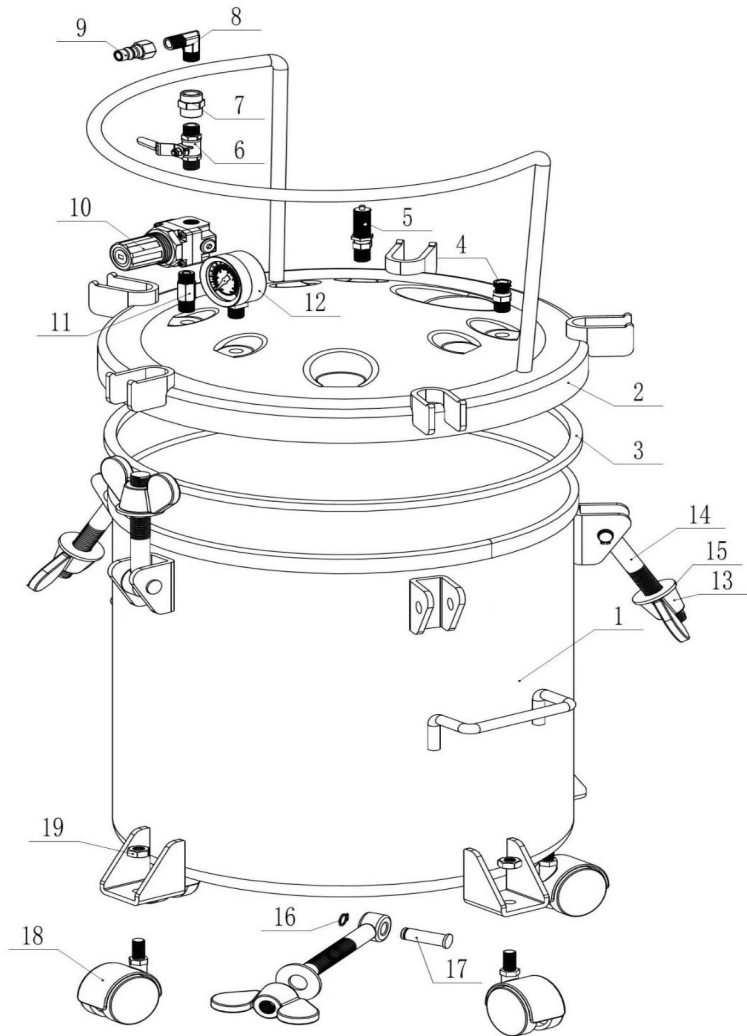

seryjny numer	Nazwa akcesorium	ilość
1	Ciśnienie beczka ciało	1
2	Beczka pokrywa	1
3	Opieczętowanie pierścienie	1
4	Zawór odpowietrzający	1
5	Zawory bezpieczeństwa ciśnieniowego	1
6	Zawór wlotowy	1
7	1/4 cala Nitka Prosto przez	1
8	1/4 " kolano gwintowane 90 stopni	1
9	Szybkozłączka pneumatyczna samoblokująca 1/4" Armatura	1
10	Regulator barometryczny	1
11	1/4 cala Nitka Prosto przez	1
12	Pozytywny I wskaźniki ciśnienia ujemnego	1
13	Nakrętka motylkowa M16	5
14	Śruba M16	5
15	Uszczelka M16	5
16	Pierścień osadczy 12 mm	5
17	Kołek ustalający 12 mm	5
18	Ruchome kółka	4
19	Ruchomy uchwyt na koło	4

2. Lista z specyfikacje gwintów

Seryjny numer	Nazwa SKU	zawór	Specyfikacje gwintów
1	Normy północnoamerykańskie	Wlot powietrza (z zaworem włączającym/wyłączającym)	Amerykańskie szybkozłączki pneumatyczne 1/4" z samoblokującym się zamknięciem
2	Norma europejska	Wlot powietrza (z zaworem włączającym/wyłączającym)	Szybkozłączka pneumatyczna samoblokująca 1/4" w stylu europejskim
3	Australijski standard	Wlot powietrza (z zaworem włączającym/wyłączającym)	Szybkozłączki pneumatyczne samoblokujące 1/4" w stylu australijskim (japońskim)

Samoblokujące szybkozłączki do węży pneumatycznych są dostępne w 3 modelach dla USA, Europy i Australii, a także z jednym zaworem do opon M8*1. Można użyć ręcznej pompki wysokociśnieniowej lub elektrycznej pompki do opon i sprężyć powietrze, aby napełnić zbiornik ciśnieniowy.



3. Przedmowa

Bęben ciśnieniowy z żywicy składa się z zaworu regulującego ciśnienie powietrza, zaworu bezpieczeństwa, zaworu wydechowego oraz czterech ruchomych kół. Wszystkie części wykonane są z najlepszych materiałów i podlegają ścisłej kontroli jakości, a ich wygląd jest zabezpieczony farbą do wypalania, co zapewnia trwałość.

4 . Jak usunąć pęcherzyki z żywicy epoksydowej

(Tylko w celach informacyjnych , użytkownicy Móc regulować To przez siebie na podstawie NA doświadczenie)

Przed użyciem należy upewnić się, że w lufie nie ma resztkowego ciśnienia, jeżeli

jest Jest pozostały ciśnienie , ten operator Móc używać ten odpowietrznik zawór odpowietrznik tłok nurnikowy Pompuj, aby całkowicie opróżnić zbiornik i zapewnić bezpieczeństwo .

1. Odkręć nakrętkę motylkową (13), opuść śrubę (14) i otwórz pokrywę wiadra (2).
2. Włóż do formy z mieszaną żywicą
3. Zakryj lufę i dokręcaj śruby po kolei, zgodnie z ruchem wskazówek zegara lub przeciwnie do ruchu wskazówek zegara. (Pierwsze koło każdej śruby nie powinno być dokręcone do końca, każde koło należy dokręcać zgodnie z ruchem wskazówek zegara lub przeciwnie do ruchu wskazówek zegara, aż do momentu dokręcenia śrub do końca. Należy je wyważyć, aby dokręcić nakrętkę motylkową).



4. Zamknij zawór dolotowy (6), podłącz sprężarkę (9)



5. Otwórz zawór wlotowy (6) i wyreguluj zawór regulatora wlotowego (10), obracając go zgodnie z ruchem wskazówek zegara lub przeciwnie do ruchu wskazówek zegara, aby uzyskać żądane ciśnienie robocze.

Można ustawić ciśnienie ujemne do -1 bara, aby uzyskać próżnię.

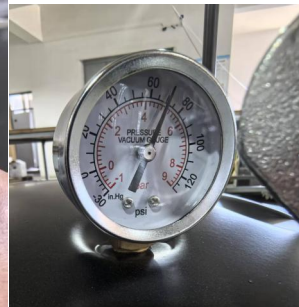

6. Jeśli chcesz zmniejszyć ciśnienie w bębnie, przekręć regulator w kierunku przeciwnym do ruchu wskazówek zegara i przekręć pokrętko zaworu odpowietrzającego w kierunku przeciwnym do ruchu wskazówek zegara .

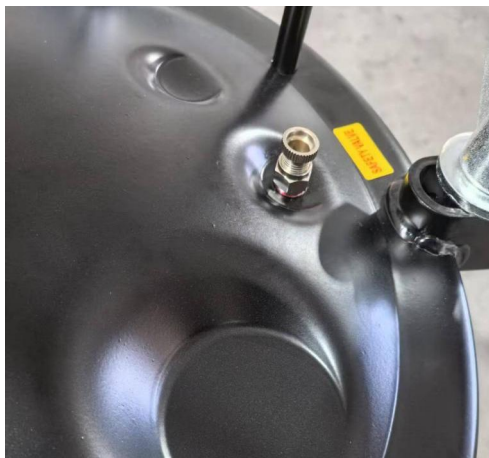

5. Powietrze przeciek zaradzić

Uwaga: Jeśli podczas użytkowania zauważysz wyciek powietrza, równomiernie nałóż klej wzdłuż wewnętrznej strony wycieku, a następnie zamknij pokrywę lufy, dokręć śruby, ciśnienie wynosi 10~20 psi. Czas wynosi około 10~30 sekund, aby klej całkowicie wsiąkł w miejsce wycieku. Zamknij zawór wlotu powietrza, otwórz tłok nadmiarowy ciśnienia i odczekaj 6-8 godzin, aż klej całkowicie stwardnieje, a następnie kontynuuj używanie.

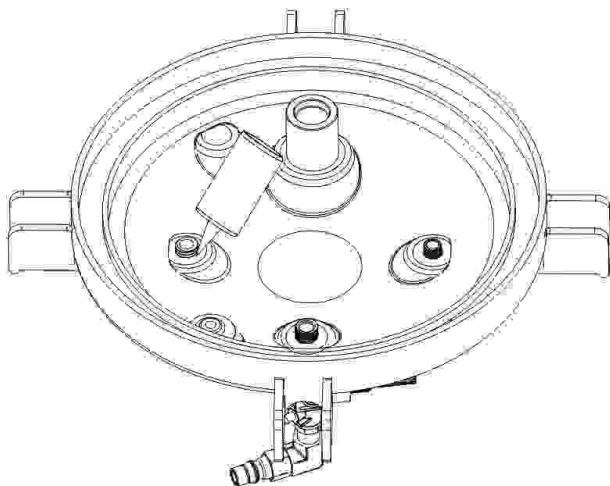

6. Czyszczenie i konserwacja:

Po użyciu lub przerwie trwającej dłużej niż 30 minut, garnek należy wyczyścić.

Oto jak:

1. Zamknij wszystkie zawory na pokrywie garnka, odłącz szybkozłączkę dopływu powietrza i pociągnij za czerwony pierścień odpowietrzający zaworu bezpieczeństwa na pokrywie, aż do całkowitego uwolnienia gazu z garnka.
2. Odkręć pokrywę przeciwnie do ruchu wskazówek zegara, wylej pozostałą farbę z pojemnika, napełnij odpowiednią ilością rozcieńczalnika (farba na bazie wody z wodą), a następnie zakręć pokrywę i podłącz źródło powietrza.
3. Otwórz wszystkie zawory na pokrywie pojemnika i spryskaj kanalizację lub przestrzeń ściekową zgodnie ze standardową metodą spryskiwania, aż do momentu, w którym rozcieńczalnik lub woda zostaną spryskane w celu wyczyszczenia.

7. Rozwiązywanie problemów

awarie	Przyczyna awarii	Rozwiązywanie problemów
--------	------------------	-------------------------

<p>Podłączony do źródła gazu wskaźnik ciśnienia nie porusza się</p>	<ol style="list-style-type: none"> 1. Źródło gazu nie jest normalne 2. Zawór wlotowy nie jest otwarty 3. Czy regulator jest pod ciśnieniem czy nie 4. Otwór manometru z klejem 5. Uszkodzony manometr 	<ol style="list-style-type: none"> 1. Sprawdź, czy źródło gazu jest prawidłowe. Otwórz zawór wlotowy. 2. Otwórz zawór wlotowy powietrza 3. Wytworzyć ciśnienie, obracając pokrętko regulatora zgodnie z ruchem wskazówek zegara 4. Wyjmij klej z otworów. 5. Wymiana manometru
<p>Wycieki z bębna ciśnieniowego</p>	<ol style="list-style-type: none"> 1. Nieszczelność uszczelki części na pokrywie lufy 2. Słabe uszczelnienie części na pokrywie 3. Uszkodzona uszczelka pokrywy 	<ol style="list-style-type: none"> 1. Postępuj zgodnie z instrukcją obsługi, artykuł 3. 2. Zapoznaj się z metodą usuwania nieszczelności powietrza 3. Wymiana uszczelki pokrywy wiadra

	Rzeczy	Opis
1	Nazwa	Pojemniki na farbę ciśnieniową
2	Model	JY- ZDX4 0L
3	Parametr	Pojemność: 4 0 l , ciśnienie maks.: 8 0 psi/ 0,552 Mpa , Próżnia: - 14 psi /- 0,1 Mpa /1bar

Producent: Shanghaimuxinmuyeyouxiangongsi

Adres: Shuangchenglu 803nong11hao1602A-1609shi, baoshanqu, szanghaj 200000 CN.

Importowane do AUS: SIHAO PTY LTD. 1 ROKEVA

STREETEASTWOOD

NSW 2122 Australia

Importowane do USA: Sanven Technology Ltd. Suite 250, 9166
Anaheim

Miejsce, Rancho Cucamonga, CA 91730

UK	REP
-----------	------------

YH CONSULTING LIMITED. C/O YH Consulting
Limited Office 147, Centurion House, London
Road, Staines-upon-Thames, Surrey, TW18 4AX

EC	REP
-----------	------------

E-CrossStu GmbH
Mainzer Landstr.69,
60329 Frankfurt am Main.



VEVOR

Affordable. Reliable. Home Improvement.

Barattoli di vernice a pressione

MODELLO: JY-ZDX40L

VEVOR

Affordable. Reliable. Home Improvement.

PRESSURE PAINT POTS





MODELLO: JY-ZDX40L



(L'immagine è solo a scopo illustrativo; fare riferimento all'oggetto reale)

Queste sono le istruzioni originali, si prega di leggere attentamente tutte le istruzioni del manuale prima dell'uso. VEVOR si riserva la piena interpretazione del proprio manuale utente. L'aspetto del prodotto dipenderà dal prodotto ricevuto. Vi preghiamo di scusarci se non vi informeremo più in caso di aggiornamenti tecnologici o software sul nostro prodotto.

SICUREZZA ISTRUZIONI E PRECAUZIONI

Simbolo	Descrizione del simbolo
	Avvertenza - Per ridurre il rischio di lesioni, l'utente deve leggere attentamente il manuale di istruzioni.
	Avvertenza: assicurarsi di indossare protezioni acustiche quando si utilizza questo prodotto.
	Avvertenza: assicurarsi di indossare protezioni per gli occhi quando si utilizza questo prodotto.
	Avvertenza: assicurarsi di indossare maschere antipolvere quando si utilizza questo prodotto.



AVVERTIMENTO:

Leggere Questo materiale Prima usando Questo prodotto. Fallimento A Fare COSÌ Potere risultato In lesioni gravi. **CONSERVARE QUESTO MANUALE**

Assemblea precauzioni

1. Assemblare soltanto secondo A questi istruzioni. Improprio assemblaggio Potere creare pericoli.
2. Indossare Approvato ANSI sicurezza occhiali E pesante lavoro guanti durante l'assemblaggio.
3. Mantenere assemblaggio zona pulito E ben illuminato.
4. Mantenere astanti fuori Di IL zona durante assemblaggio.
5. Fare non assemblare Quando Stanco O Quando Sotto IL influenza Di alcol, droghe o farmaci.
6. Le capacità del prodotto si applicano solo al prodotto correttamente e completamente assemblato.
7. Assemblare SU UN Piatto, livello, difficile E liscio superficie capace Di in sicurezza che sostiene un Pressure Paint Pot completamente carico.



AVVERTIMENTO:

1. Questo prodotto È non UN giocattolo. Fare non permettere bambini A giocare con O vicino Questo articolo. È vietato l'uso di questo prodotto ai bambini o alle persone con disabilità fisiche e alle persone che non sanno come utilizzarlo in modo sicuro è vietato l'uso di questo prodotto
2. Questo prodotto 4 0L consente IL colore A Essere pressurizzato A 8 0PSI e IL la pressione massima di esercizio non deve superare i 90 PSI, altrimenti si corre il rischio di lesioni alla sicurezza personale .
3. Il sicurezza valvola SU IL pressione barile È usato A proteggere IL normale

pressione

nel barile di pressione, evitare la sovrappressione di un dispositivo di sicurezza, prima che il prodotto esca IL fabbrica ha stato impostato entro IL ammissibile pressione allineare, In IL normale stato d'uso, non rimuovere a piacimento, non modificare a piacimento.

4. Fare non Fare Qualunque modulo Di modifica Di IL prodotto . D o non Fare qualsiasi pericoloso operazioni come COME foratura , saldatura , ecc ., che Maggio produrre UN rinvenimento effetto, con conseguente danneggiamento del cilindro di pressione, che compromette la durata utile del prodotto .

5. Utilizzare COME solo previsto .

6. Ispezionare Prima ogni utilizzo; Fare non utilizzo Se parti Sono sciolto O danneggiato.

È rigorosamente vietato versare forte acido E alcalino liquido in Questo prodotto per evitare che il serbatoio sia corrosivo e causi lesioni personali

1. Schematico diagramma Di IL decomposizione

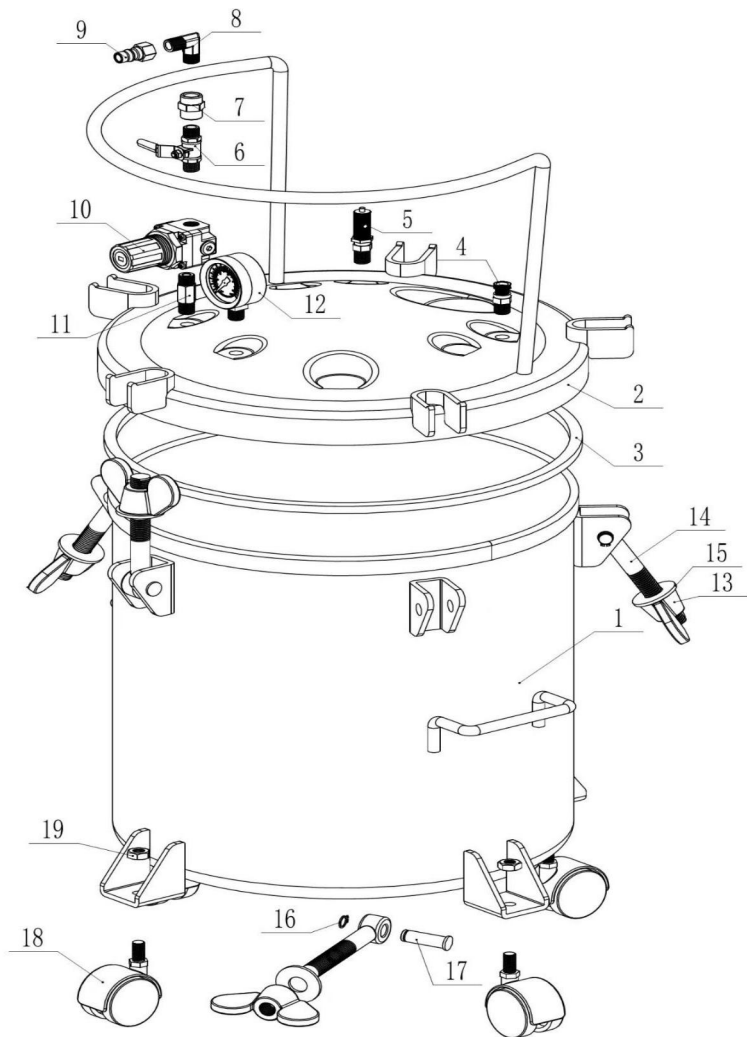

seriale numero	Nome accessorio	quantità
1	Pressione barile corpo	1
2	Barile coperchio	1
3	Sigillatura anelli	1
4	valvola di sfiato	1
5	Valvole di sicurezza della pressione	1
6	Valvola di aspirazione	1
7	1/4 " Filo Dritto attraverso	1
8	Gomito a 90 gradi filettato da 1/4 "	1
9	Attacco rapido autobloccante da 1/4" per aria compressa Raccordi	1
10	Regolatore aromatico B	1
11	1/4 " Filo Dritto attraverso	1
12	Positivo E misuratori di pressione negativa	1
13	Dado a farfalla M16	5
14	bullone M16	5
15	Guarnizione M16	5
16	anello elastico da 12 mm	5
17	Perno di fissaggio da 12 mm	5
18	Ruote mobili	4

19	Supporto per ruota mobile	4
----	---------------------------	---

2. Elenco Di specifiche del filo

Seriale numero	Nome SKU	valvola	Specifiche del filo
1	Standard nordamericani	Ingresso aria (con valvola on/off)	Raccordi aria a sgancio rapido autobloccanti da 1/4" in stile americano
2	norma europea	Ingresso aria (con valvola on/off)	Raccordo aria autobloccante a innesto rapido da 1/4" in stile europeo
3	standard australiano	Ingresso aria (con valvola on/off)	Raccordi pneumatici a sgancio rapido autobloccanti da 1/4" in stile australiano (giapponese)

I raccordi rapidi autobloccanti per tubi dell'aria sono disponibili in 3 modelli per USA, Europa e Australia, oltre a 1 valvola per pneumatici M8*1. È possibile utilizzare una pompa manuale ad alta pressione o un gonfiatore elettrico per pneumatici e comprimere per pressurizzare il tamburo.



3. Prefazione

Il tamburo di pressione in resina è costituito da una valvola di regolazione della pressione dell'aria, una valvola di sicurezza, una valvola di scarico e quattro ruote mobili. Tutti i componenti sono realizzati con i migliori materiali e sottoposti a rigorosi controlli di qualità; l'aspetto è trattato con vernice a forno, che ne garantisce la durezza.

4. Come rimuovere le bolle di resina epossidica

(Solo per riferimento , utenti Potere regolare Esso di loro stessi basato SU

esperienza)

Prima dell'uso, verificare che non vi sia alcuna pressione residua nella canna, se presente È residuo pressione , il operatore Potere utilizzo IL sfogo valvola sfogo stantuffo pompa per svuotarlo completamente per garantire la sicurezza .

1. Allentare il dado a farfalla (13), abbassare il bullone (14) e aprire il coperchio del secchio (2).
2. Mettere nello stampo di resina mista
3. Coprire la canna e serrare i bulloni uno alla volta in senso orario o antiorario. (Il primo giro di ogni bullone non deve essere avvitato a morte, ogni giro in senso orario o antiorario per serrare i bulloni uno alla volta, finché non sono avvitati a morte, i bulloni devono essere bilanciati per serrare il dado a farfalla)



4. Chiudere la valvola di aspirazione (6), collegare il compressore (9)

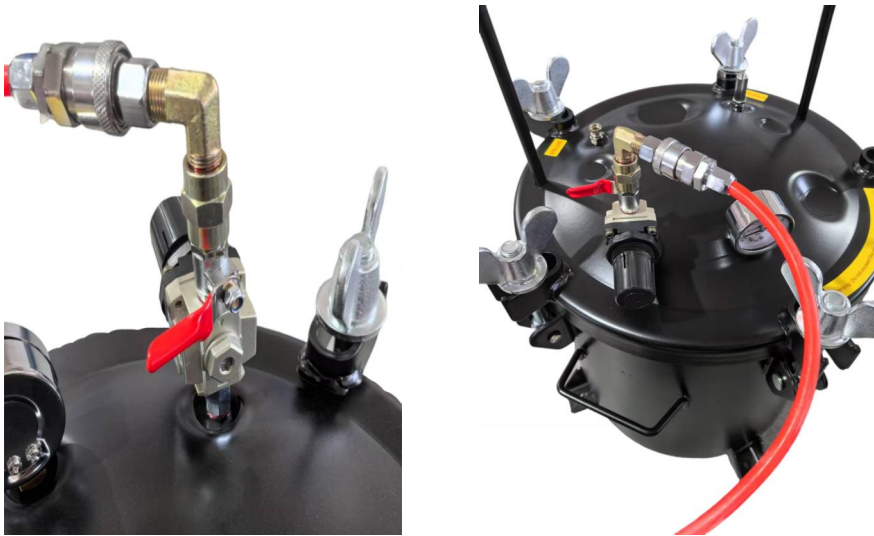

5. Aprire la valvola di aspirazione (6) e regolare la valvola di regolazione dell'aspirazione (10) ruotandola in senso orario o antiorario per regolare la pressione di esercizio desiderata.

Per ottenere il vuoto è possibile impostare una pressione negativa fino a -1 bar.



6. Se si desidera ridurre la pressione nel tamburo, ruotare il regolatore in senso antiorario e ruotare la manopola della valvola di rilascio dell'aria in senso antiorario .

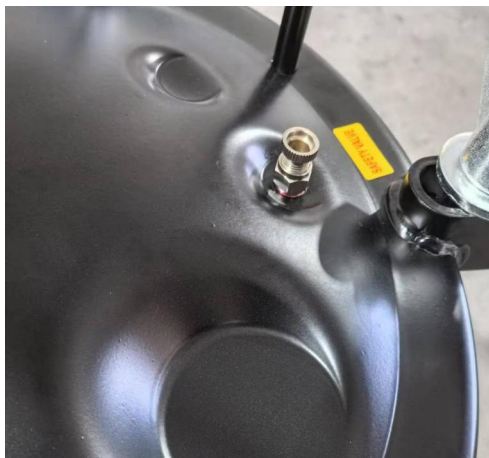

5. Aria perdita rimedio

Nota: se durante l'uso si riscontra una perdita d'aria, applicare la colla in modo uniforme all'interno del punto di perdita, quindi coprire il coperchio del barile, stringere le viti, la pressione è di 10~20 psi. Il tempo è di circa 10~30 secondi, in modo che la colla penetri completamente nel punto di perdita, chiudere la valvola di ingresso dell'aria, aprire il pistone di rilascio della pressione e lasciare riposare per 6-8 ore per attendere che la colla si solidifichi completamente e quindi continuare a utilizzarla.

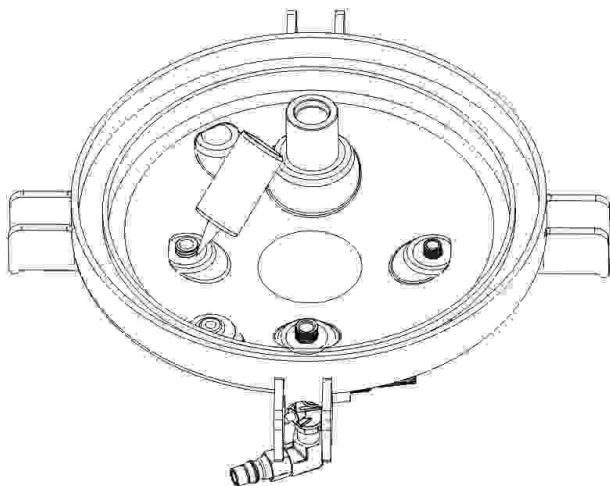

6. Pulizia e manutenzione:

Dopo l'uso o se si deve interrompere l'uso per più di 30 minuti, è necessario pulire la pentola.

Ecco come:

1. Chiudere tutti gli interruttori delle valvole sul coperchio della pentola, rimuovere l'attacco rapido dell'alimentazione dell'aria e tirare l'anello di sfiato della valvola di sicurezza rossa sul coperchio finché il gas nella pentola non viene completamente rilasciato.
2. Svitare il coperchio in senso antiorario, versare la vernice rimanente nel contenitore, riempire con una quantità adeguata di diluente (vernice a base d'acqua con acqua), quindi avvitare il coperchio e collegare la fonte d'aria.
3. Aprire tutte le valvole sul coperchio della pentola e spruzzare la fognatura o lo spazio di scarico secondo il normale metodo di spruzzatura fino a quando non viene spruzzato il diluente pulito o l'acqua per la pulizia.

7. Risoluzione dei problemi

malfunzionamenti	La causa del fallimento	Risoluzione dei problemi
------------------	-------------------------	--------------------------

<p>Collegato alla fonte di gas, l'indicatore del manometro non si muove</p>	<ol style="list-style-type: none"> 1. La fonte del gas non è normale 2. Valvola di aspirazione non aperta 3. Se il regolatore è pressurizzato o meno 4. Foro del manometro con colla 5. Manometro danneggiato 	<ol style="list-style-type: none"> 1. Verificare che la fonte del gas sia normale. Aprire la valvola di aspirazione 2. Aprire la valvola di ingresso dell'aria 3. Pressurizzare ruotando la manopola del regolatore in senso orario 4. Raschiare la colla dai fori. 5. Sostituzione del manometro
<p>Perdite dal tamburo di pressione</p>	<ol style="list-style-type: none"> 1. Perdita della guarnizione delle parti sul coperchio della canna 2. Scarsa tenuta delle parti sul coperchio 3. Guarnizione del coperchio danneggiata 	<ol style="list-style-type: none"> 1. Operare secondo le istruzioni per l'uso, articolo 3. 2. Fare riferimento alla soluzione per le perdite d'aria 3. Sostituzione delle guarnizioni del coperchio del secchio

	Elementi	Descrizione
1	Nome	Barattoli di vernice a pressione
2	Modello	JY- ZDX4 0L
3	Parametro	Capacità: 4 0L , P(Max): 8 0psi/0. 552 Mpa , VAC:- 14 psi /- 0,1 Mpa /1 bar

Produttore: Shanghai muxinmuyeyouxiangongsi

Indirizzo: Shuangchenglu 803nong11hao1602A-1609shi, baoshanqu, Shanghai 200000 CN.

Importato in AUS: SIHAO PTY LTD. 1 ROKEVA STREETEASTWOOD Nuovo Galles del Sud 2122 Australia

Importato negli USA: Sanven Technology Ltd. Suite 250, 9166 Anaheim Luogo, Rancho Cucamonga, CA 91730

UK	REP
-----------	------------

YH CONSULTING LIMITED. C/O YH Consulting Limited Office 147, Centurion House, London Road, Staines-upon-Thames, Surrey, TW18 4AX

EC	REP
-----------	------------

E-CrossStu GmbH
Mainzer Landstr.69,
60329 Frankfurt am Main.

