

VEVOR[®]

TOUGH TOOLS, HALF PRICE

Technical Support and E-Warranty Certificate

www.vevor.com/support

TREADMILL PAD

MODEL:S7

We continue to be committed to provide you tools with competitive price.

"Save Half", "Half Price" or any other similar expressions used by us only represents an estimate of savings you might benefit from buying certain tools with us compared to the major top brands and does not necessarily mean to cover all categories of tools offered by us. You are kindly reminded to verify carefully when you are placing an order with us if you are actually saving half in comparison with the top major brands.

VEVOR[®]

TOUGH TOOLS, HALF PRICE

TREADMILL PAD

MODEL:S7

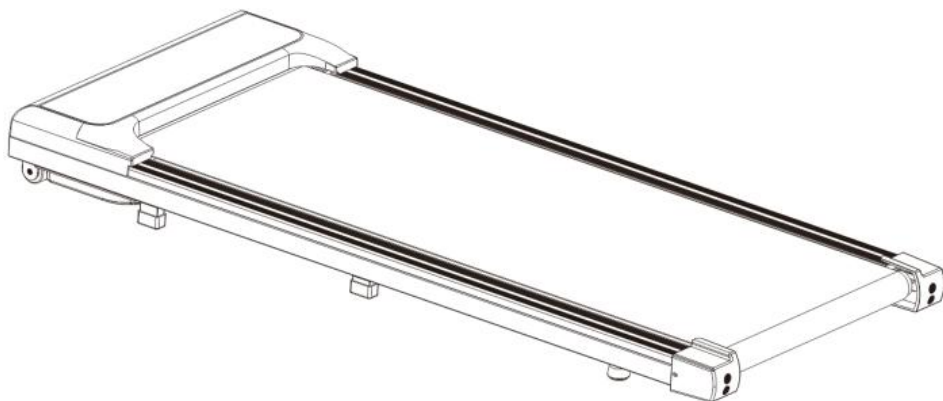

NEED HELP? CONTACT US!

Have product questions? Need technical support? Please feel free to contact us:

Technical Support and E-Warranty Certificate
www.vevor.com/support

This is the original instruction, please read all manual instructions carefully before operating. VEVOR reserves a clear interpretation of our user manual. The appearance of the product shall be subject to the product you received. Please forgive us that we won't inform you again if there are any technology or software updates on our product.

INSTRUCTIONS

Preface

First of all, let us express our heartfelt thanks to our customers who have purchased our equipment. This manual is for customer service to make better use of this equipment. We hope the company's products and services will bring you the same courtesy.

Important reminder

For your own safety, before assembling and using such products, you must first read this manual to clarify the unique operation, application, and possible problems of this equipment.

Quality Guarantee Commitment

We ensure that this product is made from high-quality materials.

We will repair the product if it has problems in normal use.

Warranty period is 1 year (from the date of purchase). If the product you purchase has quality problems, please contact with our customer service personnel in 12 months. Please don't deal with the problems without permission. We are responsible for repair of the following accessories: frame, wires, foam on armrest, motor, moving wheels, etc. The following cases are beyond the scope of warranty:

- Damage for external reason.
- Use non-original accessories.
- Handle incorrectly by yourself.
- Fail to operate as instructed.

Quick-wear parts will not be repaired or replaced if normally worn, such as running belt, etc.

This quality guarantee commitment is only valid for private use of family and inapplicable to gymnasium and other situations of professional training.

Please contact with our customer service personnel to buy accessories beyond scope of warranty and provide the information below when ordering:

- Instruction.

- Model of treadmill.
- Serial number of accessory.
- Proof of date of purchase.

Please don't send the product to our company before our customer service personnel confirm. We refuse to bear any expenses if you send back the product without permission.

II. Safety Instruction

Many safety problems are considered in design and manufacturing of the product, but please still operate according to the instruction below just in case. We are not responsible for any consequences caused by abnormal operation.



In order to ensure your safety and prevent accidents, please carefully read the operating instruction before use.

1. Please consider your physical condition when training with the product, and train in an appropriate and regular way to ensure that you have enough physical strength. Wrong or excess training will be harmful to your health.
2. This product is unsuitable for children. Those that feel unwell or are mentally defective and lack common sense of use shall not use the product unless under guardianship or guidance of people responsible for their safety. Children shall be prevented from fiddling with the equipment.
3. This product is suitable for home use instead of professional training and test or medical treatment.
4. Heart rate display of this product does not provide data for clinical medicine.
5. The damaged power line must be replaced by manufacturer or professional maintenance personnel to prevent danger.
6. Please inspect all components and ensure that screws and nuts are tightened before use.

7. Please wear comfortable tight clothes when using the product to prevent the clothes from being hooked by the machine. Don't let kids or pets play nearby to avoid accidents.
8. Please place the product on smooth, clean and flat ground, ensure that there is nothing sharp nearby and don't use it near source of water and heat.
9. Don't touch any moving parts with hands or place hands or feet in gap beneath the running belt.
10. This product can only be used by one person when running.
11. Ensure that screws and bolts are tightened after assembly of the product.
12. Please use accessories provided by the factory and don't replace them without permission.
13. This product is HC product. The weight of user is not more than 120kg.

Special Safety Instruction

Power source

- Place the treadmill where the plug can reach the socket.
- Directly insert the power line into socket and keep it firm.
- Please use qualified socket to avoid consequential danger. If the plug and socket are incompatible, ask the electrician to deal with it instead of moving the plug.
- Please keep power line away from roller, and don't place power source on running belt or use damaged plug.
- Please pull the plug out from the socket before cleaning and maintenance.

Warning: failing to pull out the plug may cause personal injury and damage to equipment.

- Please inspect each component before use.
- Please don't use the product outdoors, at high humidity and in the sunshine.
- Please turn off the machine and pull out the plug when leaving.

Description of Assembly

- Please carefully read steps of assembly before assembly.
- Take out all wrap pages and place them on clean ground, which is convenient for you to check and install.
- Carefully check whether components are complete according to packing list.
- Please pay attention to safety when using tools or handling. Please don't install forcibly as you like in assembly.
- Please confirm whether the tools and packing materials left are dangerous. Plastics and foam are harmful to kids.
- Assemble the product according to the instruction. Please carefully read steps and description of assembly.
- The product must be carefully installed by adults, and by professionals if necessary.

Warning: carefully install the product without damaging it.
Configuration List

Configuration List

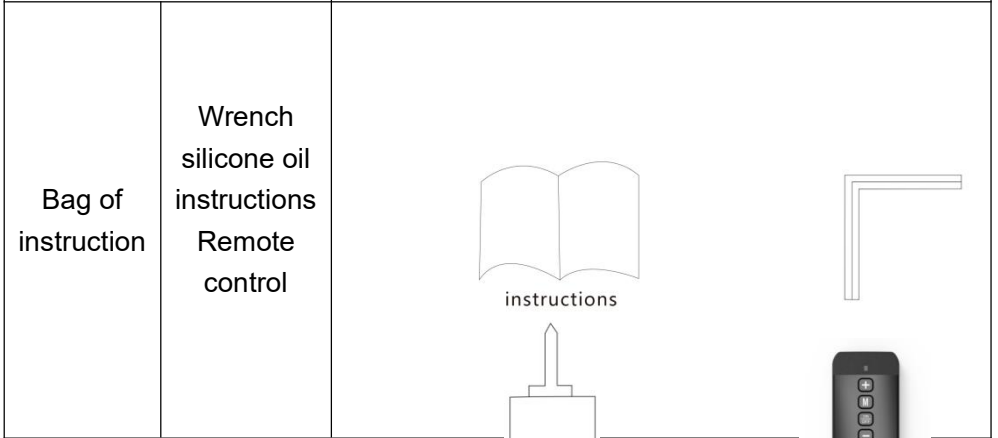
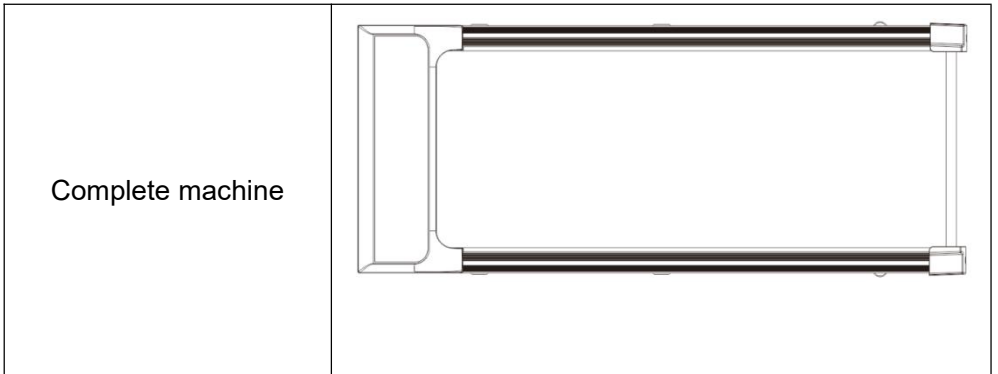

Technical parameters

Types	S7
Max use weight	120kgs
Product size:	1210*495*120mm
Motor power	2.5HP
Speed	0.6-3.8MPH
Grade:	HC

Steps of Assembly

Step 1: installation of complete machine

1. Lift the machine out of the carton to use it.

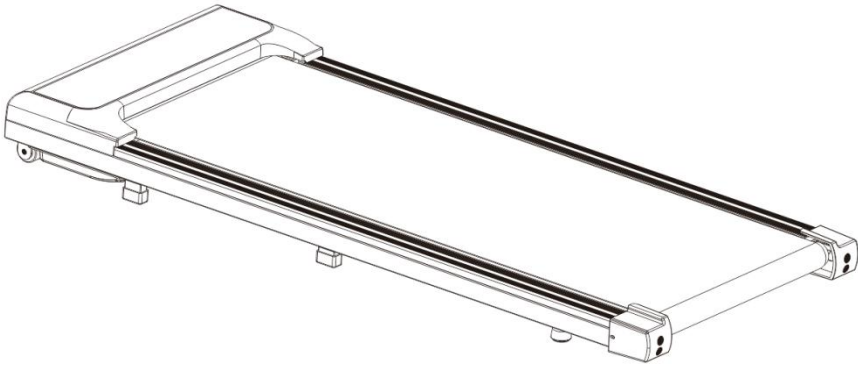

Operating Instruction

Operating instruction of treadmill:

Power socket with ground line must be used for your safety when you use the treadmill.

1.Insert power plug into socket and turn on power switch a (light turns red).
You will hear “beep” and window on instrument panel displays;

Console Operating Instruction

Display

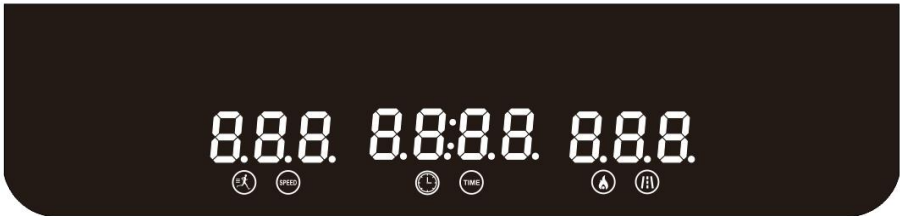

(1) window and keys description:

1.LED window display the following functions:

Speed window:display speed range:0.6-3.8MPH

Brief introduction

Functions of this electronic meter

◆ Remote control function

(4) led display description

Display content on LED:

- Speed display
- Calorie display
- Time display
- Distance display

Window switch speed every 5 seconds, calories, time, display.distance.

(5) function description of remote control button

Remote keypad function key:

- Start key / stop key , speed + key, Speed one key

(6) function and operation instructions of remote control button

1, Start key / stop key - turn on the power switch on the treadmill and press the start key / stop key on the remote control when you hear a beep from the buzzer

To start running, stop the treadmill and press the start / stop key on the remote control to turn off the treadmill.

2, Speed + key: to speed up the treadmill when the treadmill is running, press the speed + on the remote control to increase

3, Speed-key: when the treadmill is running, press the speed key on the remote control to reduce the speed of the treadmill.

Daily Maintenance

Maintenance of electric treadmill:

Appropriate maintenance is the only way to keep your treadmill in optimum state. Wrong maintenance will damage or shorten the service life of treadmill.

Important reminder:

- Please don't clean the treadmill with sandpaper or solvent. The controller of treadmill shall not be directly exposed to sunlight or damp to prevent damage.
- Frequently inspect and lock all parts of treadmill and immediately replace the damaged parts.

Regulate running belt

Adjustment of running belt is equipped with two functions: adjustment of degree of tightness and central position of running belt. The running belt has been adjusted when leaving the factory, but it will be stretched after use to deviate from central position to cause damage by wearing trim strip and rear protecting cover. It is normal to stretch the running belt in use.

Adjust running belt

If the running belt is slip or not smooth when you use the treadmill, you can improve it by adjusting degree of tightness of running belt.

How to adjust running belt

1. Insert 5mm hexagon wrench into the regulating screw on the left of running belt, and turn the wrench by 1/4 of a circle clockwise to regulate the rear roller to tighten the running belt.
2. Repeat step 1 to adjust the screw on the right. Ensure that the regulating screw is turned by the same distance to make the rear roller parallel with the frame.
3. Repeat step 1 and 2 until the running belt is not slip.
4. Note: the running belt shall not be too tight, which will damage the running belt, roller bearing, etc., increase pressure of front/rear roller, and bring abnormal sound or other problems. To reduce tension of running belt, please turn the wrench anticlockwise by same distance on both sides.

Adjust running belt to the middle

When you use the treadmill, the force of feet is different, and pressure on running belt is unbalanced, which makes the running belt deviate from the center. Such deviation is normal. It will return to the center when nobody is running on the running belt. You need to adjust it to the center if it fails to return to the center.

1. Keep the treadmill in no-load running and adjust speed to 3mph.
2. Observe the distance from running belt to left and right edgestrips
 - If the running belt tilts towards the left, turn the left screw by 1/4 of a circle clockwise with Allen wrench.

- If the running belt tilts towards the right, turn the right screw by 1/4 of a circle clockwise with Allen wrench.
 - If the running belt is still not in the middle, repeat the above steps until it is in the middle.
4. **Warning!** Please don't tighten the roller excessively! This will cause permanent damage to the bearing!

You need to tighten the running belt again if the above steps fail to reach the effect.

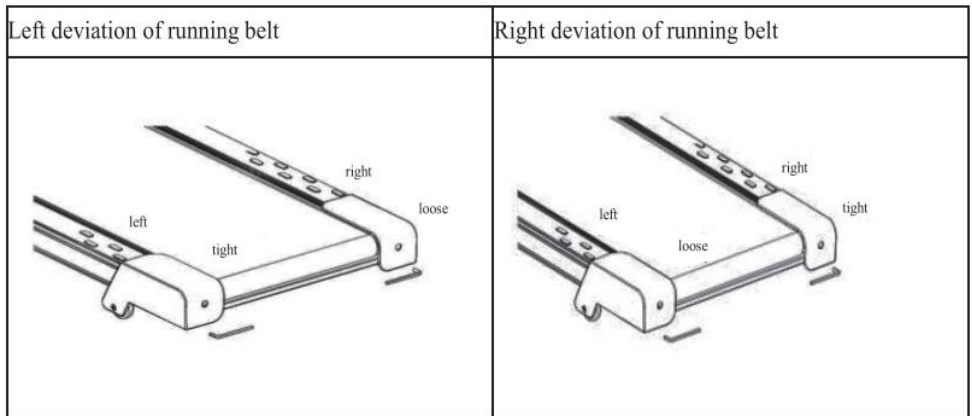

Lubricating oil (MANUAL OIL)

The treadmill is oiled when leaving the factory, but lubricity of treadmill shall be inspected frequently, which helps to keep it in optimum state. The treadmill must be oiled after 1 year or running for 100h.

Lift one side of the running belt and touch the surface of running platform after running for 30h or 30 days. It is unnecessary to lubricate if there is silicone oil; if the surface is clearly dry, please oil it as instructed below.

As shown in the figure, it needs to open the oil cap, pour the silicon oil into the oil port, after finished, turn on the treadmill to run for some time.

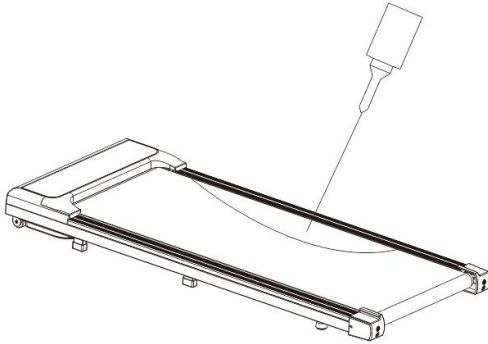

Note: Stop the treadmill to make the running belt still when oiling the running belt. And please use non-petroleum silicone oil.

Cleaning

Frequently clean the treadmill to guarantee its service life.

- **Warning:** cut off the power when cleaning the treadmill. The power line must be pulled out from the socket.
- **After use:** clear sweat stains and sundries on instrument and other parts with clean towel and damp cloth.
- **Note:** don't use corrosive articles and liquid to prevent damage to electronic elements. Don't expose electronic elements to sunlight.
- **Every week:** clean the ground every week, and clear dirt brought by shoes and other sundries on the ground.

Storage: please place your treadmill in clean and dry environment, and ensure that power switch is off and plug is not in power socket.

Movement and folding: handling wheel is added in design to move the treadmill. Please confirm that power is off and the body of treadmill is folded before moving.

Important Matter

- Warning

Please consult your doctor and receive complete physical examination before using the product. Don't carry out frequent and violent exercise without permission of doctor. Please stop using the product and consult your doctor if you feel unwell in use. The product shall be used correctly. Please read service manual in detail before exercise. Please keep children and pets away if the product is unattended

or idle.

Please wear suitable clothes including sneakers. Please don't loosen your clothes in exercise to prevent them from being hooked by the machine.

Ensure that all bolts and nuts are tightened when using the equipment. Regularly maintain the treadmill to keep it in good condition.

Before use:

How to start exercise plan depends on your physical condition. If you have not exercised for years or you are seriously overweight, you must gradually increase exercise time, such as a few minutes every week.

At the beginning you may only exercise for a few minutes in target heart rate scope. Anyway, your aerobic fitness will be improved in about 6-8 weeks. Don't lose heart if it takes more time. It is very important to exercise at your own pace. Some day you will be able to exercise continuously for 30min.

- Please consult your doctor before exercise or training. Ask the doctor to inspect your training and diet plan and give suggestions on your exercise plan.
- Set exercise goal after consulting with your doctor to ensure that the plan is practical, and start exercise plan at leisure.
- You can add some aerobic exercises into exercise plan, such as walking, jogging, swimming, dancing or riding. Test pulse frequently. If you have no electronic heartbeat monitor, consult the doctor about how to correctly measure pulse with hand from wrist or neck. In addition, you must set target heart rate on the basis of age and physical condition.

Drink enough water in exercise. You must supplement water lost due to overexercise to prevent dehydration. Don't drink a great deal of ice water or beverage. The temperature of drinking water or beverage shall be room temperature.

Sports suggestion and guidelines

Forward bends:

Slowly bend forward with your knees bent, letting your shoulders and back relax as you try to touch your toes. Go down as far as you can and hold the position for 15 seconds.



shoulder lift:

Lift your right shoulder up, towards your ear and hold the position for a moment. Then repeat the exercise with your left shoulder



Neck lateral flexion stretch:

one side, then the other



Harmstring Stretch:

commence with knee slightly bent, then push knee straight as tension allows, push chest towards foot.



Adductor stretch:

push down with elbows on knees very gently, keep back straight



Lateral stretching:

Stretch your arms upwards. Now try to stretch your right arm up as far as you can, feeling your right side stretch. Hold this position for a moment. Then repeat the exercise with your left arm.



Gastrocnemius stretch:

keep knee straight and heel down, feet facing forward



FCC Information:

CAUTION: Changes or modifications not expressly approved by the party responsible for compliance could void the user's authority to operate the

equipment!

This device complies with Part 15 of the FCC Rules. Operation is subject to the following two conditions:

- 1) This product may cause harmful interference.
- 2) This product must accept any interference received, including interference that may cause undesired operation.

WARNING: Changes or modifications to this product not expressly approved by the party responsible for compliance could void the user's authority to operate the product.

Note: This product has been tested and found to comply with the limits for a Class B digital device pursuant to Part 15 of the FCC Rules, These limits are designed to provide reasonable protection against harmful interference in a residential installation.

This product generates, uses and can radiate radio frequency energy, and if not installed and used in accordance with the instructions, may cause harmful interference to radio communications. However, there is no guarantee that interference will not occur in a particular installation. If this product does cause harmful interference to radio or television reception, which can be determined by turning the product off and on, the user is encouraged to try to correct the interference by one or more of the following measures.

- Reorient or relocate the receiving antenna.
- Increase the distance between the product and receiver.
- Connect the product to an outlet on a circuit different from that to which the receiver is connected.
- Consult the dealer or an experienced radio/TV technician for assistance.

Correct Disposal .



This product is subject to the provision of European Directive 2012/19/EU. The symbol showing a wheeled bin crossed through indicates that the product requires separate refuse collection in the European Union. This

applies to the product and all accessories marked with this symbol. Products marked as such may not be discarded with normal domestic waste, but must be taken to a collection point for recycling electrical and electronic devices.

Fault Code Guidelines

E1	<p>This fault is a communication problem between the upper and lower air.</p> <p>Troubleshooting :</p> <p>Method 1. Check if the upper and lower air connection wires are not in good contact. If they are not in good contact, please insert the wires into the buckle to troubleshoot the problem.</p> <p>Method 2. Check if the wires are twisted or broken in appearance. If this phenomenon occurs, replace the connecting wires.</p>
E2	<p>The fault is motor wire detachment or motor damage, troubleshooting</p> <p>Method 1: Please check if the motor wires are in good contact. If they are in good contact, please check if the motor has any odor or burnt smell. If this problem occurs, the motor needs to be replaced.</p>
E3	<p>This code is for overvoltage protection and burst protection. Troubleshooting method: Check whether the input voltage matches the rated voltage of the controller, check whether the displayed board mileage matches the controller mileage. If powered on, immediately report an error. Please replace the controller.</p>
E4	<p>This code indicates an abnormal detachment or disconnection of the speed communication control line between the upper and lower controls.</p> <p>Troubleshooting method: Please check if the connector of the upper and lower control lines is not in good contact or there is a disconnection phenomenon. If there is a disconnection, please replace the connection line.</p>
E5	<p>The fault code that appears is overcurrent protection or overload protection.</p> <p>Troubleshooting method: Please turn off the power and reconnect.</p>
E6	<p>This fault is overload protection. Troubleshooting method: Please replace the fuse on the controller.</p>



- E7 E7 fault is due to the safety lock magnet not reaching the fixed area of the safety switch, or the internal safety lock wiring falling off, troubleshooting
Method 1: If no safety lock magnet is placed in the safety lock area, please place a safety lock configuration magnet,
Method 2: The position magnet has been placed in the safety lock area and error E7 is reported. It is necessary to check whether the ribbon cable connecting the safety lock module and the control board is in good contact. If it falls off, please plug it in and troubleshoot the problem.

Address: Shuangchenglu 803nong11hao1602A-1609shi, baoshanqu, shanghai 200000 CN.

Imported to AUS: SIHAO PTY LTD, 1 ROKEVA STREETEASTWOOD NSW 2122 Australia

Imported to USA: Sanven Technology Ltd., Suite 250, 9166 Anaheim Place, Rancho Cucamonga, CA 91730

EC	REP
-----------	------------

E-CrossStu GmbH
Mainzer Landstr.69, 60329 Frankfurt am Main.

UK	REP
-----------	------------

YH CONSULTING LIMITED.
C/O YH Consulting Limited Office 147, Centurion House,
London Road. Staines-upon-Thames. Surrey. TW18 4AX

VEVOR[®]

TOUGH TOOLS, HALF PRICE

Technical Support and E-Warranty Certificate

www.vevor.com/support

VEVOR[®]

TOUGH TOOLS, HALF PRICE

Technique Certificat d'assistance et de garantie électronique

www.vevor.com/support

TAPIS DE COURSE

MODÈLE : S7

We continue to be committed to provide you tools with competitive price. "Save Half", "Half Price" or any other similar expressions used by us only represents an estimate of savings you might benefit from buying certain tools with us compared to the major top brands and does not necessarily mean to cover all categories of tools offered by us. You are kindly reminded to verify carefully when you are placing an order with us if you are actually saving half in comparison with the top major brands.

VEVOR®

TOUGH TOOLS, HALF PRICE

TREADMILL PAD

MODÈLE : S7

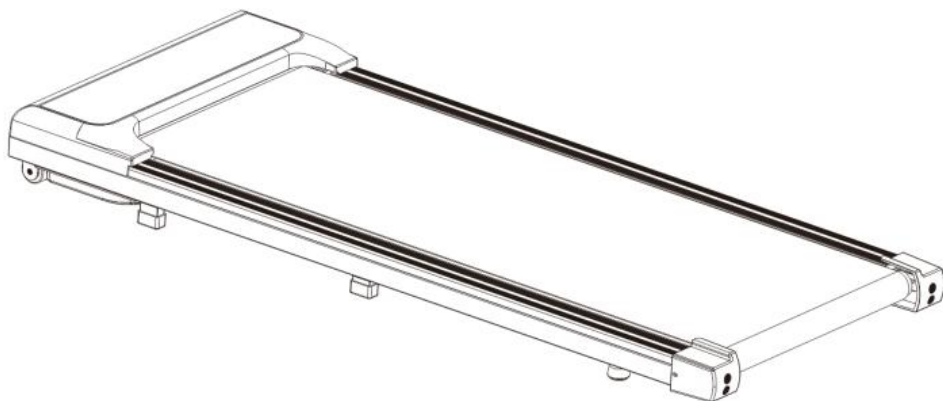

NEED HELP? CONTACT US!

Have product questions? Need technical support? Please feel free to contact us:

Technical Support and E-Warranty Certificate
www.vevor.com/support

This is the original instruction, please read all manual instructions carefully before operating. VEVOR reserves a clear interpretation of our user manual. The appearance of the product shall be subject to the product you received. Please forgive us that we won't inform you again if there are any technology or software updates on our product.

INSTRUCTIONS

Préface

Tout d'abord, nous tenons à exprimer nos sincères remerciements à nos clients qui ont acheté notre équipement . Ce manuel est destiné au service client pour améliorer l'écrit avec cet équipement . J'espère que les produits et services de l'entreprise vous apporteront la courtoisie du canal.

Rappel important

Pour votre propre sécurité, avant d'assembler et d'utiliser de tels produits, vous devez d'abord lire ce manuel pour clarifier le fonctionnement unique, l'application et les problèmes possibles de cet équipement.

Engagement de garantie de qualité

Nous garantissons que ce produit est fabriqué à partir de matériaux de haute qualité.

Nous réparerons le produit s'il présente des problèmes lors d'une utilisation normale.

La période de garantie est de 1 an (à compter de la date d'achat). Si le produit que vous achetez présente des problèmes de qualité, veuillez contacter notre service client dans les 12 mois. Veuillez ne pas traiter les problèmes sans autorisation.

Nous sommes responsables de la réparation des accessoires suivants : cadre, câbles, mousse sur accoudoir, moteur, roues mobiles, etc. Les cas suivants ne sont pas couverts par la garantie :

- Dommage pour une raison externe.
- Utilisez des accessoires non originaux.
- Manipulez-le vous-même de manière incorrecte.
- Ne pas utiliser l'appareil conformément aux instructions.

Les pièces d'usure rapide ne seront pas réparées ou remplacées si elles sont normalement usées, comme la courroie de roulement, etc.

Cet engagement de garantie de qualité est valable uniquement pour un usage privé familial et inapplicable aux gymnases et autres situations de formation

professionnelle.

Veuillez contacter notre service client pour acheter des accessoires hors garantie et fournir les informations ci-dessous lors de la commande :

- Instruction.
- Modèle de tapis roulant.
- Numéro de série de l'accessoire.
- Preuve de la date d'achat.

Veuillez ne pas envoyer le produit à notre entreprise avant la confirmation de notre service client. Nous refusons de prendre en charge les frais si vous renvoyez le produit sans autorisation.

II. Consignes de sécurité

De nombreux problèmes de sécurité sont pris en compte lors de la conception et de la fabrication du produit, mais veuillez néanmoins suivre les instructions ci-dessous au cas où. Nous ne sommes pas responsables des conséquences causées par un fonctionnement anormal.



Afin d'assurer votre sécurité et de prévenir les accidents, veuillez lire attentivement le mode d'emploi avant utilisation.

14. Veuillez tenir compte de votre condition physique lorsque vous vous entraînez avec le produit et entraînez-vous de manière appropriée et régulière pour vous assurer d'avoir suffisamment de force physique. Un entraînement incorrect ou excessif sera nocif pour votre santé.
15. Ce produit ne convient pas aux enfants. Les personnes souffrant de troubles mentaux ou manquant de bon sens ne doivent pas utiliser le produit, sauf sous la surveillance ou la supervision de personnes responsables de leur sécurité. Les enfants doivent être empêchés de manipuler l'équipement.
16. Ce produit convient à un usage domestique plutôt qu'à une formation professionnelle, à un test ou à un traitement médical.
17. L'affichage de la fréquence cardiaque de ce produit ne fournit pas de

données pour la médecine clinique.

18. La ligne électrique endommagée doit être remplacée par le fabricant ou par un personnel de maintenance professionnel pour éviter tout danger.
19. Veuillez inspecter tous les composants et vous assurer que les vis et les écrous sont serrés avant utilisation.
20. Veuillez porter des vêtements confortables et serrés lorsque vous utilisez le produit pour éviter que les vêtements ne soient accrochés par la machine. Ne laissez pas les enfants ou les animaux domestiques jouer à proximité pour éviter les accidents.
21. Veuillez placer le produit sur un sol lisse, propre et plat, assurez-vous qu'il n'y a rien de pointu à proximité et ne l'utilisez pas à proximité d'une source d'eau et de chaleur.
22. Ne touchez aucune pièce mobile avec les mains et ne placez pas les mains ou les pieds dans l'espace situé sous la bande de roulement.
23. Ce produit ne peut être utilisé que par une seule personne lors de la course.
24. Assurez-vous que les vis et les boulons sont serrés après l'assemblage du produit.
25. Veuillez utiliser les accessoires fournis par l'usine et ne les remplacez pas sans autorisation.
26. Ce produit est un produit HC. Le poids de l'utilisateur ne doit pas dépasser 1 2 0 kg.

Consignes de sécurité spéciales

Source d'énergie

- Placez le tapis roulant à un endroit où la fiche peut atteindre la prise.
- Insérez directement le câble d'alimentation dans la prise et maintenez-le fermement.
- Veuillez utiliser une prise de courant adaptée pour éviter tout danger. Si la fiche et la prise sont incompatibles, demandez à un électricien de s'en occuper au lieu de déplacer la fiche.
- Veuillez garder le câble électrique éloigné du rouleau et ne placez pas la

source d'alimentation sur la bande de roulement ou utiliser une prise endommagée.

- Veuillez débrancher la fiche de la prise avant le nettoyage et l'entretien.

Attention : le fait de ne pas débrancher la fiche peut entraîner des blessures corporelles et des dommages matériels.

- Veuillez inspecter chaque composant avant utilisation.
- Veuillez ne pas utiliser le produit à l'extérieur, dans des conditions d'humidité élevée et au soleil.
- Veuillez éteindre la machine et débrancher la prise avant de partir.

Description de l'assemblage

- Veuillez lire attentivement les étapes de montage avant l'assemblage.
- Retirez tous les emballages pages et placez-les sur un sol propre, ce qui est pratique pour vous de vérifier et d'installer.
- Vérifiez soigneusement si les composants sont complets conformément à l'emballage liste.
- Veuillez faire attention à la sécurité lors de l'utilisation des outils ou de la manipulation. Veuillez ne pas installer de force comme vous le souhaitez dans l'assemblage.
- Veuillez confirmer si les outils et le matériel d'emballage laissés sont dangereux. Le plastique et la mousse sont nocifs pour les enfants.
- Assemblez le produit conformément aux instructions. Veuillez lire attentivement étapes et description du montage.
- Le produit doit être installé avec soin par des adultes, et par des professionnels si nécessaire.

Attention : installez le produit avec précaution sans l'endommager.

Liste de configuration

Liste de configuration	
Machine complète	

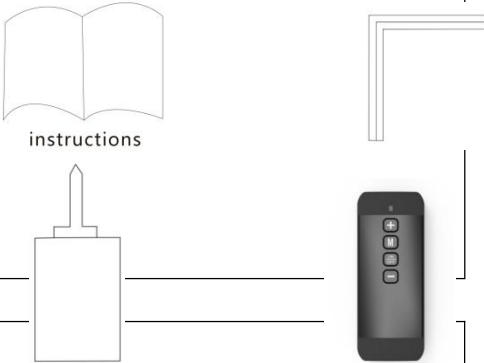
Sac d'instruction s	Clé huile de silicone instructions Télécommand e	
Paramètres techniques		
Types	S7	
Poids d'utilisation max	120 kg	
Taille du produit :	1210*495*120mm	
Puissance du moteur	2,5 CV	
Vitesse	0,6-3,8 MPH	
Grade:	HC	

Étapes de montage

Étape 1 : installation de la machine complète

1. Sortez la machine du carton pour l'utiliser.

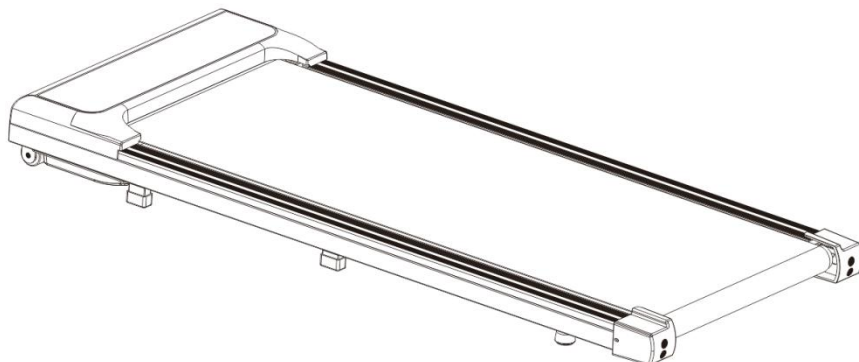

Mode d'emploi

Mode d'emploi du tapis de course :

Une prise de courant avec ligne de terre doit être utilisée pour votre sécurité lorsque vous utilisez le tapis de course.

1. Branchez la fiche d'alimentation dans la prise et allumez l'interrupteur d'alimentation a (le voyant devient rouge). Vous entendrez un « bip » et une fenêtre s'affichera sur l'écran du tableau de bord ;

Mode d'emploi de la console

Afficher



(2) description de la fenêtre et des touches :

1. La fenêtre LED affiche les fonctions suivantes :

Fenêtre de vitesse : plage de vitesse d'affichage : 0,6-3,8 MPH

Brève introduction

Fonctions de ce compteur électronique

◆ Fonction télécommande

(7) description de l'affichage à LED

Afficher le contenu sur LED :

- Affichage de la vitesse
- Affichage des calories
- Affichage de l'heure
- Affichage des distances

Vitesse de changement de fenêtre toutes les 5 secondes, calories, temps, affichage. distance.

(8) description de la fonction du bouton de la télécommande

fonction du clavier à distance :

■ Touche de démarrage / touche d'arrêt, touche de vitesse +, touche de vitesse 1

(9) de fonctionnement et d'utilisation du bouton de la télécommande

1, Touche de démarrage / touche d'arrêt - allumez l'interrupteur d'alimentation du tapis de course et appuyez sur la touche de démarrage / touche d'arrêt de la télécommande lorsque vous entendez un bip du buzzer

Pour commencer à courir, arrêtez le tapis de course et appuyez sur la touche marche / arrêt de la télécommande pour éteindre le tapis de course.

2, Touche Speed + : pour accélérer le tapis de course lorsque celui-ci est en marche, appuyez sur la touche speed + de la télécommande pour augmenter

3, Touche Vitesse : lorsque le tapis de course est en marche, appuyez sur la touche Vitesse de la télécommande pour réduire la vitesse du tapis de course.

Entretien quotidien

Entretien du tapis de course électrique :

Un entretien approprié est le seul moyen de maintenir votre tapis de course en parfait état. Un entretien incorrect endommagera ou réduira la durée de vie du tapis de course.

Rappel important :

- Veuillez ne pas nettoyer le tapis de course avec du papier de verre ou du solvant. Le contrôleur du tapis de course ne doit pas être directement exposé au soleil ou à l'humidité pour éviter tout dommage.
- Inspectez et verrouillez fréquemment toutes les pièces du tapis de course et remplacez immédiatement les pièces endommagées.

Régulation de la bande de roulement

Le réglage de la bande de roulement est équipé de deux fonctions : réglage du degré de tension et de la position centrale de la bande de roulement. La bande de roulement a été réglée en sortie d'usine, mais elle s'étire après utilisation et s'écarte de la position centrale, ce qui peut provoquer des dommages en raison de

l'usure de la bande de garniture et du couvercle de protection arrière. Il est normal que la bande de roulement s'étire pendant l'utilisation.

Ajuster la bande de course

Si la bande de course glisse ou n'est pas lisse lorsque vous utilisez le tapis de course, vous pouvez l'améliorer en ajustant le degré de serrage de la bande de course.

Comment régler la bande de course

1. Insérez une clé hexagonale de 5 mm dans la vis de réglage située à gauche de la bande de roulement et tournez la clé d'un quart de cercle dans le sens des aiguilles d'une montre pour régler le rouleau arrière afin de tendre la bande de roulement.
2. Répétez l'étape 1 pour régler la vis de droite. Assurez-vous que la vis de réglage est tournée de la même distance pour que le rouleau arrière soit parallèle au cadre.
3. Répétez les étapes 1 et 2 jusqu'à ce que la bande de roulement ne glisse plus.
4. Remarque : la bande de roulement ne doit pas être trop tendue, car cela endommagerait la bande de roulement, le roulement à rouleaux, etc., augmenterait la pression du rouleau avant/arrière et provoquerait un bruit anormal ou d'autres problèmes. Pour réduire la tension de la bande de roulement, veuillez tourner la clé dans le sens inverse des aiguilles d'une montre sur la même distance des deux côtés.

Régalez la bande de course au milieu

Lorsque vous utilisez le tapis de course, la force exercée sur les pieds est différente et la pression exercée sur la bande de course est déséquilibrée, ce qui fait que la bande de course s'écarte du centre. Un tel écart est normal. Elle reviendra au centre lorsque personne ne court sur la bande de course. Vous devez l'ajuster au centre si elle ne revient pas au centre.

1. Gardez le tapis roulant en fonctionnement à vide et réglez la vitesse à 3 mph .
2. Observez la distance entre la bande de roulement et les bandes de bordure

gauche et droite

- Si la bande de roulement s'incline vers la gauche, tournez la vis gauche d'un quart de cercle dans le sens des aiguilles d'une montre avec une clé Allen.
 - Si la bande de roulement s'incline vers la droite, tournez la vis droite d'un quart de cercle dans le sens des aiguilles d'une montre à l'aide d'une clé Allen.
 - Si la bande de roulement n'est toujours pas au milieu, répétez les étapes ci-dessus jusqu'à ce qu'elle soit au milieu.
4. Attention ! Ne serrez pas trop le rouleau ! Cela pourrait endommager le roulement de manière permanente !

Vous devez resserrer la bande de roulement si les étapes ci-dessus ne parviennent pas à obtenir l'effet souhaité.

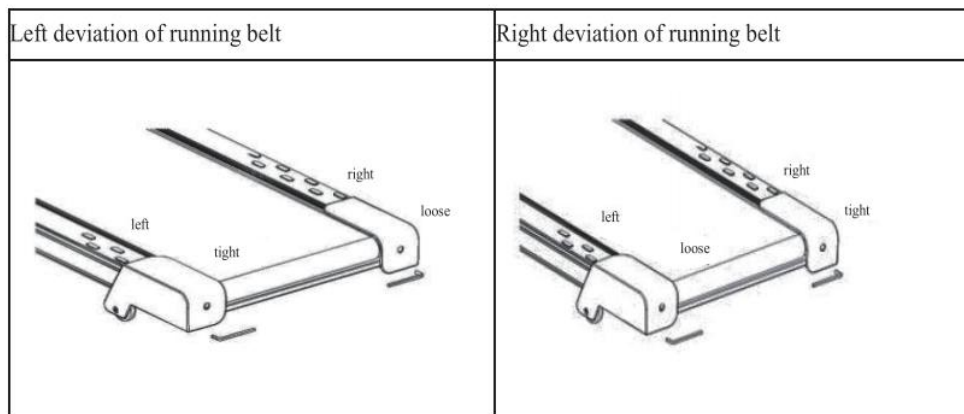

Huile de lubrification (HUILE MANUELLE)

Le tapis de course est huilé en sortie d'usine, mais la lubrification du tapis de course doit être inspectée fréquemment, ce qui contribue à le maintenir dans un état optimal. Le tapis de course doit être huilé après 1 an ou 100 heures de fonctionnement.

Soulevez un côté de la bande de roulement et touchez la surface de la plateforme de course après avoir couru pendant 30 heures ou 30 jours. Il n'est pas nécessaire de lubrifier s'il y a de l'huile de silicone ; si la surface est clairement sèche, veuillez la lubrifier comme indiqué ci-dessous.

Comme indiqué sur la figure, il faut ouvrir le bouchon d'huile, verser l'huile de silicone dans l'orifice d'huile, une fois terminé, allumer le tapis roulant pour qu'il fonctionne pendant un certain temps.

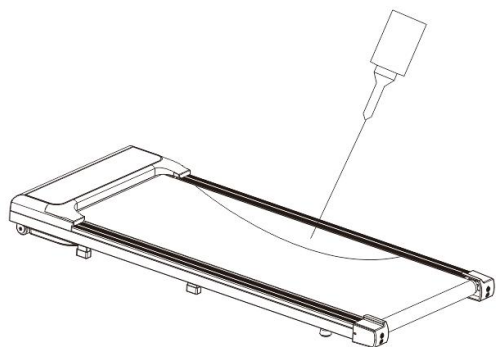

Remarque : Arrêtez le tapis de course pour immobiliser la bande de roulement lors du graissage de la bande de roulement. Veuillez également utiliser de l'huile de silicone sans pétrole .

Nettoyage

Nettoyez fréquemment le tapis de course pour garantir sa durée de vie.

- **Attention** : coupez l'alimentation électrique lors du nettoyage du tapis de course. Le câble d'alimentation doit être débranché de la prise.
- **Après utilisation** : nettoyez les taches de sueur et autres résidus sur l'instrument et les autres pièces avec une serviette propre et un chiffon humide.
- **Remarque** : n'utilisez pas d'articles ou de liquides corrosifs pour éviter d'endommager les éléments électroniques. N'exposez pas les éléments électroniques au soleil.
- **Chaque semaine** : nettoyer le sol chaque semaine, et enlever la saleté apportée par les chaussures et autres objets divers sur le sol.

Stockage : veuillez placer votre tapis de course dans un environnement propre et sec, et assurez-vous que l'interrupteur d'alimentation est éteint et que la fiche n'est pas dans la prise de courant.

Déplacement et pliage : une roue de manutention a été ajoutée pour déplacer le tapis de course. Veuillez vérifier que l'alimentation est coupée et que le corps du tapis de course est plié avant de le déplacer.

Question importante

- Avertissement

Veillez consulter votre médecin et subir un examen physique complet avant d'utiliser le produit. Ne pratiquez pas d'exercices physiques fréquents et violents sans l'autorisation d'un médecin. Veuillez cesser d'utiliser le produit et consulter votre médecin si vous ne vous sentez pas bien pendant l'utilisation. Le produit doit être utilisé correctement. Veuillez lire attentivement le manuel d'entretien avant de faire de l'exercice. Veuillez éloigner les enfants et les animaux domestiques si le produit est sans surveillance ou inutilisé.

Veillez porter des vêtements adaptés, y compris des baskets. Veuillez ne pas desserrer vos vêtements pendant l'exercice pour éviter qu'ils ne soient accrochés par la machine.

Assurez-vous que tous les boulons et écrous sont bien serrés lors de l'utilisation de l'équipement. Entretenez régulièrement le tapis de course pour le maintenir en bon état.

Avant utilisation :

La façon de commencer un programme d'exercice dépend de votre condition physique. Si vous n'avez pas fait d'exercice depuis des années ou si vous êtes en surpoids, vous devez augmenter progressivement le temps d'exercice, par exemple quelques minutes par semaine.

Au début, vous pouvez vous entraîner seulement quelques minutes à un rythme cardiaque cible. Quoi qu'il en soit, votre capacité aérobique s'améliorera en 6 à 8 semaines environ. Ne vous découragez pas si cela prend plus de temps. Il est très important de faire de l'exercice à votre propre rythme. Un jour, vous pourrez faire de l'exercice en continu pendant 30 minutes.

- Veuillez consulter votre médecin avant de commencer un exercice ou un entraînement. Demandez-lui d'examiner votre programme d'entraînement et votre régime alimentaire et de vous donner des suggestions sur votre programme d'exercice.
- Fixez-vous un objectif d'exercice après avoir consulté votre médecin pour vous assurer que le plan est pratique et commencez le plan d'exercice à votre guise.

- Vous pouvez ajouter des exercices d'aérobic à votre programme d'exercices, comme la marche, le jogging, la natation, la danse ou l'équitation. Mesurez régulièrement votre pouls. Si vous n'avez pas de moniteur de rythme cardiaque électronique, consultez votre médecin pour savoir comment mesurer correctement votre pouls avec la main, le poignet ou le cou. De plus, vous devez définir votre fréquence cardiaque cible en fonction de votre âge et de votre condition physique.

Buvez suffisamment d'eau pendant l'exercice. Vous devez compenser l'eau perdue en raison d'un exercice excessif pour éviter la déshydratation. Ne buvez pas beaucoup d'eau ou de boissons glacées. La température de l'eau ou de la boisson doit être à température ambiante.

Suggestions et directives sportives

Flexions vers l'avant :

Penchez-vous lentement vers l'avant avec vos genoux pliés. Détendez vos épaules et votre dos pendant que vous êtes debout.

Descendez aussi loin que vous le pouvez et maintenez la position pendant 15 secondes.



15
secondes

lifting des épaules :

Soulevez votre épaule droite vers votre oreille et maintenez la position pendant un moment. Puis répétez l'exercice avec votre épaule gauche.



Étirement en flexion latérale du cou :

à un côté, puis l'autre.



Étirement des tendons tendus :



commencez avec le genou légèrement plié, puis poussez le genou droit comme la tension le permet, poussez la poitrine vers le pied.

Étirement des adducteurs :

appuyez très doucement avec les coudes sur les genoux, continuez dos droit

Étirements latéraux :

Tendez vos bras vers le haut. Essayez maintenant d'étirer vos levez le bras droit aussi loin que vous le pouvez, en sentant votre côté droit étirez-vous. Maintenez cette position pendant un moment. Puis répétez l'exercice avec votre bras gauche.

Étirement du gastrocnémien :

Gardez le genou droit et le talon vers le bas, les pieds tournés vers l'avant

Informations FCC :

ATTENTION : Les changements ou modifications non expressément approuvés par la partie responsable de la conformité peuvent annuler le droit de l'utilisateur à utiliser l'équipement !

Cet appareil est conforme à la partie 15 des règles de la FCC. Son fonctionnement est soumis aux deux conditions suivantes :

- 1) Ce produit peut provoquer des interférences nuisibles.
- 2) Ce produit doit accepter toute interférence reçue, y compris celles qui peuvent provoquer un fonctionnement indésirable.

AVERTISSEMENT : Les changements ou modifications apportés à ce produit non expressément approuvés par la partie responsable de la conformité pourraient annuler l'autorité de l'utilisateur à utiliser le produit.

Remarque : ce produit a été testé et jugé conforme aux limites d'un appareil numérique de classe B conformément à la partie 15 des règles de la FCC. Ces limites sont conçues pour fournir une protection raisonnable contre les interférences nuisibles dans une installation résidentielle.

Ce produit génère, utilise et peut émettre de l'énergie radioélectrique. S'il n'est pas installé et utilisé conformément aux instructions, il peut provoquer des

interférences nuisibles aux communications radio. Cependant, il n'existe aucune garantie que des interférences ne se produiront pas dans une installation particulière. Si ce produit provoque des interférences nuisibles à la réception radio ou télévision, ce qui peut être déterminé en éteignant et en rallumant le produit, l'utilisateur est encouragé à essayer de corriger les interférences en prenant une ou plusieurs des mesures suivantes.

- Réorienter ou déplacer l' antenne de réception.
- Augmenter la distance entre le produit et le récepteur.
- Brancher le produit sur une prise d' un circuit différent de celui sur lequel le récepteur est branché.
- Consultez le revendeur ou un technicien radio/TV expérimenté pour obtenir de l' aide.

Élimination correcte.



Ce produit est soumis aux dispositions de la directive européenne 2012/19/UE. Le symbole représentant une poubelle barrée indique que le produit doit faire l'objet d'une collecte sélective dans l'Union européenne. Cela s'applique au produit et à tous les accessoires marqués de ce symbole. Les produits marqués comme tels ne doivent pas être jetés avec les ordures ménagères normales, mais doivent être déposés dans un point de collecte pour le recyclage des appareils électriques et électroniques.

Directives relatives aux codes d'erreur

E1	<p>Ce défaut est un problème de communication entre l'air supérieur et inférieur. Dépannage :</p> <p>Méthode 1. Vérifiez si les fils de connexion d'air supérieur et inférieur ne sont pas en bon contact. S'ils ne sont pas en bon contact, veuillez insérer les fils dans la boucle pour résoudre le problème .</p> <p>Méthode 2. Vérifiez si les fils sont tordus ou cassés. Si ce phénomène se produit, remplacez les fils de connexion.</p>
E2	<p>Le problème est dû au détachement du fil du moteur ou à un</p>

	<p>endommagement du moteur, dépannage</p> <p>Méthode 1 : Vérifiez si les fils du moteur sont bien en contact. S'ils sont bien en contact, vérifiez si le moteur dégage une odeur ou une odeur de brûlé. Si ce problème se produit, le moteur doit être remplacé.</p>
E3	<p>Ce code est destiné à la protection contre les surtensions et les rafales.</p> <p>Méthode de dépannage : vérifiez si la tension d'entrée correspond à la tension nominale du contrôleur, vérifiez si le kilométrage affiché de la carte correspond au kilométrage du contrôleur. Si l'appareil est sous tension, signalez immédiatement une erreur. Veuillez remplacer le contrôleur.</p>
E4	<p>Ce code indique un détachement ou une déconnexion anormale de la ligne de commande de communication de vitesse entre les commandes supérieure et inférieure. Méthode de dépannage : Veuillez vérifier si le connecteur des lignes de commande supérieure et inférieure n'est pas en bon contact ou s'il y a un phénomène de déconnexion. En cas de déconnexion, veuillez remplacer la ligne de connexion.</p>
E5	<p>Le code d'erreur qui s'affiche est une protection contre les surintensités ou une protection contre les surcharges. Méthode de dépannage : veuillez couper l'alimentation et la rebrancher.</p>
E6	<p>Ce défaut est dû à une protection contre les surcharges. Méthode de dépannage : veuillez remplacer le fusible du contrôleur.</p>

fuse



- E7 Le défaut E7 est dû au fait que l'aimant du verrou de sécurité n'atteint pas la zone fixe de l'interrupteur de sécurité ou que le câblage du verrou de sécurité interne tombe, dépannage
- Méthode 1 : Si aucun aimant de verrouillage de sécurité n'est placé dans la zone de verrouillage de sécurité, veuillez placer un aimant de configuration de verrouillage de sécurité,
- Méthode 2 : L'aimant de positionnement a été placé dans la zone de verrouillage de sécurité et l'erreur E7 est signalée. Il est nécessaire de vérifier si le câble plat reliant le module de verrouillage de sécurité et la carte de commande est en bon contact. S'il tombe, veuillez le brancher et résoudre le problème.

Adresse : Shuangchenglu 803nong11hao1602A-1609shi, baoshanqu, Shanghai 200000 CN.

Importé en Australie : SIHAO PTY LTD, 1 ROKEVA STREET, ASTWOOD NSW 2122 Australie

Importé aux États-Unis : Sanven Technology Ltd., Suite 250, 9166 Anaheim Place, Rancho Cucamonga, CA 91730

EC	REP
-----------	------------

E-CrossStu GmbH
Mainzer Landstr.69, 60329 Frankfurt am Main.

UK	REP
-----------	------------

YH CONSULTING LIMITED.
C/O YH Consulting Limited Office 147, Centurion House,
London Road. Staines-upon-Thames. Surrey. TW18 4AX

VEVOR®

TOUGH TOOLS, HALF PRICE

Technique Certificat d'assistance et de garantie électronique

www.vevor.com/support

VEVOR[®]

TOUGH TOOLS, HALF PRICE

Technisch Support und E-Garantie-Zertifikat

www.vevor.com/support

LAUFBANDPOLSTER

MODELL: S7

We continue to be committed to provide you tools with competitive price. "Save Half", "Half Price" or any other similar expressions used by us only represents an estimate of savings you might benefit from buying certain tools with us compared to the major top brands and does not necessarily mean to cover all categories of tools offered by us. You are kindly reminded to verify carefully when you are placing an order with us if you are actually saving half in comparison with the top major brands.

VEVOR[®]

TOUGH TOOLS, HALF PRICE

TREADMILL PAD

MODELL: S7

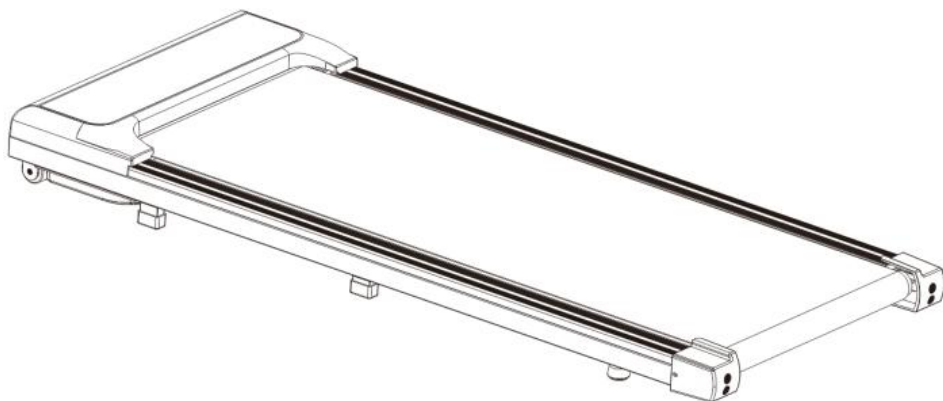

NEED HELP? CONTACT US!

Have product questions? Need technical support? Please feel free to contact us:

Technical Support and E-Warranty Certificate
www.vevor.com/support

This is the original instruction, please read all manual instructions carefully before operating. VEVOR reserves a clear interpretation of our user manual. The appearance of the product shall be subject to the product you received. Please forgive us that we won't inform you again if there are any technology or software updates on our product.

Vorwort

Zunächst möchten wir unseren herzlichsten Dank an unsere Kunden aussprechen, die unsere Geräte gekauft haben . Dieses Handbuch dient dem Kundendienst, um Geschrieben mit dieser Ausrüstung . Hoffe, dass die Produkte und Dienstleistungen des Unternehmens Ihnen den Kanal mit freundlicher Genehmigung bieten.

Wichtiger Hinweis

Zu Ihrer eigenen Sicherheit müssen Sie vor der Montage und Verwendung solcher Produkte zunächst dieses Handbuch lesen, um sich über die einzigartige Funktionsweise, Anwendung und möglichen Probleme dieser Geräte zu informieren.

Qualitätsgarantie-Verpflichtung

Wir garantieren, dass dieses Produkt aus hochwertigen Materialien gefertigt ist. Wir reparieren das Produkt, wenn bei normalem Gebrauch Probleme auftreten. Die Garantiezeit beträgt 1 Jahr (ab Kaufdatum). Wenn das von Ihnen gekaufte Produkt Qualitätsprobleme aufweist, wenden Sie sich innerhalb von 12 Monaten an unseren Kundendienst. Bitte beheben Sie die Probleme nicht ohne Erlaubnis. Wir sind für die Reparatur der folgenden Zubehörteile verantwortlich: Rahmen, Drähte, Schaumstoff an Armlehne, Motor, bewegliche Räder usw. Die folgenden Fälle fallen nicht in den Geltungsbereich der Garantie:

- Beschädigung durch äußere Einwirkung.
- Verwenden Sie nicht originales Zubehör.
- Falsche Handhabung durch Sie selbst.
- Nichtbefolgen der Anweisungen.

Schnell verschleißende Teile wie Laufbänder usw. werden bei normaler Abnutzung nicht repariert oder ersetzt.

Diese Qualitätsgarantie gilt nur für den privaten Gebrauch im familiären Rahmen und ist nicht auf den Einsatz im Fitnessstudio oder anderen Bereichen des

professionellen Trainings anwendbar.

Um Zubehör zu erwerben, das nicht unter die Garantie fällt, wenden Sie sich bitte an unseren Kundendienst. Geben Sie bei Ihrer Bestellung bitte die folgenden Informationen an:

- Anweisung.
- Modell eines Laufbandes.
- Seriennummer des Zubehörs.
- Nachweis des Kaufdatums.

Bitte senden Sie das Produkt nicht an unser Unternehmen, bevor unser Kundendienstpersonal dies bestätigt hat. Wir lehnen die Übernahme von Kosten ab, wenn Sie das Produkt ohne Genehmigung zurücksenden.

II. Sicherheitshinweise

Bei der Entwicklung und Herstellung des Produkts wurden viele Sicherheitsaspekte berücksichtigt. Beachten Sie dennoch vorsichtshalber die nachstehenden Anweisungen. Wir übernehmen keine Verantwortung für Folgen, die durch unsachgemäßen Betrieb entstehen.



Um Ihre Sicherheit zu gewährleisten und Unfälle zu vermeiden, lesen Sie die Bedienungsanleitung vor der Inbetriebnahme sorgfältig durch.

27. Bitte berücksichtigen Sie beim Training mit dem Produkt Ihre körperliche Verfassung und trainieren Sie angemessen und regelmäßig, um sicherzustellen, dass Sie über genügend körperliche Kraft verfügen. Falsches oder übermäßiges Training schadet Ihrer Gesundheit.
28. Dieses Produkt ist für Kinder ungeeignet. Personen, die sich unwohl fühlen oder geistig behindert sind und denen der gesunde Menschenverstand fehlt, dürfen das Produkt nur unter Aufsicht oder Anleitung von Personen verwenden, die für ihre Sicherheit verantwortlich sind. Kinder dürfen nicht mit dem Gerät herumspielen.
29. Dieses Produkt ist für den Heimgebrauch anstelle von

- professionellem Training und Tests oder medizinischer Behandlung geeignet.
30. Die Herzfrequenzanzeige dieses Produkts liefert keine Daten für die klinische Medizin.
 31. Um Gefahren zu vermeiden, muss die beschädigte Stromleitung vom Hersteller oder professionellem Wartungspersonal ausgetauscht werden.
 32. Bitte überprüfen Sie vor der Verwendung alle Komponenten und stellen Sie sicher, dass Schrauben und Muttern festgezogen sind.
 33. Bitte tragen Sie bequeme, enge Kleidung, wenn Sie das Produkt verwenden, um zu verhindern, dass sich die Kleidung in der Maschine verfängt. Lassen Sie Kinder oder Haustiere nicht in der Nähe spielen, um Unfälle zu vermeiden.
 34. Bitte stellen Sie das Produkt auf einen glatten, sauberen und ebenen Untergrund, achten Sie darauf, dass sich keine scharfen Gegenstände in der Nähe befinden und verwenden Sie es nicht in der Nähe von Wasser- und Wärmequellen.
 35. Berühren Sie keine beweglichen Teile mit den Händen und stecken Sie Ihre Hände oder Füße nicht in den Spalt unter dem Laufband.
 36. Dieses Produkt darf nur von einer Person beim Laufen verwendet werden.
 37. Stellen Sie sicher, dass die Schrauben und Bolzen nach der Montage des Produkts festgezogen werden.
 38. Bitte verwenden Sie vom Hersteller bereitgestelltes Zubehör und ersetzen Sie es nicht ohne Genehmigung.
 39. Bei diesem Produkt handelt es sich um ein HC-Produkt. Das Benutzergewicht beträgt nicht mehr als 1,20 kg .

Spezielle Sicherheitshinweise

Energiequelle

- Platzieren Sie das Laufband so, dass der Stecker die Steckdose erreichen kann.
- Stecken Sie das Stromkabel direkt in die Steckdose und halten Sie es fest.

- Bitte verwenden Sie eine qualifizierte Steckdose, um Folgegefahren zu vermeiden. Wenn Stecker und Steckdose nicht kompatibel sind, bitten Sie den Elektriker, das Problem zu beheben, anstatt den Stecker zu versetzen.
- Bitte halten Sie das Stromkabel von der Rolle fern und platzieren Sie keine Stromquelle auf dem Laufband oder Beschädigten Stecker verwenden.
- Vor der Reinigung und Wartung bitte den Stecker aus der Steckdose ziehen.

Achtung: Wenn der Stecker nicht herausgezogen wird, kann es zu Verletzungen und Geräteschäden kommen.

- Bitte überprüfen Sie alle Komponenten vor der Verwendung.
- Bitte verwenden Sie das Produkt nicht im Freien, bei hoher Luftfeuchtigkeit und in der Sonne.
- Beim Verlassen bitte die Maschine ausschalten und den Stecker ziehen.

Beschreibung der Versammlung

- Bitte lesen Sie die Montageschritte vor der Montage sorgfältig durch.
- Alle Verpackungen herausnehmen Seiten und legen Sie sie auf sauberen Boden, der bequem für Sie zu überprüfen und zu installieren.
- Überprüfen Sie sorgfältig, ob die Komponenten gemäß Verpackung vollständig sind
Liste.
- Bitte achten Sie auf die Sicherheit bei der Verwendung von Werkzeugen oder der Handhabung. Bitte nicht
Installieren Sie es zwangsweise, wie Sie es in der Assembly wünschen.
- Bitte bestätigen Sie, dass die zurückgelassenen Werkzeuge und Verpackungsmaterialien gefährlich. Kunststoffe und Schaumstoff sind schädlich für Kinder.
- Montieren Sie das Produkt gemäß der Anleitung. Bitte lesen Sie sorgfältig
Schritte und Beschreibung der Montage.
- Das Produkt muss sorgfältig von Erwachsenen und ggf. von Fachleuten installiert werden.
notwendig.

Achtung: Installieren Sie das Produkt vorsichtig, ohne es zu beschädigen.

Konfigurationsliste

Konfigurationsliste	
Komplette Maschine	

Tasche mit Anleitun g	Schlüssel Silikonöl Anweisungen Fernbedienun g	
--------------------------------	--	--

Technische Parameter

Arten	S7
Maximales Nutzungsgewicht	120 kg
Produktgröße:	1210 x 495 x 120 mm
Motorleistung	2,5 PS
Geschwindigkeit	0,6-3,8 MPH
Grad:	HC

Montageschritte

Schritt 1: Installation der kompletten Maschine

zur Verwendung aus dem Karton .

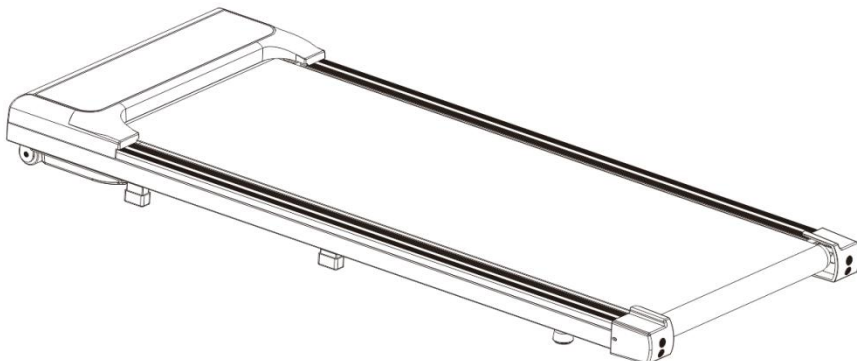

Bedienungsanleitung

Bedienungsanleitung Laufband:

Zu Ihrer Sicherheit müssen Sie beim Benutzen des Laufbandes eine Steckdose mit Erdungsleitung verwenden.

1. Stecken Sie den Netzstecker in die Steckdose und schalten Sie den Netzschalter a ein (die Lampe leuchtet rot). Sie hören einen Piepton und im Fenster auf der Instrumententafel werden Anzeigen angezeigt.

Bedienungsanleitung für die Konsole

Anzeige

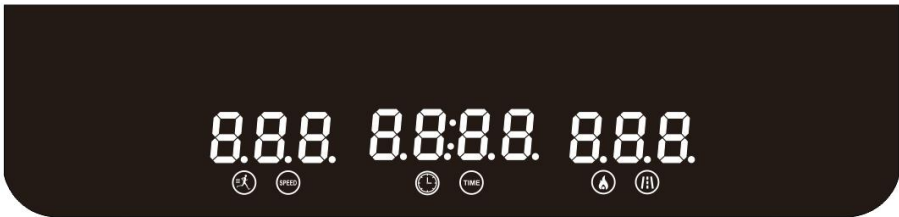

(3) Fenster- und Tastenbeschreibung:

1.LED-Fenster zeigt die folgenden Funktionen an:

Geschwindigkeitsfenster: Anzeigegeschwindigkeitsbereich: 0,6 – 3,8 MPH

Kurze Einleitung

Funktionen dieses elektronischen Messgerätes

◆ Fernbedienungsfunktion

(10) Beschreibung der LED-Anzeige

Anzeigeinhalt auf LED:

- Geschwindigkeitsanzeige
- Kalorienanzeige
- Zeitanzeige
- Entfernungsanzeige

Fenster wechselt alle 5 Sekunden zur Geschwindigkeit, Kalorien, Zeit, Anzeige. Entfernung.

(11) Funktionsbeschreibung der Fernbedienungstaste

der Fernbedienung :

■ Start-Taste / Stopp-Taste, Geschwindigkeit + Taste, Geschwindigkeit eins Taste

(12) Funktion und Bedienung der Fernbedienungstaste

1, Start-Taste / Stopp-Taste - Schalten Sie den Netzschalter am Laufband ein und drücken Sie die Start - Taste / Stopp-Taste auf der Fernbedienung, wenn Sie einen Piepton vom Summer hören

Um mit dem Laufen zu beginnen, stoppen Sie das Laufband und drücken Sie die Start- / Stopp-Taste auf der Fernbedienung, um das Laufband auszuschalten.

2, Taste „Speed +“: Um die Geschwindigkeit des Laufbands zu erhöhen, drücken Sie bei laufendem Laufband die Taste „Speed +“ auf der Fernbedienung.

3, Speed - Taste: Wenn das Laufband läuft, drücken Sie die Speed-Taste auf der Fernbedienung, um die Geschwindigkeit des Laufbandes zu verringern.

Tägliche Wartung

Wartung des elektrischen Laufbands:

Nur durch die richtige Wartung bleibt Ihr Laufband in optimalem Zustand. Eine falsche Wartung beschädigt das Laufband oder verkürzt seine Lebensdauer.

Wichtiger Hinweis:

- Reinigen Sie das Laufband nicht mit Sandpapier oder Lösungsmitteln. Um Schäden zu vermeiden, darf die Steuerung des Laufbands nicht direktem Sonnenlicht oder Feuchtigkeit ausgesetzt werden.
- Überprüfen und sperren Sie regelmäßig alle Teile des Laufbands und ersetzen Sie beschädigte Teile umgehend.

Laufband regulieren

Die Einstellung des Laufbands hat zwei Funktionen: Einstellung des Spannungsgrads und der Mittelposition des Laufbands. Das Laufband wurde beim Verlassen des Werks eingestellt, dehnt sich jedoch nach Gebrauch und weicht von

der Mittelposition ab, was zu Schäden durch Verschleiß der Zierleiste und der hinteren Schutzabdeckung führen kann. Es ist normal, dass sich das Laufband während des Gebrauchs dehnt.

Laufband einstellen

Wenn das Laufband beim Benutzen des Laufbands rutscht oder nicht rund läuft, können Sie dies verbessern, indem Sie den Spannungsgrad des Laufbands anpassen.

So stellen Sie das Laufband ein

1. Stecken Sie einen 5-mm-Sechskantschlüssel in die Einstellschraube links am Laufband und drehen Sie den Schlüssel um eine Vierteldrehung im Uhrzeigersinn, um die hintere Rolle so einzustellen, dass das Laufband gespannt wird.
2. Wiederholen Sie Schritt 1, um die Schraube rechts einzustellen. Stellen Sie sicher, dass die Einstellschraube um den gleichen Abstand gedreht wird, um die hintere Walze parallel zum Rahmen auszurichten.
3. Wiederholen Sie die Schritte 1 und 2, bis das Laufband nicht mehr rutscht.
4. Hinweis: Das Laufband darf nicht zu straff sein, da es sonst beschädigt wird, das Rollenlager usw., der Druck der vorderen/hinteren Rollen zunimmt und ungewöhnliche Geräusche oder andere Probleme verursacht. Um die Spannung des Laufbands zu verringern, drehen Sie den Schraubenschlüssel auf beiden Seiten um den gleichen Abstand gegen den Uhrzeigersinn.

Laufband auf die Mitte einstellen

Wenn Sie das Laufband benutzen, ist die Kraft der Füße unterschiedlich und der Druck auf das Laufband ist unausgewogen, wodurch das Laufband von der Mitte abweicht. Eine solche Abweichung ist normal. Es kehrt in die Mitte zurück, wenn niemand auf dem Laufband läuft. Sie müssen es auf die Mitte einstellen, wenn es nicht in die Mitte zurückkehrt.

1. Lassen Sie das Laufband im Leerlauf laufen und stellen Sie die Geschwindigkeit auf 3 mph ein .
2. Beachten Sie den Abstand vom Laufband zum linken und rechten Randstreifen

- Sollte das Laufband nach links kippen, drehen Sie die linke Schraube mit einem Inbusschlüssel um eine Vierteldrehung im Uhrzeigersinn.
 - Sollte das Laufband nach rechts kippen, drehen Sie die rechte Schraube mit einem Inbusschlüssel um eine Vierteldrehung im Uhrzeigersinn.
 - Wenn das Laufband immer noch nicht in der Mitte ist, wiederholen Sie die obigen Schritte, bis es in der Mitte ist.
4. Achtung! Bitte ziehen Sie die Rolle nicht zu fest an! Dadurch wird das Lager dauerhaft beschädigt!

Wenn die oben genannten Schritte nicht zum gewünschten Ergebnis führen, müssen Sie das Laufband erneut straffen.

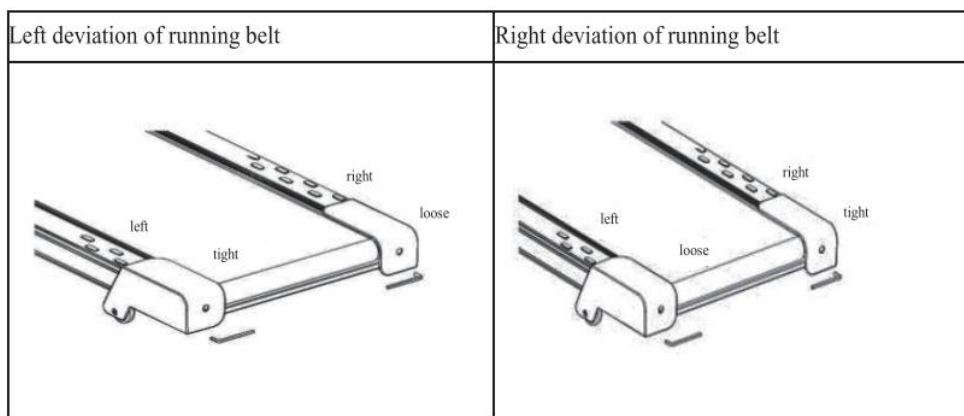

Schmieröl (MANUAL OIL)

Das Laufband wird ab Werk geölt, die Schmierfähigkeit des Laufbands muss jedoch regelmäßig überprüft werden, um es in optimalem Zustand zu halten. Das Laufband muss nach einem Jahr oder 100 Betriebsstunden geölt werden.

Heben Sie eine Seite des Laufbands an und berühren Sie die Oberfläche der Laufplattform, nachdem Sie 30 Stunden oder 30 Tage gelaufen sind. Wenn Silikonöl vorhanden ist, ist kein Schmieren erforderlich. Wenn die Oberfläche eindeutig trocken ist, ölen Sie sie bitte wie unten beschrieben ein.

Wie in der Abbildung gezeigt, müssen Sie den Öldeckel öffnen und das Silikonöl in die Ölöffnung gießen. Wenn Sie fertig sind, schalten Sie das Laufband ein und lassen Sie es eine Weile laufen.

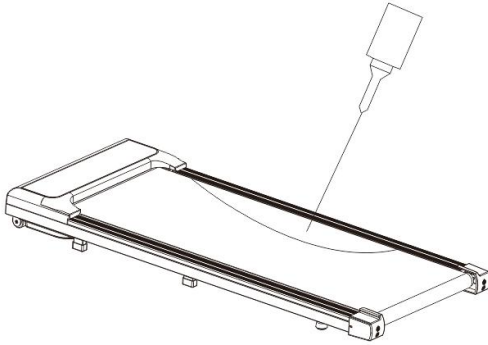

Hinweis: Halten Sie das Laufband beim Ölen des Laufbands still, damit es ruhig steht. Verwenden Sie bitte Silikonöl ohne Erdöl .

Reinigung

Um seine Lebensdauer zu gewährleisten, reinigen Sie das Laufband regelmäßig.

- **Achtung:** Schalten Sie den Strom ab, wenn Sie das Laufband reinigen. Das Stromkabel muss herausgezogen werden aus der Steckdose.
- **Nach dem Gebrauch:** Schweißflecken und Schmutz vom Instrument und anderen Teilen mit einem sauberen Handtuch oder feuchten Lappen entfernen.
- **Hinweis:** Verwenden Sie keine ätzenden Gegenstände und Flüssigkeiten, um Schäden an elektronischen Elementen zu vermeiden. Setzen Sie elektronische Elemente nicht dem Sonnenlicht aus.
- **Jede Woche:** Reinigen Sie den Boden jede Woche und entfernen Sie Schmutz, der durch Schuhe und andere Gegenstände auf den Boden gelangt.

Lagerung: Bitte stellen Sie Ihr Laufband an einen sauberen und trockenen Ort und stellen Sie sicher, dass der Netzschalter ausgeschaltet ist und der Stecker nicht in der Steckdose steckt.

Bewegung und Zusammenklappen: Zum Bewegen des Laufbands ist ein Handrad angebracht. Bitte vergewissern Sie sich, dass das Laufband ausgeschaltet und das Gehäuse zusammengeklappt ist, bevor Sie es bewegen.

Wichtige Angelegenheit

- Warnung

Bitte konsultieren Sie Ihren Arzt und lassen Sie sich vor der Verwendung des Produkts gründlich untersuchen. Führen Sie ohne Zustimmung Ihres Arztes keine häufigen und heftigen Übungen durch. Bitte beenden Sie die Verwendung des Produkts und konsultieren Sie Ihren Arzt, wenn Sie sich während der Verwendung unwohl fühlen. Das Produkt muss ordnungsgemäß verwendet werden. Bitte lesen Sie das Servicehandbuch vor dem Training ausführlich durch. Bitte halten Sie Kinder und Haustiere fern, wenn das Produkt unbeaufsichtigt oder nicht verwendet wird.

Bitte tragen Sie geeignete Kleidung, einschließlich Turnschuhe. Bitte lockern Sie Ihre Kleidung beim Training nicht, um zu verhindern, dass sie am Gerät hängen bleibt.

Stellen Sie sicher, dass bei der Benutzung des Geräts alle Schrauben und Muttern festgezogen sind. Warten Sie das Laufband regelmäßig, um es in gutem Zustand zu halten.

Vor dem Gebrauch:

Wie Sie mit dem Trainingsplan beginnen, hängt von Ihrer körperlichen Verfassung ab. Wenn Sie jahrelang keinen Sport gemacht haben oder stark übergewichtig sind, müssen Sie die Trainingszeit schrittweise steigern, z. B. jede Woche um ein paar Minuten.

Zu Beginn können Sie nur ein paar Minuten im Zielpulsbereich trainieren. Ihre aerobe Fitness wird sich jedoch in etwa 6-8 Wochen verbessern. Lassen Sie sich nicht entmutigen, wenn es länger dauert. Es ist sehr wichtig, in Ihrem eigenen Tempo zu trainieren. Irgendwann werden Sie in der Lage sein, 30 Minuten am Stück zu trainieren.

- Bitte konsultieren Sie Ihren Arzt, bevor Sie Sport treiben oder trainieren. Bitten Sie Ihren Arzt, Ihren Trainings- und Ernährungsplan zu überprüfen und Vorschläge für Ihren Trainingsplan zu machen.
- Legen Sie nach Rücksprache mit Ihrem Arzt ein Trainingsziel fest, um sicherzustellen, dass der Plan praktikabel ist, und beginnen Sie in Ihrer Freizeit mit dem Training.
- Sie können Ihrem Trainingsplan einige aerobe Übungen hinzufügen, wie Gehen, Joggen, Schwimmen, Tanzen oder Reiten. Messen Sie Ihren Puls regelmäßig. Wenn Sie keinen elektronischen Pulsmesser haben, fragen Sie

Ihren Arzt, wie Sie Ihren Puls mit der Hand am Handgelenk oder am Hals richtig messen können. Außerdem müssen Sie eine Zielherzfrequenz auf der Grundlage Ihres Alters und Ihrer körperlichen Verfassung festlegen.

Trinken Sie beim Training ausreichend Wasser. Sie müssen den durch Überanstrengung verlorenen Wasserverlust ausgleichen, um einer Dehydrierung vorzubeugen. Trinken Sie nicht zu viel Eiswasser oder Getränke. Die Temperatur von Trinkwasser oder Getränken sollte Zimmertemperatur haben.

Sportvorschläge und Richtlinien

Vorwärtsbeugen:

Beugen Sie sich langsam mit gebeugten Knien nach vorn. Schultern und Rücken entspannen sich, während Sie versuchen die Füße zu berühren.

Gehen Sie so weit nach unten wie möglich und halten Sie dies für 15 Sekunden.



15
Sekunden

Schulterheben:

Heben Sie Ihre rechte Schulter nach oben in Richtung Ohr. Halten Sie dies für einen Moment. Dann wiederholen Sie dies mit der linken Schulter.



Dehnung der seitlichen Nackenbeugung:

Rechts, dann die andere Seite.



Dehnung der Harnsehne:

Beginnen Sie mit leicht gebeugtem Knie, dann drücken Sie die Ferse nach vorne, bis die Spannung es erlaubt, die Brust in Richtung Ferse zu bringen.



Dehnung des Adduktoren Muskels:



Drücken Sie mit den Ellbogen sehr sanft auf die Knie, halten Sie Rücken gerade

Seitliches Dehnen:

Strecken Sie Ihre Arme nach oben. Versuchen Sie nun, Ihre den rechten Arm so weit wie möglich nach oben und spüre dabei deine rechte Seite

dehnen. Halten Sie diese Position für einen Moment. Dann wiederholen Führen Sie die Übung mit dem linken Arm durch.

Gastrocnemius-Dehnung:

Halten Sie das Knie gerade und die Ferse unten, die Füße zeigen nach vorne

FCC-Informationen:

ACHTUNG: Durch Änderungen oder Modifikationen, die nicht ausdrücklich von der für die Konformität verantwortlichen Partei genehmigt wurden, kann die Berechtigung des Benutzers zum Betrieb des Geräts erlöschen!

Dieses Gerät entspricht Teil 15 der FCC-Bestimmungen. Der Betrieb unterliegt den folgenden zwei Bedingungen:

- 1) Dieses Produkt kann schädliche Störungen verursachen.
- 2) Dieses Produkt muss alle empfangenen Störungen tolerieren, einschließlich Störungen, die einen unerwünschten Betrieb verursachen können.

WARNUNG: Änderungen oder Modifikationen an diesem Produkt, die nicht ausdrücklich von der für die Konformität verantwortlichen Partei genehmigt wurden, können zum Erlöschen der Berechtigung des Benutzers zum Betrieb des Produkts führen.

Hinweis: Dieses Produkt wurde getestet und entspricht den Grenzwerten für digitale Geräte der Klasse B gemäß Teil 15 der FCC-Bestimmungen. Diese Grenzwerte sollen einen angemessenen Schutz gegen schädliche Störungen bei der Installation in Wohngebieten bieten.

Dieses Produkt erzeugt und verwendet Hochfrequenzenergie und kann diese auch ausstrahlen. Wenn es nicht gemäß den Anweisungen installiert und verwendet wird, kann es zu Störungen des Funkverkehrs kommen. Es gibt jedoch keine Garantie dafür, dass bei einer bestimmten Installation keine Störungen

auftreten. Wenn dieses Produkt Störungen des Radio- oder Fernsehempfangs verursacht (was durch Ein- und Ausschalten des Produkts festgestellt werden kann), wird dem Benutzer empfohlen, die Störungen durch eine oder mehrere der folgenden Maßnahmen zu beheben.

- Empfangsantenne neu ausrichten oder verlegen.
 - Vergrößern Sie den Abstand zwischen Produkt und Empfänger.
 - Schließen Sie das Produkt an eine Steckdose eines anderen Stromkreises an als den, an den der Empfänger angeschlossen ist.
 - Wenden Sie sich an den Händler oder einen erfahrenen Radio-/Fernsehtechniker.
- Richtige Entsorgung .



Dieses Produkt unterliegt den Bestimmungen der europäischen Richtlinie 2012/19/EU. Das Symbol einer durchgestrichenen Mülltonne

weist darauf hin, dass dieses Produkt in der Europäischen Union einer getrennten Müllentsorgung unterliegt. Dies gilt für das Produkt und alle mit diesem Symbol gekennzeichneten Zubehörteile. So gekennzeichnete Produkte dürfen nicht im normalen Hausmüll entsorgt werden, sondern müssen an einer Sammelstelle für das Recycling von elektrischen und elektronischen Geräten abgegeben werden.

Fehlercode-Richtlinien

E1	Bei diesem Fehler handelt es sich um ein Kommunikationsproblem zwischen der oberen und unteren Luft. Fehlerbehebung : Methode 1. Überprüfen Sie, ob die oberen und unteren Luftanschlusskabel keinen guten Kontakt haben. Wenn sie keinen guten Kontakt haben, stecken Sie die Kabel in die Schnalle, um das Problem zu beheben . Methode 2. Überprüfen Sie, ob die Drähte verdreht oder gebrochen sind. Wenn dieses Phänomen auftritt, ersetzen Sie die Verbindungsdrähte.
E2	Der Fehler ist eine Ablösung des Motorkabels oder ein Motorschaden. Methode 1: Bitte überprüfen Sie, ob die Motorkabel guten Kontakt haben.

	Wenn sie guten Kontakt haben, überprüfen Sie bitte, ob der Motor einen Geruch oder Brandgeruch hat. Wenn dieses Problem auftritt, muss der Motor ausgetauscht werden.
E3	Dieser Code dient zum Überspannungsschutz und zum Schutz vor Überspannungen. Fehlerbehebungsmethode: Überprüfen Sie, ob die Eingangsspannung mit der Nennspannung des Controllers übereinstimmt, und überprüfen Sie, ob die angezeigte Platinenlaufleistung mit der Controllerlaufleistung übereinstimmt. Wenn eingeschaltet, melden Sie sofort einen Fehler. Bitte ersetzen Sie den Controller.
E4	Dieser Code weist auf eine anormale Ablösung oder Unterbrechung der Geschwindigkeitskommunikations-Steuerleitung zwischen den oberen und unteren Bedienelementen hin. Fehlerbehebungsmethode: Bitte überprüfen Sie, ob der Anschluss der oberen und unteren Steuerleitungen keinen guten Kontakt hat oder ob eine Unterbrechung vorliegt. Wenn eine Unterbrechung vorliegt, ersetzen Sie bitte die Verbindungsleitung.
E5	Der angezeigte Fehlercode lautet Überstromschutz oder Überlastschutz. Fehlerbehebungsmethode: Bitte schalten Sie die Stromversorgung aus und schließen Sie sie erneut an.
E6	Bei diesem Fehler handelt es sich um einen Überlastungsschutz. Fehlerbehebung: Bitte ersetzen Sie die Sicherung am Controller.

fuse



- E7 Der Fehler E7 liegt daran, dass der Magnet der Sicherheitsverriegelung den festen Bereich des Sicherheitsschalters nicht erreicht oder die interne Verkabelung der Sicherheitsverriegelung abfällt. Fehlerbehebung
Methode 1: Wenn kein Sicherheitsschlossmagnet im Sicherheitsschlossbereich platziert ist, platzieren Sie bitte einen Sicherheitsschlosskonfigurationsmagneten,
Methode 2: Der Positionsmagnet wurde im Sicherheitsverriegelungsbereich platziert und Fehler E7 wird gemeldet. Es muss überprüft werden, ob das Flachbandkabel, das das Sicherheitsverriegelungsmodul und die Steuerplatine verbindet, guten Kontakt hat. Wenn es abfällt, schließen Sie es bitte an und beheben Sie das Problem.

Adresse : Shuangchenglu 803nong11hao1602A-1609shi, Baoshanqu, Shanghai 200000 CN.

Nach AUS importiert: SIHAO PTY LTD, 1 ROKEVA STREETEASTWOOD NSW 2122 Australien

Importiert in die USA: Sanven Technology Ltd., Suite 250, 9166 Anaheim Place, Rancho Cucamonga, CA 91730

EC	REP
-----------	------------

E-CrossStu GmbH
Mainzer Landstr.69, 60329 Frankfurt am Main.

UK	REP
-----------	------------

YH CONSULTING LIMITED.
C/O YH Consulting Limited Office 147, Centurion House,
London Road. Staines-upon-Thames. Surrey. TW18 4AX

VEVOR[®]

TOUGH TOOLS, HALF PRICE

Technisch Support und E-Garantie-Zertifikat

www.vevor.com/support

VEVOR[®]

TOUGH TOOLS, HALF PRICE

Tecnico Supporto e certificato di garanzia elettronica

www.vevor.com/support

TAPPETINO PER TAPIS ROULANT

MODELLO: S7

We continue to be committed to provide you tools with competitive price. "Save Half", "Half Price" or any other similar expressions used by us only represents an estimate of savings you might benefit from buying certain tools with us compared to the major top brands and does not necessarily mean to cover all categories of tools offered by us. You are kindly reminded to verify carefully when you are placing an order with us if you are actually saving half in comparison with the top major brands.

VEVOR®

TOUGH TOOLS, HALF PRICE

TREADMILL PAD

MODELLO: S7

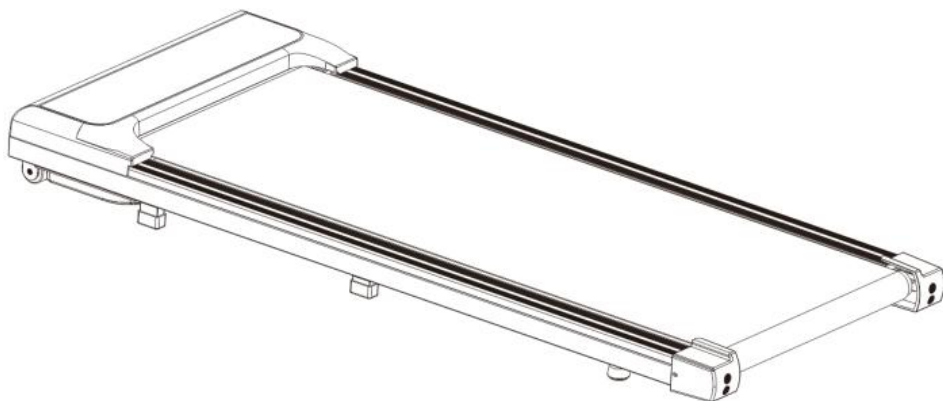

NEED HELP? CONTACT US!

Have product questions? Need technical support? Please feel free to contact us:

Technical Support and E-Warranty Certificate
www.vevor.com/support

This is the original instruction, please read all manual instructions carefully before operating. VEVOR reserves a clear interpretation of our user manual. The appearance of the product shall be subject to the product you received. Please forgive us that we won't inform you again if there are any technology or software updates on our product.

Prefazione

Innanzitutto, esprimiamo i nostri più sentiti ringraziamenti ai nostri clienti che hanno acquistato la nostra attrezzatura . Questo manuale è destinato al servizio clienti per migliorare Scritto con questa attrezzatura . Spero che i prodotti e i servizi dell'azienda vi offrano la cortesia del canale.

Promemoria importante

Per la vostra sicurezza, prima di montare e utilizzare tali prodotti, dovete leggere il presente manuale per chiarire il funzionamento specifico, l'applicazione e gli eventuali problemi di questa apparecchiatura.

Impegno di garanzia della qualità

Garantiamo che questo prodotto è realizzato con materiali di alta qualità.

Ripareremo il prodotto se presenta problemi durante il normale utilizzo.

Il periodo di garanzia è di 1 anno (dalla data di acquisto). Se il prodotto acquistato presenta problemi di qualità, contattare il nostro personale del servizio clienti entro 12 mesi. Non occuparsi dei problemi senza autorizzazione. Siamo responsabili della riparazione dei seguenti accessori: telaio, fili, schiuma sul bracciolo, motore, ruote mobili, ecc. I seguenti casi sono al di fuori dell'ambito della garanzia:

- Danni dovuti a cause esterne.
- Utilizzare accessori non originali.
- Gestire in modo scorretto da soli.
- Non operare come indicato.

Le parti soggette a rapida usura non verranno riparate o sostituite se normalmente usurate, come la cinghia di scorrimento, ecc.

Il presente impegno di garanzia della qualità è valido solo per l'uso privato della famiglia e non è applicabile alla palestra e ad altre situazioni di formazione professionale.

Per acquistare accessori non coperti da garanzia, contattare il nostro personale del servizio clienti e fornire le informazioni seguenti al momento dell'ordine:

- Istruzione.
- Modello di tapis roulant.
- Numero di serie dell'accessorio.
- Prova della data di acquisto.

Si prega di non inviare il prodotto alla nostra azienda prima che il nostro personale del servizio clienti confermi. Ci rifiutiamo di sostenere qualsiasi spesa se si rispedisce il prodotto senza autorizzazione.

II. Istruzioni di sicurezza

Molti problemi di sicurezza sono considerati nella progettazione e nella fabbricazione del prodotto, ma si prega comunque di operare secondo le istruzioni di seguito per ogni evenienza. Non siamo responsabili per eventuali conseguenze causate da un funzionamento anomalo.



Per garantire la vostra sicurezza e prevenire incidenti, vi preghiamo di leggere attentamente le istruzioni per l'uso prima dell'uso.

40. Si prega di considerare le proprie condizioni fisiche quando ci si allena con il prodotto e di allenarsi in modo appropriato e regolare per assicurarsi di avere sufficiente forza fisica. Un allenamento sbagliato o eccessivo sarà dannoso per la salute.
41. Questo prodotto non è adatto ai bambini. Coloro che non si sentono bene o sono mentalmente difettosi e privi di buon senso dell'uso non devono usare il prodotto se non sotto la tutela o la guida di persone responsabili della loro sicurezza. Ai bambini deve essere impedito di armeggiare con l'attrezzatura.
42. Questo prodotto è adatto all'uso domestico, non a fini di formazione e test professionali o trattamenti medici.
43. Il display della frequenza cardiaca di questo prodotto non fornisce dati per la medicina clinica.
44. Per evitare pericoli, la linea elettrica danneggiata deve essere sostituita dal produttore o da personale addetto alla manutenzione

professionale.

45. Prima dell'uso, ispezionare tutti i componenti e assicurarsi che viti e dadi siano serrati.
46. Si prega di indossare abiti comodi e aderenti quando si utilizza il prodotto per evitare che gli abiti vengano agganciati dalla macchina. Non lasciare che bambini o animali domestici giochino nelle vicinanze per evitare incidenti.
47. Posizionare il prodotto su una superficie liscia, pulita e piana, assicurarsi che non vi sia nulla di tagliente nelle vicinanze e non utilizzarlo vicino a fonti di acqua e calore.
48. Non toccare le parti mobili con le mani e non mettere mani o piedi nello spazio sotto il nastro trasportatore.
49. Questo prodotto può essere utilizzato da una sola persona durante la corsa.
50. Dopo aver montato il prodotto, assicurarsi che viti e bulloni siano serrati.
51. Si prega di utilizzare gli accessori forniti dalla fabbrica e di non sostituirli senza autorizzazione.
52. Questo prodotto è un prodotto HC. Il peso dell'utente non è superiore a 120 kg.

Istruzioni speciali di sicurezza

Fonte di energia

- Posizionare il tapis roulant in un punto in cui la spina possa raggiungere la presa.
- Inserire direttamente il cavo di alimentazione nella presa e tenerlo ben saldo.
- Si prega di utilizzare una presa qualificata per evitare pericoli conseguenti. Se la spina e la presa sono incompatibili, chiedere all'elettricista di occuparsene invece di spostare la spina.
- Si prega di tenere la linea elettrica lontana dal rullo e di non posizionare la fonte di alimentazione sul nastro trasportatore o utilizzare una spina danneggiata.
- Prima di effettuare operazioni di pulizia e manutenzione, staccare la spina

dalla presa di corrente.

Attenzione: se non si stacca la spina si rischiano lesioni personali e danni all'apparecchiatura.

- Si prega di ispezionare ogni componente prima dell'uso.
- Si prega di non utilizzare il prodotto all'aperto, in condizioni di elevata umidità e alla luce del sole.
- Si prega di spegnere la macchina e di staccare la spina quando si esce.

Descrizione dell'assemblaggio

- Si prega di leggere attentamente le fasi di assemblaggio prima del montaggio.
- Togliere tutto l'involucro pagine e posizionarle su un terreno pulito, che è comodo da controllare e installare.
- Controllare attentamente che i componenti siano completi in base all'imballaggio lista.
- Si prega di prestare attenzione alla sicurezza quando si utilizzano utensili o si maneggiano. Si prega di non installare forzatamente come preferisci durante l'assemblaggio.
- Si prega di confermare se gli strumenti e i materiali di imballaggio lasciati sono pericoloso. La plastica e la schiuma sono dannose per i bambini.
- Montare il prodotto secondo le istruzioni. Leggere attentamente fasi e descrizione del montaggio.
- Il prodotto deve essere installato con cura da adulti e, se necessario, da professionisti.
necessario.

Attenzione: installare il prodotto con cura senza danneggiarlo.
Elenco di configurazione

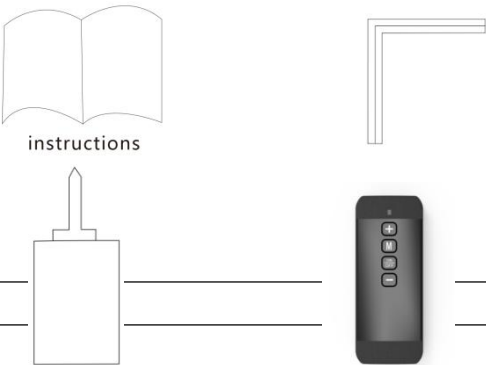
Elenco di configurazione	
Macchina completa	
Borsa di istruzioni	<p data-bbox="213 1075 381 1267">Chiave olio di silicone istruzioni Telecomando</p> <div data-bbox="542 1129 1028 1495">  <p data-bbox="568 1262 684 1283">instructions</p> </div>
Parametri tecnici	
Tipi	S7

Peso massimo di utilizzo	120 kg
Dimensioni del prodotto:	1210*495*120mm
Potenza del motore	2,5 CV
Velocità	0,6-3,8 MPH
Grado:	Controllo qualità

Fasi di assemblaggio

Fase 1: installazione della macchina completa

Per utilizzare la macchina, estrarla dalla scatola .

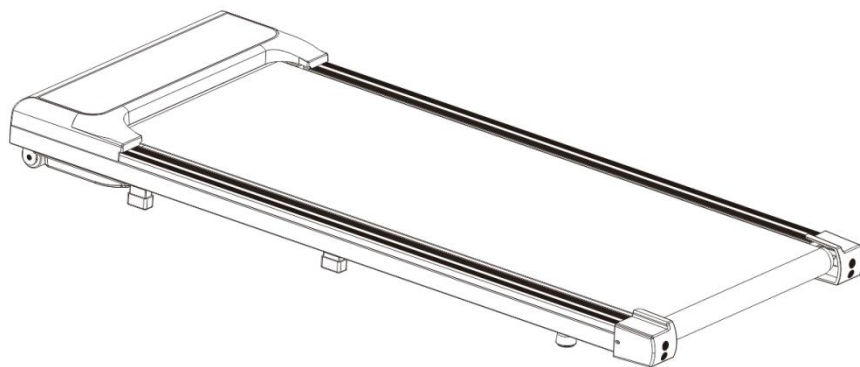

Istruzioni per l'uso

Istruzioni per l'uso del tapis roulant:

Per la vostra sicurezza, quando utilizzate il tapis roulant dovete utilizzare una presa di corrente dotata di messa a terra.

1. Inserire la spina di alimentazione nella presa e accendere l'interruttore di alimentazione a (la luce diventa rossa). Si sentirà un "bip" e si aprirà una finestra sul display del pannello degli strumenti;

Istruzioni per l'uso della console

Display

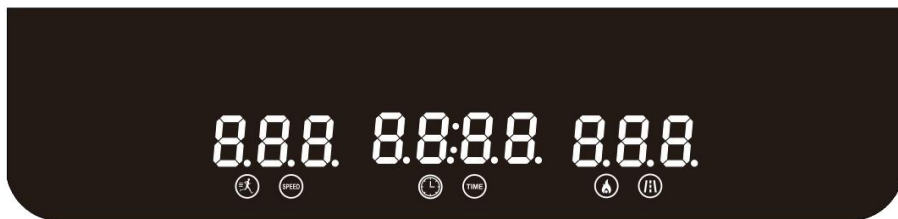

(4) descrizione finestra e tasti:

1. La finestra LED mostra le seguenti funzioni:

Finestra velocità: visualizza intervallo di velocità: 0,6-3,8 MPH

Breve introduzione

Funzioni di questo misuratore elettronico

◆ Funzione di controllo remoto

(13) descrizione del display a led

Contenuto visualizzato su LED:

- Visualizzazione della velocità
- Visualizzazione delle calorie
- Visualizzazione dell'ora
- Visualizzazione della distanza

Cambio di velocità della finestra ogni 5 secondi, calorie, tempo, display, distanza.

(14) descrizione della funzione del pulsante del telecomando

funzione della tastiera remota :

■ Tasto di avvio / arresto, tasto velocità +, tasto velocità uno

(15) per la funzione e il funzionamento del pulsante del telecomando

1, Tasto di avvio / arresto : accendere l'interruttore di alimentazione sul tapis roulant e premere il tasto di avvio / arresto sul telecomando quando si sente un segnale acustico dal cicalino

Per iniziare a correre, fermare il tapis roulant e premere il tasto start / stop sul telecomando per spegnerlo.

2, Tasto velocità +: per accelerare il tapis roulant quando il tapis roulant è in funzione, premere il tasto velocità + sul telecomando per aumentare

3, Tasto Velocità : quando il tapis roulant è in funzione, premere il tasto Velocità sul telecomando per ridurre la velocità del tapis roulant.

Manutenzione giornaliera

Manutenzione del tapis roulant elettrico:

Una manutenzione appropriata è l'unico modo per mantenere il tuo tapis roulant in condizioni ottimali. Una manutenzione errata danneggerà o accorcerà la durata utile del tapis roulant.

Promemoria importante:

- Si prega di non pulire il tapis roulant con carta vetrata o solvente. Il controller del tapis roulant non deve essere esposto direttamente alla luce solare o all'umidità per evitare danni.
- Ispezionare e bloccare frequentemente tutte le parti del tapis roulant e sostituire immediatamente le parti danneggiate.

Regolare la cintura da corsa

La regolazione del nastro scorrevole è dotata di due funzioni: regolazione del grado di tensione e posizione centrale del nastro scorrevole. Il nastro scorrevole è stato regolato quando ha lasciato la fabbrica, ma verrà allungato dopo l'uso per deviare dalla posizione centrale e causare danni causati dall'usura della striscia di rifinitura e della copertura protettiva posteriore. È normale allungare il nastro scorrevole durante l'uso.

Regolare la cinghia di corsa

Se il nastro scorrevole scivola o non è scorrevole quando si utilizza il tapis roulant, è possibile migliorare la situazione regolando il grado di tensione del nastro scorrevole.

Come regolare la cintura da corsa

1. Inserire una chiave esagonale da 5 mm nella vite di regolazione sul lato sinistro del nastro scorrevole e ruotare la chiave di 1/4 di giro in senso orario

per regolare il rullo posteriore e tendere il nastro scorrevole.

2. Ripetere il passaggio 1 per regolare la vite sulla destra. Assicurarsi che la vite di regolazione sia girata della stessa distanza per rendere il rullo posteriore parallelo al telaio.
3. Ripetere i passaggi 1 e 2 finché il nastro scorrevole non scivola più.
4. Nota: la cinghia di corsa non deve essere troppo tesa, altrimenti si danneggerà la cinghia di corsa, il cuscinetto a rulli, ecc., aumenterà la pressione del rullo anteriore/posteriore e causerà suoni anomali o altri problemi. Per ridurre la tensione della cinghia di corsa, girare la chiave in senso antiorario della stessa distanza su entrambi i lati.

Regolare il nastro da corsa al centro

Quando si usa il tapis roulant, la forza dei piedi è diversa e la pressione sul nastro di corsa è sbilanciata, il che fa sì che il nastro di corsa si discosti dal centro. Tale deviazione è normale. Ritournerà al centro quando nessuno corre sul nastro di corsa. È necessario regolarlo al centro se non riesce a tornare al centro.

1. Mantenere il tapis roulant in funzione senza carico e regolare la velocità a 3 mph .
2. Osservare la distanza tra il nastro trasportatore e le strisce di bordo sinistro e destro
 - Se il nastro scorrevole si inclina verso sinistra, ruotare la vite sinistra di 1/4 di giro in senso orario con una chiave a brugola.
 - Se il nastro scorrevole si inclina verso destra, ruotare la vite destra di 1/4 di giro in senso orario con una chiave a brugola.
 - Se il nastro trasportatore non è ancora al centro, ripetere i passaggi precedenti finché non si trova al centro.
4. **Attenzione! Non stringere eccessivamente il rullo! Ciò causerà danni permanenti al cuscinetto!**

Se i passaggi precedenti non sortiscono l'effetto desiderato, è necessario tendere nuovamente il nastro trasportatore.

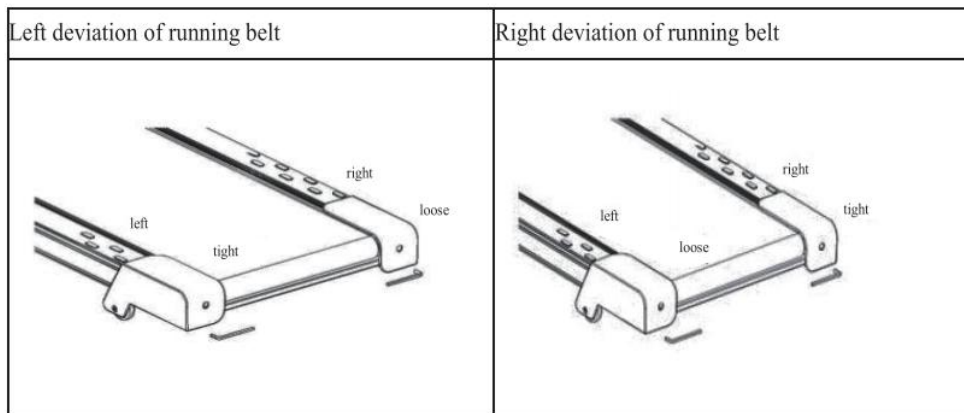

Olio lubrificante (OLIO MANUALE)

Il tapis roulant è oliato quando esce dalla fabbrica, ma la lubrificazione del tapis roulant deve essere ispezionata frequentemente, il che aiuta a mantenerlo in condizioni ottimali. Il tapis roulant deve essere oliato dopo 1 anno o dopo 100 ore di funzionamento.

Sollevere un lato del nastro da corsa e toccare la superficie della piattaforma di corsa dopo aver corso per 30 ore o 30 giorni. Non è necessario lubrificare se c'è olio di silicone; se la superficie è chiaramente asciutta, oliarla come indicato di seguito.

Come mostrato nella figura, è necessario aprire il tappo dell'olio, versare l'olio siliconico nell'apposita porta e, una volta terminato, accendere il tapis roulant e lasciarlo funzionare per qualche istante.

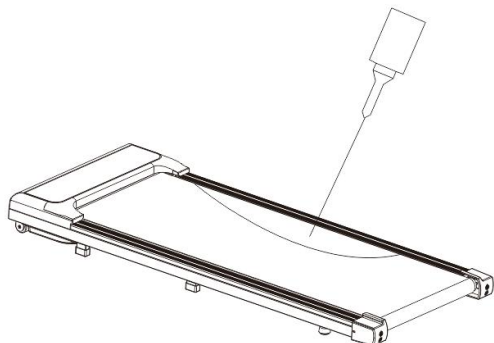

Nota: quando si lubrifica il nastro, alzare il tapis roulant per renderlo fermo. E

usare olio siliconico non derivato dal petrolio .

Pulizia

Per garantirne la durata, pulire frequentemente il tapis roulant.

- **Attenzione:** togliere la corrente quando si pulisce il tapis roulant. La linea elettrica deve essere staccata dalla presa.
- **Dopo l'uso:** pulire le macchie di sudore e altri residui dallo strumento e dalle altre parti con un asciugamano pulito e un panno umido.
- **Nota:** non utilizzare articoli e liquidi corrosivi per evitare danni agli elementi elettronici. Non esporre gli elementi elettronici alla luce solare.
- **Ogni settimana:** pulire il terreno ogni settimana e togliere lo sporco portato dalle scarpe e da altri oggetti vari.

Conservazione: riporre il tapis roulant in un luogo pulito e asciutto, assicurarsi che l'interruttore di alimentazione sia spento e che la spina non sia inserita nella presa di corrente.

Movimento e piegatura: la rotella di movimentazione è stata aggiunta nel design per spostare il tapis roulant. Si prega di confermare che l'alimentazione sia spenta e che il corpo del tapis roulant sia piegato prima di spostarlo.

Questione importante

- Avvertimento

Si prega di consultare il medico e di sottoporsi a un esame fisico completo prima di utilizzare il prodotto. Non svolgere esercizi frequenti e violenti senza il permesso del medico. Si prega di interrompere l'uso del prodotto e di consultare il medico se non ci si sente bene durante l'uso. Il prodotto deve essere utilizzato correttamente. Si prega di leggere attentamente il manuale di assistenza prima dell'esercizio. Si prega di tenere lontani bambini e animali domestici se il prodotto è incustodito o inutilizzato.

Si prega di indossare abiti adatti, comprese le scarpe da ginnastica. Si prega di non allentare i vestiti durante l'esercizio per evitare che vengano agganciati dalla macchina.

Assicurarsi che tutti i bulloni e i dadi siano serrati quando si utilizza l'attrezzatura. Eseguire regolarmente la manutenzione del tapis roulant per mantenerlo in buone condizioni.

Prima dell'uso:

Il modo in cui iniziare un piano di esercizi dipende dalle tue condizioni fisiche. Se non ti alleni da anni o sei seriamente in sovrappeso, devi aumentare gradualmente il tempo dedicato all'esercizio, ad esempio qualche minuto ogni settimana.

All'inizio potresti allenarti solo per pochi minuti nell'ambito della frequenza cardiaca target. In ogni caso, la tua forma fisica aerobica migliorerà in circa 6-8 settimane. Non scoraggiarti se ci vuole più tempo. È molto importante allenarsi al proprio ritmo. Un giorno sarai in grado di allenarti ininterrottamente per 30 minuti.

- Consulta il tuo medico prima di fare esercizio o allenamento. Chiedi al medico di esaminare il tuo piano di allenamento e dieta e di darti suggerimenti sul tuo piano di esercizi.
- Stabilisci un obiettivo di esercizio dopo aver consultato il tuo medico per assicurarti che il piano sia pratico e inizia il programma di esercizi quando vuoi.
- Puoi aggiungere alcuni esercizi aerobici al piano di allenamento, come camminare, fare jogging, nuotare, ballare o andare a cavallo. Misura frequentemente il polso. Se non hai un cardiofrequenzimetro elettronico, consulta il medico su come misurare correttamente il polso con la mano dal polso o dal collo. Inoltre, devi impostare la frequenza cardiaca target in base all'età e alle condizioni fisiche.

Bevi abbastanza acqua durante l'esercizio. Devi integrare l'acqua persa a causa dell'eccesso di esercizio per prevenire la disidratazione. Non bere troppa acqua ghiacciata o bevande. La temperatura dell'acqua o delle bevande deve essere a temperatura ambiente.

Suggerimenti e linee guida per lo sport

Piegamenti in avanti:

Piegati lentamente in avanti con le ginocchia piegate, las



rilassa le spalle e la schiena mentre cerchi di toccarti le punte dei piedi. Scendi il più possibile e mantieni la posizione per 15 secondi.

sollevamento delle spalle:

Solleva la spalla destra verso l'alto, verso l'orecchio e tieni premuto la posizione per un momento. Poi ripeti l'esercizio con la spalla sinistra

Allungamento della flessione laterale del collo:

da una parte, poi dall'altra

Allungamento dei muscoli posteriori della coscia:

iniziare con il ginocchio leggermente piegato, quindi spingere il ginocchio dritto quanto la tensione lo consente, spingere il petto verso il piede.

Allungamento degli adduttori:

spingere verso il basso con i gomiti sulle ginocchia molto delicatamente, mantenere schiena dritta

Allungamento laterale:

Allunga le braccia verso l'alto. Ora prova ad allungare il tuo solleva il braccio destro il più possibile, sentendo il lato destro allungare. Mantieni questa posizione per un momento. Quindi ripeti l'esercizio con il braccio sinistro.

Allungamento del gastrocnemio:

tenere il ginocchio dritto e il tallone rivolto verso il basso, i piedi rivolti in avanti

Informazioni FCC:

ATTENZIONE: cambiamenti o modifiche non espressamente approvati dalla parte responsabile della conformità potrebbero invalidare il diritto dell'utente a utilizzare l'apparecchiatura!

Questo dispositivo è conforme alla Parte 15 delle Norme FCC. Il funzionamento è soggetto alle seguenti due condizioni:

- 1) Questo prodotto può causare interferenze dannose.
- 2) Questo prodotto deve accettare qualsiasi interferenza ricevuta, comprese quelle che potrebbero causare un funzionamento indesiderato.

ATTENZIONE: cambiamenti o modifiche al prodotto non espressamente approvati dalla parte responsabile della conformità potrebbero invalidare l'autorizzazione dell'utente a utilizzare il prodotto.

Nota: questo prodotto è stato testato e ritenuto conforme ai limiti per i dispositivi digitali di Classe B, ai sensi della Parte 15 delle Norme FCC. Tali limiti sono concepiti per fornire una protezione ragionevole contro interferenze dannose in un'installazione residenziale.

Questo prodotto genera, utilizza e può irradiare energia a radiofrequenza e, se non installato e utilizzato in conformità alle istruzioni, può causare interferenze dannose alle comunicazioni radio. Tuttavia, non vi è alcuna garanzia che non si verifichino interferenze in una particolare installazione. Se questo prodotto causa interferenze dannose alla ricezione radiofonica o televisiva, cosa che può essere determinata accendendo e spegnendo il prodotto, si consiglia all'utente di provare a correggere l'interferenza con una o più delle seguenti misure.

- Riorientare o riposizionare l'antenna ricevente.
- Aumentare la distanza tra il prodotto e il ricevitore.
- Collegare il prodotto a una presa di corrente su un circuito diverso da quello a cui è collegato il ricevitore.
- Per assistenza, consultare il rivenditore o un tecnico radio/TV esperto.

Smaltimento corretto.



Questo prodotto è soggetto alle disposizioni della Direttiva europea 2012/19/UE. Il simbolo raffigurante un bidone della spazzatura barrato

indica che il prodotto richiede la raccolta differenziata nell'Unione Europea. Ciò si applica al prodotto e a tutti gli accessori contrassegnati con questo

simbolo. I prodotti contrassegnati come tali non possono essere smaltiti con i normali rifiuti domestici, ma devono essere portati in un punto di raccolta per il riciclaggio di dispositivi elettrici ed elettronici.

Linee guida sui codici di errore

E1	<p>Questo guasto è un problema di comunicazione tra l'aria superiore e quella inferiore. Risoluzione dei problemi :</p> <p>Metodo 1. Controllare se i fili di collegamento dell'aria superiore e inferiore non sono in buon contatto. Se non sono in buon contatto, inserire i fili nella fibbia per risolvere il problema.</p> <p>Metodo 2. Controllare se i fili sono attorcigliati o rotti in apparenza. Se si verifica questo fenomeno, sostituire i fili di collegamento.</p>
E2	<p>Il guasto è il distacco del filo del motore o il danneggiamento del motore, risoluzione dei problemi</p> <p>Metodo 1: Controllare se i cavi del motore sono in buon contatto. Se sono in buon contatto, controllare se il motore ha odore o odore di bruciato. Se si verifica questo problema, il motore deve essere sostituito.</p>
E3	<p>Questo codice è per la protezione da sovratensione e burst. Metodo di risoluzione dei problemi: controllare se la tensione di ingresso corrisponde alla tensione nominale del controller, controllare se il chilometraggio della scheda visualizzato corrisponde al chilometraggio del controller. Se acceso, segnalare immediatamente un errore. Sostituire il controller.</p>
E4	<p>Questo codice indica un distacco o una disconnessione anomala della linea di controllo della comunicazione della velocità tra i controlli superiore e inferiore. Metodo di risoluzione dei problemi: verificare se il connettore delle linee di controllo superiore e inferiore non è in buon contatto o se si verifica un fenomeno di disconnessione. In caso di disconnessione, sostituire la linea di collegamento.</p>
E5	<p>Il codice di errore visualizzato è protezione da sovracorrente o protezione da sovraccarico. Metodo di risoluzione dei problemi: spegnere l'alimentazione e ricollegarla.</p>
E6	<p>Questo guasto è una protezione da sovraccarico. Metodo di risoluzione dei problemi: sostituire il fusibile sul</p>

controller.



- E7 Il guasto E7 è dovuto al fatto che il magnete del blocco di sicurezza non raggiunge l'area fissa dell'interruttore di sicurezza o che il cablaggio del blocco di sicurezza interno si è staccato, risoluzione dei problemi
- Metodo 1: se non è posizionato alcun magnete di blocco di sicurezza nell'area del blocco di sicurezza, posizionare un magnete di configurazione del blocco di sicurezza,
- Metodo 2: Il magnete di posizione è stato posizionato nell'area di blocco di sicurezza e viene segnalato l'errore E7. È necessario verificare se il cavo a nastro che collega il modulo di blocco di sicurezza e la scheda di controllo è in buon contatto. Se cade, collegarlo e risolvere il problema.

Indirizzo : Shuangchenglu 803nong11hao1602A-1609shi, baoshanqu, shanghai 200000 CN.

Importato in AUS: SIHAO PTY LTD, 1 ROKEVA STREETEASTWOOD NSW 2122 Australia

Importato negli USA: Sanven Technology Ltd., Suite 250, 9166 Anaheim Place, Rancho Cucamonga, CA 91730

EC	REP
-----------	------------

E-CrossStu GmbH
Mainzer Landstr.69, 60329 Frankfurt am Main.

UK	REP
-----------	------------

YH CONSULTING LIMITED.
C/O YH Consulting Limited Office 147, Centurion House,
London Road. Staines-upon-Thames. Surrey. TW18 4AX

VEVOR®

TOUGH TOOLS, HALF PRICE

Tecnico Supporto e certificato di garanzia elettronica

www.vevor.com/support

VEVOR[®]

TOUGH TOOLS, HALF PRICE

Técnico Certificado de soporte y garantía electrónica

www.vevor.com/support

ALMOHADILLA PARA CINTA DE CORRER

MODELO: S7

We continue to be committed to provide you tools with competitive price. "Save Half", "Half Price" or any other similar expressions used by us only represents an estimate of savings you might benefit from buying certain tools with us compared to the major top brands and does not necessarily mean to cover all categories of tools offered by us. You are kindly reminded to verify carefully when you are placing an order with us if you are actually saving half in comparison with the top major brands.

VEVOR®

TOUGH TOOLS, HALF PRICE

TREADMILL PAD

MODELO: S7

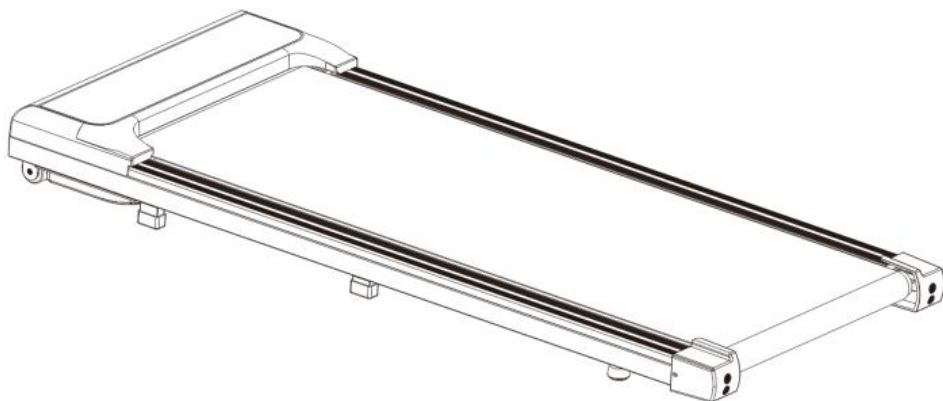

NEED HELP? CONTACT US!

Have product questions? Need technical support? Please feel free to contact us:

Technical Support and E-Warranty Certificate
www.vevor.com/support

This is the original instruction, please read all manual instructions carefully before operating. VEVOR reserves a clear interpretation of our user manual. The appearance of the product shall be subject to the product you received. Please forgive us that we won't inform you again if there are any technology or software updates on our product.

INSTRUCTIONS

Prefacio

En primer lugar, permítannos expresar nuestro más sincero agradecimiento a nuestros clientes que han adquirido nuestro equipo . Este manual es para el servicio al cliente para mejorar Escrito con este equipo . Esperamos que los productos y servicios de la empresa le brinden el canal de cortesía.

Recordatorio importante

Por su propia seguridad, antes de ensamblar y utilizar dichos productos, primero debe leer este manual para aclarar el funcionamiento único, la aplicación y los posibles problemas de este equipo.

Compromiso de garantía de calidad

Nos aseguramos de que este producto esté fabricado con materiales de alta calidad.

Repararemos el producto si presenta problemas durante el uso normal.

El período de garantía es de 1 año (a partir de la fecha de compra). Si el producto que compra tiene problemas de calidad, comuníquese con nuestro personal de atención al cliente en un plazo de 12 meses. No se ocupe de los problemas sin autorización. Somos responsables de la reparación de los siguientes accesorios: marco, cables, espuma en el apoyabrazos, motor, ruedas móviles, etc. Los siguientes casos quedan fuera del alcance de la garantía:

- Daño por causa externa.
- Utilice accesorios no originales.
- Manipular incorrectamente por usted mismo.
- No funciona según las instrucciones.

Las piezas de desgaste rápido no se repararán ni reemplazarán si se desgastan normalmente, como las cintas para correr, etc.

Este compromiso de garantía de calidad sólo es válido para uso privado familiar y no es aplicable a gimnasios y otras situaciones de entrenamiento profesional.

Comuníquese con nuestro personal de atención al cliente para comprar

accesorios fuera del alcance de la garantía y proporcione la siguiente información al realizar el pedido:

- Instrucción.
- Modelo de cinta de correr.
- Número de serie del accesorio.
- Comprobante de fecha de compra.

No envíe el producto a nuestra empresa antes de que nuestro personal de atención al cliente lo confirme. Nos negamos a asumir ningún gasto si devuelve el producto sin autorización.

II. Instrucciones de seguridad

En el diseño y la fabricación del producto se han tenido en cuenta muchos problemas de seguridad, pero, por si acaso, utilice el producto de acuerdo con las instrucciones que se indican a continuación. No nos hacemos responsables de las consecuencias que pueda causar un funcionamiento anormal.



Para garantizar su seguridad y evitar accidentes, lea atentamente las instrucciones de funcionamiento antes de usarlo.

53. Tenga en cuenta su condición física al entrenar con el producto y entrene de manera adecuada y regular para asegurarse de tener suficiente fuerza física. Un entrenamiento incorrecto o excesivo puede ser perjudicial para su salud.
54. Este producto no es apto para niños. Las personas que no se sientan bien o tengan deficiencias mentales y carezcan de sentido común no deben utilizar el producto a menos que estén bajo la tutela o la guía de personas responsables de su seguridad. Se debe evitar que los niños jueguen con el equipo.
55. Este producto es adecuado para uso doméstico en lugar de entrenamiento profesional y pruebas o tratamiento médico.
56. La visualización de la frecuencia cardíaca de este producto no proporciona datos para la medicina clínica.

57. El cable de alimentación dañado debe ser reemplazado por el fabricante o personal de mantenimiento profesional para evitar peligros.
58. Inspeccione todos los componentes y asegúrese de que los tornillos y las tuercas estén bien apretados antes de usar.
59. Use ropa cómoda y ajustada cuando utilice el producto para evitar que la máquina se enganche en la ropa. No deje que los niños o las mascotas jueguen cerca para evitar accidentes.
60. Coloque el producto sobre una superficie lisa, limpia y plana, asegúrese de que no haya nada afilado cerca y no lo utilice cerca de fuentes de agua o calor.
61. No toque ninguna parte móvil con las manos ni coloque las manos o los pies en el espacio debajo de la cinta de correr.
62. Este producto solo puede ser utilizado por una persona mientras está en funcionamiento.
63. Asegúrese de que los tornillos y pernos estén bien apretados después de ensamblar el producto.
64. Utilice accesorios proporcionados por la fábrica y no los reemplace sin autorización.
65. ser superior a 1,2 kg .

Instrucciones especiales de seguridad

Fuente de poder

- Coloque la cinta de correr en un lugar donde el enchufe pueda alcanzar la toma de corriente.
- Inserte directamente el cable de alimentación en el enchufe y manténgalo firme.
- Utilice una toma de corriente adecuada para evitar peligros consecuentes. Si el enchufe y la toma de corriente no son compatibles, solicite a un electricista que lo solucione en lugar de cambiar el enchufe.
- Mantenga el cable de alimentación alejado del rodillo y no coloque la fuente de alimentación sobre la cinta de correr o Utilice un enchufe dañado.
- Desenchufe el aparato antes de realizar tareas de limpieza o mantenimiento.

Advertencia: no desenchufar el aparato puede provocar lesiones personales y daños al equipo.

- Inspeccione cada componente antes de usarlo.
- No utilice el producto al aire libre, con mucha humedad y bajo la luz solar.
- Por favor, apague la máquina y desenchufe el enchufe antes de marcharse.

Descripción del ensamblaje

- Lea atentamente los pasos de montaje antes de realizar el montaje.
- Retire todo el envoltorio páginas y colóquelas sobre un suelo limpio, que es
Fácil de comprobar e instalar.
- Compruebe cuidadosamente si los componentes están completos según el embalaje.
lista.
- Preste atención a la seguridad al utilizar o manipular herramientas. No Instalar a la fuerza como desee en el montaje.
- Por favor, confirme si las herramientas y los materiales de embalaje que quedan están
Peligroso. Los plásticos y la espuma son perjudiciales para los niños.
- Ensamble el producto de acuerdo con las instrucciones. Lea atentamente
Pasos y descripción del montaje.
- El producto debe ser instalado con cuidado por adultos y, si es necesario, por profesionales.
necesario.

Advertencia: instale el producto con cuidado sin dañarlo.
Lista de configuración

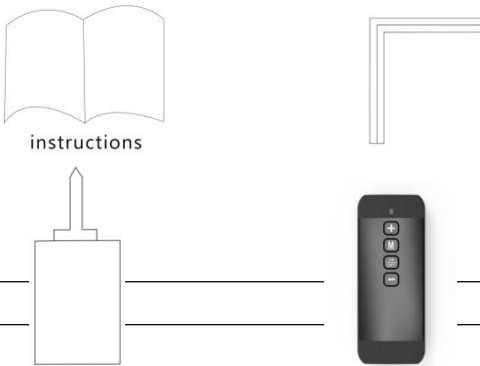
Lista de configuración	
<p>Maquina completa</p> 	
<p>Bolsa de instrucciones</p>	<p>Llave inglesa aceite de silicona instrucciones Mando a distancia</p> 
<p>Parámetros técnicos</p>	
Tipos	S7
Peso máximo de uso	120 kilos
Tamaño del producto:	1210*495*120 mm

Potencia del motor	2,5 CV
Velocidad	0,6-3,8 MPH
Calificación:	HC

Pasos de montaje

Paso 1: instalación de la máquina completa

1. Saque la máquina de la caja para utilizarla.

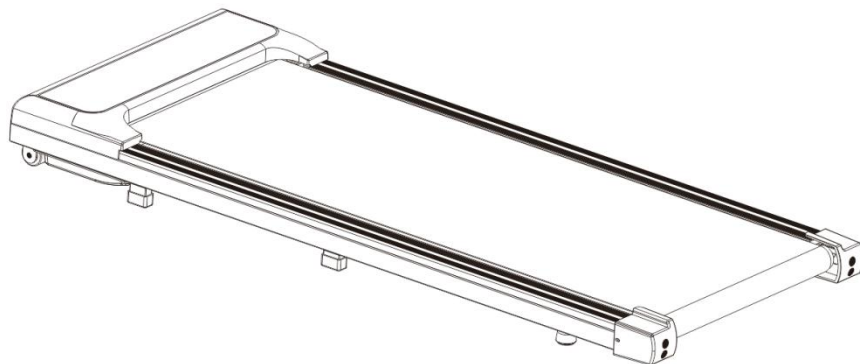

Instrucciones de funcionamiento

Instrucciones de funcionamiento de la cinta de correr:

Para su seguridad, se debe utilizar una toma de corriente con cable a tierra cuando utilice la cinta de correr.

1. Inserte el enchufe de alimentación en la toma de corriente y encienda el interruptor de alimentación a (la luz se vuelve roja). Escuchará un pitido y aparecerá una ventana en el panel de instrumentos;

Instrucciones de funcionamiento de la consola

Mostrar

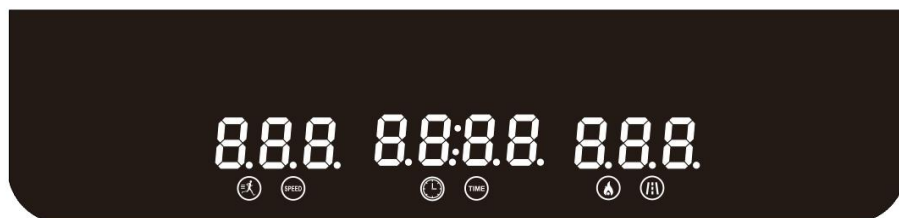

(5) Descripción de ventanas y teclas:

1.La ventana LED muestra las siguientes funciones:

Ventana de velocidad: rango de velocidad de visualización: 0,6-3,8 MPH

Breve introducción

Funciones de este medidor electrónico

◆ Función de control remoto

(16) Descripción de la pantalla LED

Mostrar contenido en LED:

- Visualización de velocidad
- Visualización de calorías
- Visualización de la hora
- Visualización de distancia

Velocidad de cambio de ventana cada 5 segundos, calorías, tiempo, visualización, distancia.

(17) Descripción de la función del botón del control remoto

función del teclado remoto :

■ Tecla de inicio / tecla de parada, tecla de velocidad +, tecla de velocidad uno

(18) de funcionamiento y función del botón del control remoto

1, Tecla de inicio / tecla de parada : encienda el interruptor de encendido en la cinta de correr y presione la tecla de inicio / tecla de parada en el control remoto cuando escuche un pitido del timbre.

Para comenzar a correr, detenga la cinta y presione la tecla de inicio / detención en el control remoto para apagarla.

2, Tecla de velocidad +: para acelerar la cinta de correr cuando está funcionando, presione la tecla de velocidad + en el control remoto para aumentar

3, Tecla de velocidad : cuando la cinta de correr esté funcionando, presione la tecla de velocidad en el control remoto para reducir la velocidad de la cinta de correr.

Mantenimiento diario

Mantenimiento de cinta de correr eléctrica:

El mantenimiento adecuado es la única forma de mantener su cinta de correr en óptimas condiciones. Un mantenimiento inadecuado dañará o acortará la vida útil de la cinta de correr.

Recordatorio importante:

- No limpie la cinta de correr con papel de lija ni disolventes. El controlador de la cinta de correr no debe exponerse directamente a la luz solar ni a la humedad para evitar daños.
- Inspeccione y bloquee con frecuencia todas las partes de la cinta de correr y reemplace inmediatamente las partes dañadas.

Regular la cinta de correr

El ajuste de la cinta de correr tiene dos funciones: ajuste del grado de tensión y posición central de la cinta de correr. La cinta de correr se ajusta al salir de fábrica, pero se estirará después del uso y se desviará de la posición central, lo que provocará daños por el desgaste de la tira de ajuste y la cubierta protectora trasera. Es normal que la cinta de correr se estire durante el uso.

Ajuste de la cinta para correr

Si la cinta de correr se resbala o no es suave cuando usa la cinta de correr, puede mejorarla ajustando el grado de tensión de la cinta de correr.

Cómo ajustar la correa para correr

1. Inserte una llave hexagonal de 5 mm en el tornillo regulador ubicado a la izquierda de la cinta para correr y gire la llave 1/4 de círculo en el sentido de las agujas del reloj para regular el rodillo trasero y tensar la cinta para correr.
2. Repita el paso 1 para ajustar el tornillo de la derecha. Asegúrese de que el tornillo de regulación esté girado la misma distancia para que el rodillo trasero quede paralelo al marco.
3. Repita los pasos 1 y 2 hasta que la banda de carrera no se deslice.
4. Nota: la cinta de correr no debe estar demasiado tensa, ya que dañará la

cinta de correr, el cojinete de rodillos, etc., aumentará la presión del rodillo delantero/trasero y provocará ruidos anormales u otros problemas. Para reducir la tensión de la cinta de correr, gire la llave en sentido antihorario la misma distancia en ambos lados.

Ajuste la cinta para correr a la mitad

Cuando se utiliza la cinta de correr, la fuerza de los pies es diferente y la presión sobre la cinta de correr no está equilibrada, lo que hace que la cinta de correr se desvíe del centro. Esta desviación es normal. Volverá al centro cuando nadie esté corriendo sobre ella. Debe ajustarla al centro si no vuelve al centro.

1. Mantenga la cinta de correr funcionando sin carga y ajuste la velocidad a 3 mph .
2. Observe la distancia desde la cinta de correr hasta los bordes izquierdo y derecho.
 - Si la cinta de correr se inclina hacia la izquierda, gire el tornillo izquierdo 1/4 de círculo en el sentido de las agujas del reloj con una llave Allen.
 - Si la cinta de correr se inclina hacia la derecha, gire el tornillo derecho 1/4 de círculo en el sentido de las agujas del reloj con una llave Allen.
 - Si la cinta de correr aún no está en el medio, repita los pasos anteriores hasta que esté en el medio.
4. ¡Atención! No aprietes el rodillo en exceso, ya que esto provocaría daños permanentes en el rodamiento.

Debes apretar nuevamente la cinta de correr si los pasos anteriores no logran el efecto.

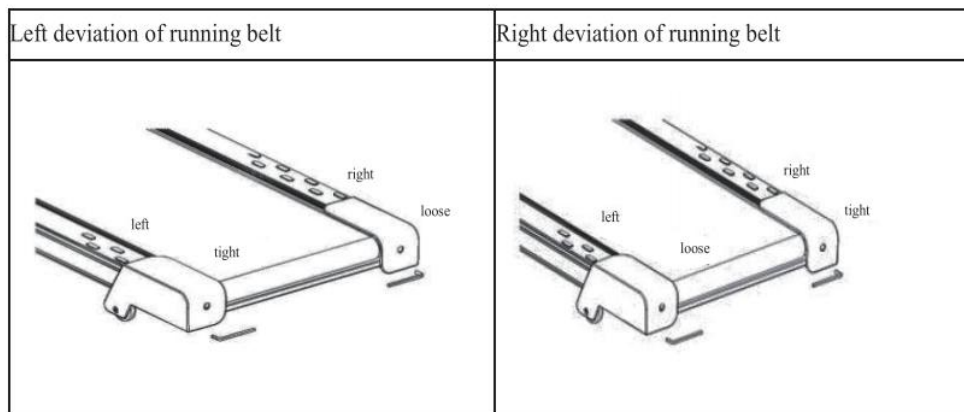

Aceite lubricante (ACEITE MANUAL)

La cinta de correr se engrasa al salir de fábrica, pero se debe inspeccionar con frecuencia su lubricidad, lo que ayuda a mantenerla en óptimas condiciones. La cinta de correr debe engrasarse después de 1 año o de 100 horas de funcionamiento.

Levante un lado de la cinta de correr y toque la superficie de la plataforma de carrera después de correr durante 30 horas o 30 días. No es necesario lubricar si hay aceite de silicona; si la superficie está claramente seca, engrásela como se indica a continuación.

Como se muestra en la figura, es necesario abrir la tapa de aceite, verter el aceite de silicona en el puerto de aceite, una vez terminado, encender la cinta de correr para que funcione durante un tiempo.

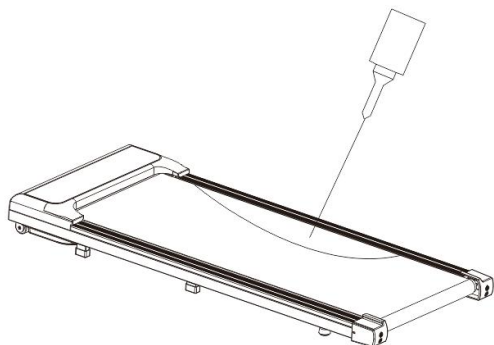

Nota: Detenga la cinta para correr para que la banda de carrera se detenga al engrasarla. Utilice aceite de silicona sin petróleo .

Limpieza

Limpie frecuentemente la cinta de correr para garantizar su vida útil.

- **Advertencia:** corte la corriente eléctrica cuando limpie la cinta de correr. El cable de alimentación debe estar desenchufado. desde el zócalo.
- **Después del uso:** limpie las manchas de sudor y otros objetos del instrumento y otras partes con una toalla limpia y un paño húmedo.
- **Nota:** no utilice artículos ni líquidos corrosivos para evitar dañar los elementos electrónicos. No exponga los elementos electrónicos a la luz solar.
- **Cada semana:** limpie el suelo todas las semanas y retire la suciedad que dejan los zapatos y otros objetos en el suelo.

Almacenamiento: coloque su cinta de correr en un entorno limpio y seco, y asegúrese de que el interruptor de encendido esté apagado y el enchufe no esté en la toma de corriente.

Movimiento y plegado: se ha añadido una rueda de manejo en el diseño para mover la cinta de correr. Confirme que la corriente esté apagada y que el cuerpo de la cinta de correr esté plegado antes de moverla.

Asunto importante

- Advertencia

Consulte a su médico y hágase un examen físico completo antes de utilizar el producto. No realice ejercicios frecuentes y violentos sin permiso del médico. Deje de utilizar el producto y consulte a su médico si se siente mal durante su uso. El producto debe utilizarse correctamente. Lea el manual de servicio en detalle antes de hacer ejercicio. Mantenga a los niños y las mascotas alejados si el producto no está bajo vigilancia o no se utiliza.

Por favor, use ropa adecuada, incluidas zapatillas deportivas. No se afloje la ropa al hacer ejercicio para evitar que se enganche en la máquina.

Asegúrese de que todos los pernos y tuercas estén bien apretados al utilizar el equipo. Realice un mantenimiento periódico de la cinta de correr para mantenerla en buenas condiciones.

Antes de usar:

La forma de comenzar un plan de ejercicios depende de su condición física. Si no ha hecho ejercicio durante años o tiene un sobrepeso importante, debe aumentar gradualmente el tiempo de ejercicio, por ejemplo, unos minutos cada semana.

Al principio, es posible que solo hagas ejercicio durante unos minutos en el rango de frecuencia cardíaca objetivo. De todos modos, tu capacidad aeróbica mejorará en aproximadamente 6 a 8 semanas. No te desanimes si te lleva más tiempo. Es muy importante que hagas ejercicio a tu propio ritmo. Algún día podrás hacer ejercicio de forma continua durante 30 minutos.

- Consulte a su médico antes de hacer ejercicio o entrenar. Pídale que revise su plan de entrenamiento y dieta y le dé sugerencias sobre su plan de ejercicios.

- Establezca metas de ejercicio después de consultar con su médico para asegurarse de que el plan sea práctico y comience el plan de ejercicios con calma.
- Puede añadir algunos ejercicios aeróbicos a su plan de ejercicios, como caminar, trotar, nadar, bailar o montar a caballo. Controle el pulso con frecuencia. Si no tiene un monitor de frecuencia cardíaca electrónico, consulte con el médico sobre cómo medir correctamente el pulso con la mano, la muñeca o el cuello. Además, debe establecer una frecuencia cardíaca objetivo en función de la edad y la condición física.

Beba suficiente agua durante el ejercicio. Debe reponer el agua perdida debido al ejercicio excesivo para evitar la deshidratación. No beba mucha agua o bebida helada. La temperatura del agua o bebida para beber debe ser la temperatura ambiente.

Sugerencias y pautas deportivas

Inclinaciones hacia delante:

Inclínese lentamente hacia adelante con las rodillas dobladas.

Relaja los hombros y la espalda mientras intentas tocar los pies. Baja lo más que puedas y mantén la posición durante 15 segundos.



elevación de hombro:

Levante el hombro derecho hacia la oreja y manténgalo allí un momento. Mantén la posición por un momento y luego repite el ejercicio con el hombro izquierdo.



Estiramiento de flexión lateral del cuello:

Un lado, luego el otro.



Estiramiento del tendón de la corva:

Comience con la rodilla ligeramente doblada, luego empuje la rodilla recto hasta donde lo permita la tensión, empuje el pecho hacia el pie.

Estiramiento del aductor:

Empuja hacia abajo con los codos sobre las rodillas muy suavemente, mantén espalda recta

Estiramiento lateral:

Estira los brazos hacia arriba. Ahora intenta estirar los brazos. Levanta el brazo derecho lo más que puedas, sintiendo tu lado derecho. Estírate. Mantén esta posición por un momento. Luego repite. El ejercicio con el brazo izquierdo.

Estiramiento del gastrocnemio:

Mantenga la rodilla recta y el talón hacia abajo, con los pies mirando hacia adelante.

Información de la FCC:

PRECAUCIÓN: ¡ Los cambios o modificaciones no aprobados expresamente por la parte responsable del cumplimiento podrían anular la autoridad del usuario para operar el equipo!

Este dispositivo cumple con la Parte 15 de las Normas de la FCC. Su funcionamiento está sujeto a las dos condiciones siguientes:

- 1) Este producto puede causar interferencias dañinas.
- 2) Este producto debe aceptar cualquier interferencia recibida, incluida aquella que pueda provocar un funcionamiento no deseado.

ADVERTENCIA: Los cambios o modificaciones a este producto no aprobados expresamente por la parte responsable del cumplimiento podrían anular la autoridad del usuario para operar el producto.

Nota: Este producto ha sido probado y se ha determinado que cumple con los límites para un dispositivo digital de Clase B de conformidad con la Parte 15 de las Normas de la FCC. Estos límites están diseñados para brindar protección razonable contra interferencias dañinas en una instalación residencial.

Este producto genera, utiliza y puede emitir energía de radiofrecuencia y, si no se instala y utiliza de acuerdo con las instrucciones, puede causar interferencias perjudiciales en las comunicaciones por radio. Sin embargo, no existe garantía de que no se produzcan interferencias en una instalación determinada. Si este producto causa interferencias perjudiciales en la recepción de radio o televisión, lo que se puede determinar encendiendo y apagando el producto, se recomienda al usuario que intente corregir la interferencia mediante una o más de las siguientes medidas.

- Reorientar o reubicar la antena receptora.
- Aumentar la distancia entre el producto y el receptor.
- Conecte el producto a una toma de corriente de un circuito diferente al que está conectado el receptor.
- Consulte al distribuidor o a un técnico de radio/TV experimentado para obtener ayuda.

Eliminación correcta.



Este producto está sujeto a las disposiciones de la Directiva europea 2012/19/UE. El símbolo que muestra un contenedor de basura tachado  indica que el producto requiere una recogida selectiva de residuos en la Unión Europea. Esto se aplica al producto y a todos los accesorios marcados con este símbolo. Los productos marcados como tales no pueden desecharse con los residuos domésticos normales, sino que deben llevarse a un punto de recogida para reciclar dispositivos eléctricos y electrónicos.

Pautas para el código de falla

E1	Esta falla es un problema de comunicación entre el aire superior y el inferior. Solución de problemas : Método 1. Verifique si los cables de conexión de aire superior e inferior no están en buen contacto. Si no están en buen contacto, inserte los cables en la hebilla para solucionar el problema . Método 2. Verifique si los cables están torcidos o rotos. Si ocurre este
----	---

	fenómeno, reemplace los cables de conexión.
E2	<p>La falla es el desprendimiento del cable del motor o daño en el motor, solución de problemas</p> <p>Método 1: Verifique que los cables del motor estén en buen contacto. Si lo están, verifique que el motor no tenga olor a quemado. Si ocurre este problema, deberá reemplazar el motor.</p>
E3	<p>Este código es para protección contra sobretensiones y ráfagas de voltaje.</p> <p>Método de solución de problemas: Verifique si el voltaje de entrada coincide con el voltaje nominal del controlador, verifique si el kilometraje de la placa que se muestra coincide con el kilometraje del controlador. Si está encendido, informe un error de inmediato. Reemplace el controlador.</p>
E4	<p>Este código indica una desconexión o desconexión anormal de la línea de control de comunicación de velocidad entre los controles superior e inferior.</p> <p>Método de solución de problemas: Verifique si el conector de las líneas de control superior e inferior no está en buen contacto o si hay un fenómeno de desconexión. Si hay una desconexión, reemplace la línea de conexión.</p>
E5	<p>El código de falla que aparece es protección contra sobrecorriente o protección contra sobrecarga. Método de solución de problemas: apague el dispositivo y vuelva a conectarlo.</p>
E6	<p>Esta falla es una protección contra sobrecarga. Método de solución de problemas: reemplace el fusible del controlador.</p>

fuse



- E7 La falla E7 se debe a que el imán de bloqueo de seguridad no llega al área fija del interruptor de seguridad o el cableado interno del bloqueo de seguridad se cae, solución de problemas
- Método 1: Si no se coloca un imán de bloqueo de seguridad en el área de bloqueo de seguridad, coloque un imán de configuración de bloqueo de seguridad,
- Método 2: El imán de posición se ha colocado en el área de bloqueo de seguridad y se informa el error E7. Es necesario verificar si el cable plano que conecta el módulo de bloqueo de seguridad y la placa de control está en buen contacto. Si se cae, conéctelo y solucione el problema.

Dirección : Shuangchenglu 803nong11hao1602A-1609shi, baoshanqu, shanghai 200000 CN.

Importado a AUS: SIHAO PTY LTD, 1 ROKEVA STREETEASTWOOD NSW 2122 Australia

Importado a EE. UU.: Sanven Technology Ltd., Suite 250, 9166 Anaheim Place, Rancho Cucamonga, CA 91730

EC	REP
-----------	------------

E-CrossStu GmbH
Mainzer Landstr.69, 60329 Frankfurt am Main.

UK	REP
-----------	------------

YH CONSULTING LIMITED.
C/O YH Consulting Limited Office 147, Centurion House,
London Road, Staines-upon-Thames, Surrey, TW18 4AX

VEVOR[®]

TOUGH TOOLS, HALF PRICE

Técnico Certificado de soporte y garantía electrónica

www.vevor.com/support

VEVOR[®]

TOUGH TOOLS, HALF PRICE

Techniczny Wsparcie i certyfikat e-gwarancji

www.vevor.com/support

PODKŁADKA POD BIEŻNIĘ

MODEL: S7

We continue to be committed to provide you tools with competitive price. "Save Half", "Half Price" or any other similar expressions used by us only represents an estimate of savings you might benefit from buying certain tools with us compared to the major top brands and does not necessarily mean to cover all categories of tools offered by us. You are kindly reminded to verify carefully when you are placing an order with us if you are actually saving half in comparison with the top major brands.

VEVOR®

TOUGH TOOLS, HALF PRICE

TREADMILL PAD

MODEL: S7

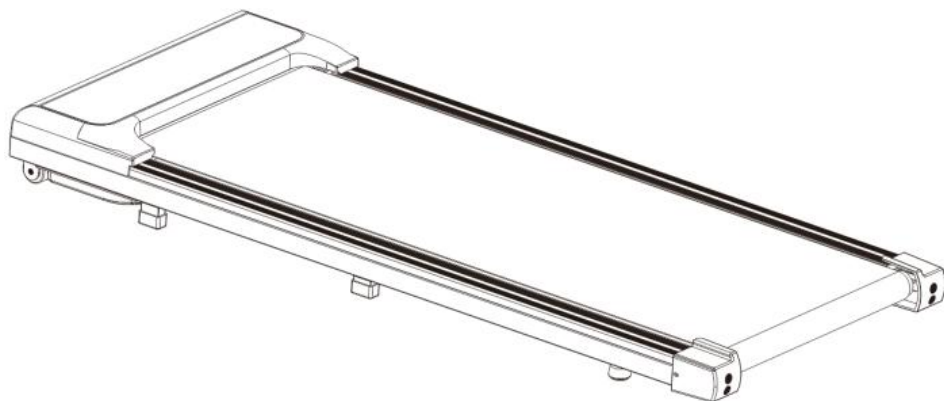

NEED HELP? CONTACT US!

Have product questions? Need technical support? Please feel free to contact us:

Technical Support and E-Warranty Certificate
www.vevor.com/support

This is the original instruction, please read all manual instructions carefully before operating. VEVOR reserves a clear interpretation of our user manual. The appearance of the product shall be subject to the product you received. Please forgive us that we won't inform you again if there are any technology or software updates on our product.

INSTRUCTIONS

Przedmowa

Przede wszystkim chcielibyśmy wyrazić nasze najszczerze podziękowania naszym klientom, którzy zakupili nasz sprzęt. Niniejsza instrukcja ma na celu zapewnienie lepszej obsługi klienta. Napisano przy użyciu tego sprzętu. Mamy nadzieję, że produkty i usługi firmy przyniosą Ci przyjemność kanału.

Ważne przypomnienie

Dla własnego bezpieczeństwa, przed montażem i użytkowaniem takich produktów należy najpierw przeczytać niniejszą instrukcję, aby zapoznać się ze szczegółowymi informacjami na temat działania, zastosowania i możliwych problemów tego sprzętu.

Zobowiązanie do gwarancji jakości

Gwarantujemy, że produkt ten jest wykonany z materiałów najwyższej jakości. Naprawimy produkt, jeśli okaże się, że jest wadliwy podczas normalnego użytkowania.

Okres gwarancji wynosi 1 rok (od daty zakupu). Jeśli zakupiony produkt ma problemy z jakością, skontaktuj się z naszym personelem obsługi klienta w ciągu 12 miesięcy. Nie rozwiązuj problemów bez pozwolenia. Jesteśmy odpowiedzialni za naprawę następujących akcesoriów: rama, przewody, pianka na podłokietniku, silnik, ruchome koła itp. Następujące przypadki wykraczają poza zakres gwarancji:

- Uszkodzenie spowodowane przyczyną zewnętrzną.
- Stosuj akcesoria nieoryginalne.
- Nieprawidłowo sobie radzisz.
- Nie należy działać zgodnie z instrukcją.

Części szybko zużywające się nie podlegają naprawie ani wymianie, jeśli ulegają normalnemu zużyciu, jak np. pas bieżni itp.

Niniejsze zobowiązanie gwarancyjne ma zastosowanie wyłącznie do prywatnego użytku rodziny i nie ma zastosowania do sal gimnastycznych ani innych miejsc szkolenia zawodowego.

Aby zakupić akcesoria nieobjęte gwarancją, skontaktuj się z naszym działem obsługi klienta, podając poniższe informacje podczas składania zamówienia:

- Instrukcja.
- Model bieżni.
- Numer seryjny akcesorium.
- Dowód daty zakupu.

Prosimy nie wysyłać produktu do naszej firmy przed potwierdzeniem przez nasz personel obsługi klienta. Odmawiamy poniesienia jakichkolwiek kosztów, jeśli odeślesz produkt bez pozwolenia.

II. Instrukcja bezpieczeństwa

Podczas projektowania i produkcji produktu brane są pod uwagę liczne problemy bezpieczeństwa, ale na wszelki wypadek należy postępować zgodnie z poniższą instrukcją. Nie ponosimy odpowiedzialności za jakiegokolwiek konsekwencje spowodowane nieprawidłową pracą.



Aby zapewnić Państwu bezpieczeństwo i zapobiec wypadkom, przed użyciem należy uważnie przeczytać instrukcję obsługi.

66. Proszę wziąć pod uwagę swoją kondycję fizyczną podczas treningu z produktem i trenować w odpowiedni i regularny sposób, aby mieć pewność, że masz wystarczającą siłę fizyczną. Niewłaściwy lub nadmierny trening będzie szkodliwy dla Twojego zdrowia.
67. Ten produkt nie nadaje się dla dzieci. Osoby, które czują się źle lub są upośledzone umysłowo i nie mają zdrowego rozsądku, nie powinny używać produktu, chyba że pod opieką lub nadzorem osób odpowiedzialnych za ich bezpieczeństwo. Dzieciom nie wolno majstrować przy sprzęcie.
68. Produkt ten nadaje się do użytku domowego zamiast profesjonalnego treningu, testów lub leczenia.
69. Wyświetlacz tętna tego produktu nie dostarcza danych do celów klinicznych.

70. Aby zapobiec niebezpieczeństwu, uszkodzoną linię energetyczną musi wymienić producent lub profesjonalny personel konserwacyjny.
71. Przed użyciem należy sprawdzić wszystkie elementy i upewnić się, że śruby i nakrętki są dokręcone.
72. Podczas korzystania z produktu należy nosić wygodne, obcisłe ubrania, aby zapobiec zaczepianiu się ubrań przez maszynę. Nie pozwalaj dzieciom ani zwierzętom bawić się w pobliżu, aby uniknąć wypadków.
73. Produkt należy umieścić na gładkiej, czystej i płaskiej powierzchni, upewnić się, że w pobliżu nie ma żadnych ostrych przedmiotów. Nie należy używać produktu w pobliżu źródeł wody i ciepła.
74. Nie dotykaj rękoma żadnych ruchomych części i nie wkładaj rąk lub stóp w szczelinę pod pasem bieżni.
75. Podczas biegania z produktu może korzystać tylko jedna osoba.
76. Po złożeniu produktu należy upewnić się, że śruby i nakrętki są dokręcone.
77. Prosimy używać akcesoriów dostarczonych przez producenta i nie wymieniać ich bez pozwolenia.
78. Ten produkt jest produktem HC. Waga użytkownika nie przekracza 1 2 0 kg.

Specjalne instrukcje bezpieczeństwa

Źródło zasilania

- Umieść bieżnię w miejscu, w którym wtyczka będzie sięgała do gniazdka.
- Podłącz przewód zasilający bezpośrednio do gniazdka i przytrzymaj go mocno.
- Proszę używać odpowiedniego gniazdka, aby uniknąć niebezpieczeństwa. Jeśli wtyczka i gniazdko są niekompatybilne, poproś elektryka, aby zajął się tym, zamiast ruszać wtyczkę.
- Proszę trzymać przewód zasilający z dala od rolki i nie umieszczać źródła zasilania na pasie bieżni lub użyj uszkodzonej wtyczki.
- Przed czyszczeniem lub konserwacją należy wyjąć wtyczkę z gniazdka.

Ostrzeżenie: nieodłączenie wtyczki może spowodować obrażenia ciała i

uszkodzenie sprzętu.

- Przed użyciem należy sprawdzić każdy element.
- Nie należy używać produktu na zewnątrz, w miejscach o dużej wilgotności powietrza i na słońcu.
- Wychodząc, wyłącz urządzenie i wyjmij wtyczkę z gniazdka.

Opis montażu

- Przed przystąpieniem do montażu należy uważnie przeczytać instrukcję montażu.
- Wyjmij całe opakowanie strony i połóż je na czystym podłożu, które jest wygodne do sprawdzenia i zainstalowania.
- Dokładnie sprawdź, czy komponenty są kompletne zgodnie z opakowaniem
lista.
- Proszę zwrócić uwagę na bezpieczeństwo podczas używania narzędzi lub ich obsługi. Proszę nie zainstaluj siłą, jak chcesz, w aparacie montażowym.
- Proszę potwierdzić, czy pozostawione narzędzia i materiały opakowaniowe są niebezpieczne. Plastik i pianka są szkodliwe dla dzieci.
- Złóż produkt zgodnie z instrukcją. Przeczytaj uważnie kroki i opis montażu.
- Produkt powinien być starannie instalowany przez osoby dorosłe, a w razie potrzeby przez fachowców.
niezbędny.

Ostrzeżenie: należy ostrożnie zainstalować produkt, uważając, aby go nie uszkodzić.

Lista konfiguracji

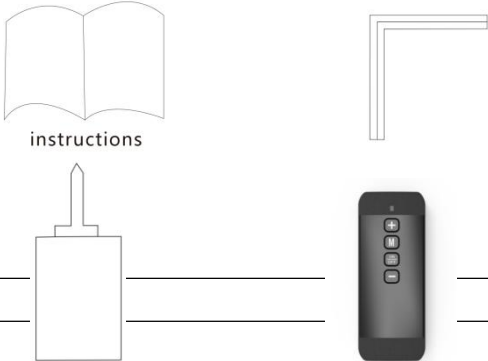
Lista konfiguracji	
Maszyna kompletna	
Worek z instrukcjami	Klucz olej silikonowy instrukcje Zdalne sterowanie
	
Parametry techniczne	
Typy	S7
Maksymalna waga	120 kg

użytkowa	
Rozmiar produktu:	1210*495*120 mm
Moc silnika	2,5 KM
Prędkość	0,6-3,8 mil na godzinę
Stopień:	HC

Etapy montażu

Krok 1: instalacja kompletnej maszyny

1. Aby użyć urządzenia, wyjmij je z kartonu.

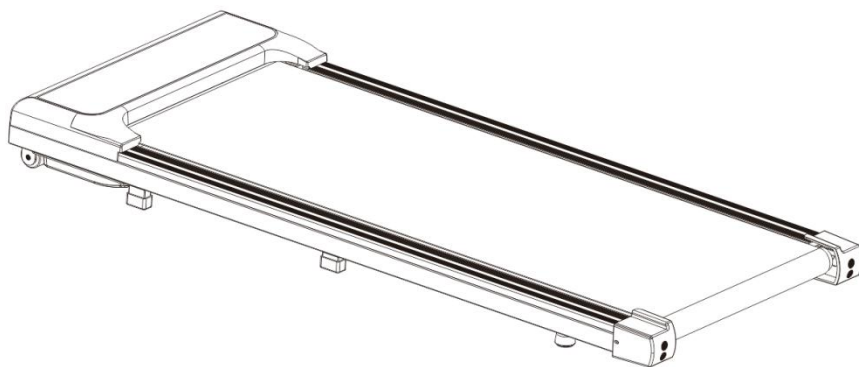

Instrukcja obsługi

Instrukcja obsługi bieżni:

Ze względów bezpieczeństwa podczas korzystania z bieżni należy używać gniazdka elektrycznego z przewodem uziemiającym.

1. Włóż wtyczkę zasilania do gniazdka i włącz przełącznik zasilania a (światło zmieni kolor na czerwony). Usłyszysz „beep” i okno na wyświetlaczu deski rozdzielczej;

Instrukcja obsługi konsoli

Wyświetlacz

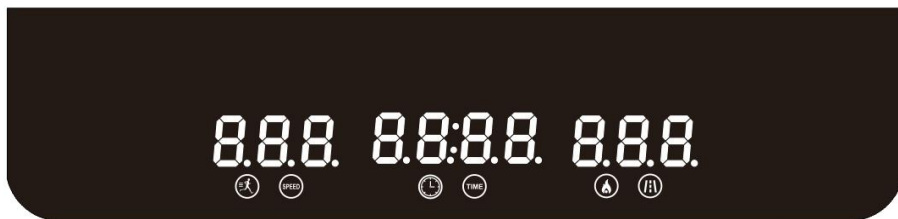

(6) opis okna i klawiszy:

1.Okno LED wyświetla następujące funkcje:

Okno prędkości: zakres wyświetlania prędkości: 0,6-3,8 MPH

Krótkie wprowadzenie

Funkcje tego miernika elektronicznego

◆ Funkcja zdalnego sterowania

(19) opis wyświetlacza led

Wyświetl zawartość na diodach LED:

- Wyświetlacz prędkości
- Wyświetlacz kalorii
- Wyświetlanie czasu
- Wyświetlanie odległości

Prędkość przełączania okien co 5 sekund, kalorie, czas, wyświetlacz. dystans.

(20) Opis funkcji przycisku pilota

funkcyjny klawiatury zdalnej :

■ Klawisz startu / stopu, klawisz prędkości +, klawisz prędkości jeden

(21) instrukcja obsługi i funkcji przycisku pilota

1, Przycisk start / stop – włącz przełącznik zasilania bieżni i naciśnij przycisk start / stop na pilocie, gdy usłyszysz sygnał dźwiękowy.

Aby rozpocząć bieganie, zatrzymaj bieżnię i naciśnij przycisk start / stop na pilocie, aby wyłączyć bieżnię.

2, Przycisk Speed +: aby zwiększyć prędkość bieżni, gdy bieżnia jest w ruchu, naciśnij przycisk speed + na pilocie, aby ją zwiększyć.

3, Prędkość - przycisk: gdy bieżnia pracuje, naciśnij przycisk prędkości na pilocie, aby zmniejszyć prędkość bieżni.

Codzienna konserwacja

Konserwacja bieżni elektrycznej:

Właściwa konserwacja to jedyny sposób na utrzymanie bieżni w optymalnym stanie. Niewłaściwa konserwacja uszkodzi lub skróci żywotność bieżni.

Ważne przypomnienie:

- Nie czyść bieżni papierem ściernym ani rozpuszczalnikiem. Kontroler bieżni nie powinien być bezpośrednio wystawiony na działanie promieni słonecznych ani wilgoci, aby zapobiec uszkodzeniom.
- Często sprawdzaj i blokuj wszystkie części bieżni, a uszkodzone części natychmiast wymieniaj.

Regulacja pasa bieżnego

Regulacja pasa bieżni jest wyposażona w dwie funkcje: regulację stopnia naprężenia i centralne położenie pasa bieżni. Pas bieżni został wyregulowany podczas opuszczania fabryki, ale po użyciu zostanie rozciągnięty, aby odchylić się od centralnego położenia i spowodować uszkodzenie przez zużycie paska ozdobnego i tylnej osłony ochronnej. Normalne jest rozciąganie pasa bieżni podczas użytkowania.

Regulacja pasa bieżnego

Jeśli pas bieżni ślizga się lub nie jest gładki w trakcie korzystania z bieżni, można to poprawić, regulując stopień naprężenia pasa bieżni.

Jak wyregulować pas bieżny

1. Włóż klucz imbusowy 5 mm do śruby regulacyjnej znajdującej się po lewej stronie pasa bieżni i przekręć klucz o 1/4 obrotu zgodnie z ruchem wskazówek zegara, aby wyregulować tylną rolkę i naprężyć pas bieżni.
2. Powtórz krok 1, aby wyregulować śrubę po prawej stronie. Upewnij się, że śruba regulacyjna jest obrócona o tę samą odległość, aby tylny wałek był równoległy do ramy.

3. Powtarzaj kroki 1 i 2, aż pas bieżni przestanie się ślizgać.
4. Uwaga: pas bieżni nie powinien być zbyt napięty, ponieważ może to uszkodzić pas bieżni, łożysko rolkowe itp., zwiększyć nacisk na przednią/tylną rolkę i powodować nietypowe dźwięki lub inne problemy. Aby zmniejszyć napięcie pasa bieżni, należy przekręcić klucz przeciwnie do ruchu wskazówek zegara o tę samą odległość po obu stronach.

Wyreguluj pas bieżni do środka

Podczas korzystania z bieżni siła stóp jest inna, a nacisk na pas bieżni jest nierównomierny, co powoduje, że pas bieżni odchyła się od środka. Takie odchylenie jest normalne. Powróci do środka, gdy nikt nie biega na pasie bieżni. Musisz go wyregulować do środka, jeśli nie wróci do środka.

1. Pozostaw bieżnię w trybie bez obciążenia i ustaw prędkość na 3 mile/godz .
2. Zwróć uwagę na odległość od pasa bieżni do lewego i prawego paska krawędziowego.
 - Jeżeli pas bieżni przechyliła się w lewo, należy przekręcić lewą śrubę o 1/4 obrotu zgodnie z ruchem wskazówek zegara za pomocą klucza imbusowego.
 - Jeżeli pas bieżni przechyliła się w prawą stronę, należy przekręcić prawą śrubę o 1/4 obrotu zgodnie z ruchem wskazówek zegara za pomocą klucza imbusowego.
 - Jeśli pas bieżni nadal nie znajduje się na środku, powtórz powyższe kroki, aż znajdzie się na środku.
4. Ostrzeżenie! Proszę nie dokręcać wałka zbyt mocno! Spowoduje to trwałe uszkodzenie łożyska!

Jeśli powyższe czynności nie przyniosą efektu, należy ponownie naciągnąć pas bieżni.

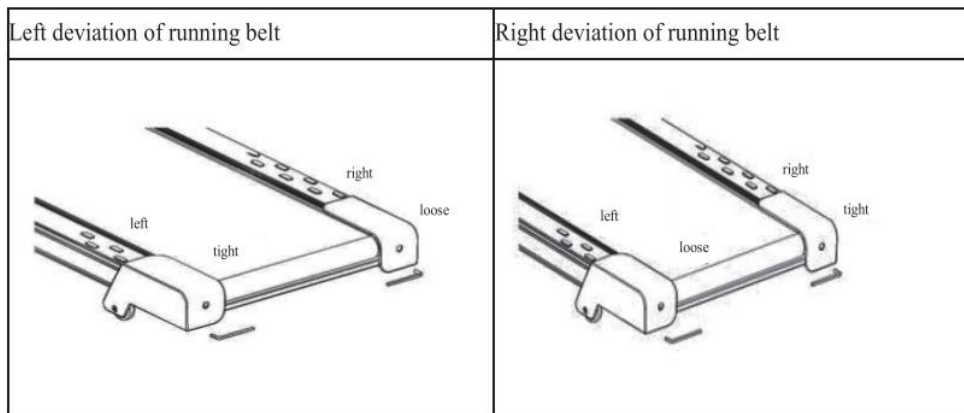

Olej smarowy (OLEJ MANUALNY)

Bieżnia jest oliwiona po opuszczeniu fabryki, ale smarowanie bieżni należy często sprawdzać, co pomaga utrzymać ją w optymalnym stanie. Bieżnia musi zostać oliwiona po 1 roku lub po 100 godzinach pracy.

Podnieś jedną stronę pasa bieżni i dotknij powierzchni platformy bieżni po 30 godzinach lub 30 dniach biegania. Nie ma potrzeby smarowania, jeśli jest olej silikonowy; jeśli powierzchnia jest wyraźnie sucha, należy ją nasmarować zgodnie z poniższą instrukcją.

Jak pokazano na rysunku, należy otworzyć korek wlewu oleju, wlać olej silikonowy do otworu olejowego, a po zakończeniu czynności włączyć bieżnię i poczekać chwilę.

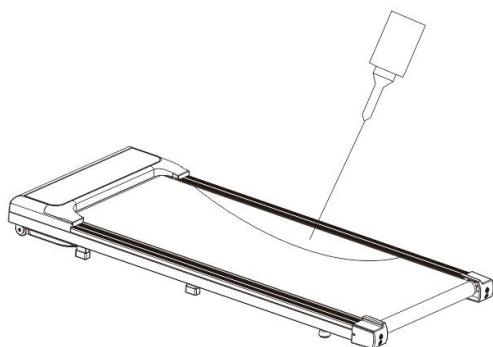

Uwaga: Zatrzymaj bieżnię, aby pas bieżni pozostał nieruchomy podczas smarowania pasa bieżni. I proszę używać oleju silikonowego nie zawierającego

ropy naftowej .

Czyszczenie

Aby przedłużyć żywotność bieżni, należy ją często czyścić.

- **Ostrzeżenie:** odłącz zasilanie podczas czyszczenia bieżni. Linia zasilająca musi zostać odłączona z gniazdka.
- **Po użyciu:** wyczyść plamy potu i inne zanieczyszczenia na instrumencie i innych częściach czystym ręcznikiem i wilgotną szmatką.
- **Uwaga:** nie używaj żrących artykułów i płynów, aby zapobiec uszkodzeniu elementów elektronicznych. Nie wystawiaj elementów elektronicznych na działanie promieni słonecznych.
- **Co tydzień:** co tydzień czyść ziemię i usuwaj z niej kurz naniesiony przez buty oraz inne przedmioty.

Przechowywanie: ustaw bieżnię w czystym i suchym miejscu, upewnij się, że wyłącznik zasilania jest wyłączony, a wtyczka nie jest podłączona do gniazdka elektrycznego.

Ruch i składanie: kółko manipulacyjne jest dodane w projekcie, aby przesuwać bieżnię. Przed przesunięciem należy sprawdzić, czy zasilanie jest wyłączone, a korpus bieżni jest złożony.

Ważna sprawa

- Ostrzeżenie

Przed użyciem produktu należy skonsultować się z lekarzem i poddać się pełnemu badaniu fizycznemu. Nie należy wykonywać częstych i gwałtownych ćwiczeń bez zgody lekarza. Należy zaprzestać używania produktu i skonsultować się z lekarzem, jeśli użytkownik źle się czuje podczas jego używania. Produkt należy używać prawidłowo. Przed ćwiczeniami należy szczegółowo przeczytać instrukcję obsługi. Należy trzymać dzieci i zwierzęta domowe z dala od produktu, jeśli jest on pozostawiony bez nadzoru lub nieużywany.

Proszę założyć odpowiednie ubranie, w tym trampki. Proszę nie luzować ubrań podczas ćwiczeń, aby zapobiec ich zaczepieniu przez maszynę.

Upewnij się, że wszystkie śruby i nakrętki są dokręcone podczas korzystania ze sprzętu. Regularnie konserwuj bieżnię, aby utrzymać ją w dobrym stanie.

Przed użyciem:

Jak rozpocząć plan ćwiczeń zależy od Twojej kondycji fizycznej. Jeśli nie ćwiczyłeś przez lata lub masz poważną nadwagę, musisz stopniowo zwiększać czas ćwiczeń, np. kilka minut co tydzień.

Na początku możesz ćwiczyć tylko przez kilka minut w zakresie docelowego tętna. W każdym razie Twoja wydolność aerobowa poprawi się w ciągu około 6-8 tygodni. Nie trać ducha, jeśli zajmie to więcej czasu. Bardzo ważne jest, aby ćwiczyć we własnym tempie. Pewnego dnia będziesz w stanie ćwiczyć nieprzerwanie przez 30 minut.

- Przed ćwiczeniami lub treningiem skonsultuj się z lekarzem. Poproś lekarza o sprawdzenie planu treningowego i diety oraz o sugestie dotyczące planu ćwiczeń.
- Ustal cel ćwiczeń po konsultacji z lekarzem, aby mieć pewność, że plan jest praktyczny, i rozpocznij ćwiczenia, kiedy będziesz mieć na to czas.
- Możesz dodać do planu ćwiczeń ćwiczenia aerobowe, takie jak chodzenie, bieganie, pływanie, taniec lub jazda konna. Często sprawdzaj puls. Jeśli nie masz elektronicznego pulsometru, skonsultuj się z lekarzem, jak prawidłowo mierzyć puls ręką z nadgarstka lub szyi. Ponadto musisz ustalić docelowe tętno na podstawie wieku i kondycji fizycznej.

Pij wystarczająco dużo wody podczas ćwiczeń. Musisz uzupełniać wodę utraconą w wyniku przetrenowania, aby zapobiec odwodnieniu. Nie pij dużo wody z lodem ani napojów. Temperatura wody pitnej lub napoju powinna być pokojowa.

Sugestie i wytyczne dotyczące sportu

Skłony do przodu:

Powoli pochyl się do przodu, zginając kolana i pozwalając rozluźnić ramiona i plecy, próbując dotknąć palców u stóp. Zejdź tak nisko, jak możesz i utrzymaj pozycję przez 15 towarów drugiej jakości.



unoszenie ramion:

Podnieś prawe ramię do góry, w kierunku ucha i przytrzymaj pozycję na chwilę. Następnie powtórz ćwiczenie lewym ramieniem

Rozciąganie szyi w zgięciu bocznym:

jedna strona, potem druga

Rozciąganie ścięgien udowych:

zaczynij od lekkiego zgięcia kolana, następnie pchnij kolano wyprostuj się na tyle, na ile pozwala napięcie, przyciągnij klatkę piersiową do stopy.

Rozciąganie mięśni przywodzących:

bardzo delikatnie naciskaj łokciami na kolana, trzymaj plecy proste

Rozciąganie boczne:

Wyciągnij ramiona do góry. Teraz spróbuj rozciągnąć swoje unieś prawą rękę tak wysoko, jak to możliwe, czując prawą stronę rozciąganie. Utrzymaj tę pozycję przez chwilę. Następnie powtórz ćwiczenie lewą ręką.

Rozciąganie mięśnia brzuchatego łydki:

trzymaj kolano prosto, piętę opuszczoną, stopy skierowane do przodu

Informacje FCC:

UWAGA: Zmiany lub modyfikacje wykonane bez wyraźnej zgody strony odpowiedzialnej za zgodność mogą spowodować unieważnienie prawa użytkownika do korzystania ze sprzętu!

To urządzenie jest zgodne z częścią 15 przepisów FCC. Jego działanie podlega następującym dwóm warunkom:

1) Produkt ten może powodować szkodliwe zakłócenia.

2) Produkt ten musi być odporny na wszelkie zakłócenia, w tym zakłócenia mogące powodować niepożądane działanie.

OSTRZEŻENIE: Wszelkie zmiany lub modyfikacje tego produktu, które nie zostały wyraźnie zatwierdzone przez stronę odpowiedzialną za zgodność, mogą spowodować unieważnienie prawa użytkownika do korzystania z produktu.

Uwaga: Ten produkt został przetestowany i uznany za zgodny z ograniczeniami dla urządzeń cyfrowych klasy B zgodnie z częścią 15 przepisów FCC.

Ograniczenia te mają na celu zapewnienie odpowiedniej ochrony przed szkodliwymi zakłóceniami w instalacjach domowych.

Ten produkt generuje, wykorzystuje i może emitować energię o częstotliwości radiowej i jeśli nie zostanie zainstalowany i używany zgodnie z instrukcją, może powodować szkodliwe zakłócenia w komunikacji radiowej. Nie ma jednak gwarancji, że zakłócenia nie wystąpią w konkretnej instalacji. Jeśli ten produkt powoduje szkodliwe zakłócenia w odbiorze radia lub telewizji, co można ustalić, wyłączając i włączając produkt, zachęca się użytkownika do podjęcia próby skorygowania zakłóceń za pomocą jednego lub kilku z następujących środków.

- Zmiana orientacji lub położenia anteny odbiorczej.
- Zwiększ odległość między produktem a odbiornikiem.
- Podłączyć produkt do gniazdka w innym obwodzie niż ten, do którego podłączony jest odbiornik.
- Skonsultuj się ze sprzedawcą lub doświadczonym technikiem RTV, aby uzyskać pomoc.

Prawidłowa utylizacja.



Ten produkt podlega przepisom dyrektywy europejskiej 2012/19/UE. Symbol przedstawiający przekreślony kosz na śmieci na kółkach  oznacza, że produkt wymaga oddzielnej zbiórki odpadów w Unii Europejskiej. Dotyczy to produktu i wszystkich akcesoriów oznaczonych tym symbolem. Produktów oznaczonych w ten sposób nie można wyrzucać razem ze zwykłymi odpadami domowymi, ale należy je oddać do punktu zbiórki w celu

recyklingu urządzeń elektrycznych i elektronicznych.

Wytyczne dotyczące kodów błędów

E1	<p>Ta usterka jest problemem komunikacyjnym pomiędzy górnym i dolnym powietrzem. Rozwiązywanie problemów :</p> <p>Metoda 1. Sprawdź, czy górne i dolne przewody przyłączeniowe powietrza nie stykają się dobrze. Jeśli nie stykają się dobrze, włóż przewody do klamry, aby rozwiązać problem .</p> <p>Metoda 2. Sprawdź, czy przewody nie są skręcone lub uszkodzone. Jeśli takie zjawisko wystąpi, wymień przewody łączące .</p>
E2	<p>Usterka polega na odłączeniu przewodu silnika lub uszkodzeniu silnika, rozwiązywanie problemów</p> <p>Metoda 1: Sprawdź, czy przewody silnika mają dobry kontakt. Jeśli mają dobry kontakt, sprawdź, czy silnik ma jakiś zapach lub zapach spalenizny. Jeśli wystąpi ten problem, silnik należy wymienić.</p>
E3	<p>Ten kod służy do ochrony przed przepięciem i przed wybuchem. Metoda rozwiązywania problemów: Sprawdź, czy napięcie wejściowe jest zgodne z napięciem znamionowym kontrolera, sprawdź, czy wyświetlany przebieg płyty jest zgodny z przebiegiem kontrolera. Jeśli jest włączony, natychmiast zgłoś błąd. Wymień kontroler.</p>
E4	<p>Ten kod wskazuje na nieprawidłowe odłączenie lub rozłączenie przewodu sterującego komunikacją prędkości między górnym i dolnym sterowaniem.</p> <p>Metoda rozwiązywania problemów: Sprawdź, czy złącze górnego i dolnego przewodu sterującego nie ma dobrego kontaktu lub czy występuje zjawisko rozłączenia. Jeśli występuje rozłączenie, wymień przewód połączeniowy.</p>
E5	<p>Wyświetlany kod błędu to zabezpieczenie nadprądowe lub zabezpieczenie przed przeciążeniem. Metoda rozwiązywania problemów: Wyłącz zasilanie i podłącz ponownie.</p>
E6	<p>Ta usterka to zabezpieczenie przed przeciążeniem. Metoda rozwiązywania problemów: Wymień bezpiecznik w kontrolerze.</p>



- E7 Błąd E7 jest spowodowany tym, że magnes blokady bezpieczeństwa nie dociera do stałego obszaru wyłącznika bezpieczeństwa lub że wewnętrzne okablowanie blokady bezpieczeństwa odpada, rozwiązywanie problemów
- Metoda 1: Jeżeli w obszarze blokady bezpieczeństwa nie umieszczono magnesu zabezpieczającego, należy umieścić magnes konfiguracyjny blokady bezpieczeństwa,
- Metoda 2: Magnes pozycjonujący został umieszczony w obszarze blokady bezpieczeństwa i zgłaszany jest błąd E7. Należy sprawdzić, czy taśma łącząca moduł blokady bezpieczeństwa z płytą sterującą ma dobry kontakt. Jeśli odpadnie, podłącz ją i rozwiąż problem.

Adres : Shuangchenglu 803nong11hao1602A-1609shi, baoshanqu, szanghaj 200000 CN.

Importowane do AUS: SIHAO PTY LTD, 1 ROKEVA STREETEASTWOOD NSW 2122 Australia

Importowane do USA: Sanven Technology Ltd., Suite 250, 9166 Anaheim Place, Rancho Cucamonga, CA 91730

EC	REP
-----------	------------

E-CrossStu GmbH
Mainzer Landstr.69, 60329 Frankfurt am Main.

UK	REP
-----------	------------

YH CONSULTING LIMITED.
C/O YH Consulting Limited Office 147, Centurion House,
London Road, Staines-upon-Thames, Surrey, TW18 4AX

VEVOR[®]

TOUGH TOOLS, HALF PRICE

Techniczny Wsparcie i certyfikat e-gwarancji

www.vevor.com/support

VEVOR[®]

TOUGH TOOLS, HALF PRICE

Technisch Ondersteuning en E-garantiecertificaat

www.vevor.com/support

LOOPBAND PAD

MODEL: S7

We continue to be committed to provide you tools with competitive price. "Save Half", "Half Price" or any other similar expressions used by us only represents an estimate of savings you might benefit from buying certain tools with us compared to the major top brands and does not necessarily mean to cover all categories of tools offered by us. You are kindly reminded to verify carefully when you are placing an order with us if you are actually saving half in comparison with the top major brands.

VEVOR[®]

TOUGH TOOLS, HALF PRICE

TREADMILL PAD

MODEL: S7

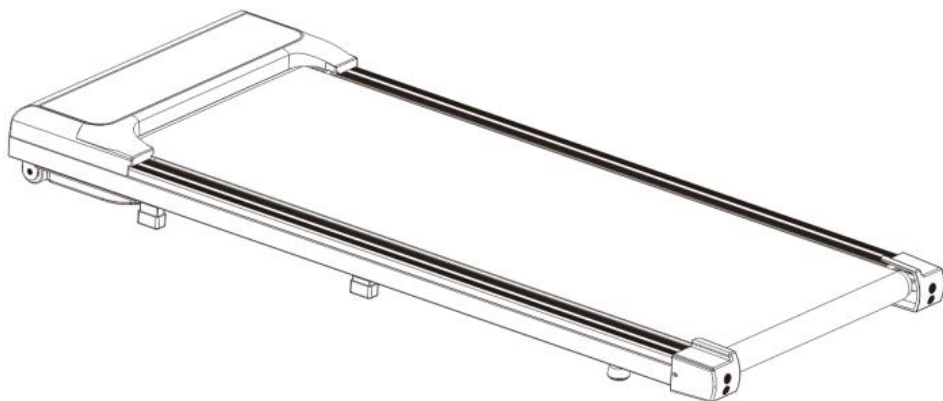

NEED HELP? CONTACT US!

Have product questions? Need technical support? Please feel free to contact us:

Technical Support and E-Warranty Certificate
www.vevor.com/support

This is the original instruction, please read all manual instructions carefully before operating. VEVOR reserves a clear interpretation of our user manual. The appearance of the product shall be subject to the product you received. Please forgive us that we won't inform you again if there are any technology or software updates on our product.

INSTRUCTIONS

Voorwoord

Allereerst willen we onze oprechte dank uitspreken aan onze klanten die onze apparatuur hebben gekocht . Deze handleiding is bedoeld om de klantenservice te verbeteren. Geschreven met deze apparatuur . Ik hoop dat de producten en diensten van het bedrijf u de kanaalhoffelijkheid brengen.

Belangrijke herinnering

Voor uw eigen veiligheid dient u, voordat u dergelijke producten monteert en gebruikt, eerst deze handleiding te lezen, zodat u op de hoogte bent van de specifieke werking, toepassing en mogelijke problemen van deze apparatuur.

Kwaliteitsgarantie Commitment

Wij garanderen dat dit product van hoogwaardige materialen is gemaakt. Wij repareren het product als er bij normaal gebruik problemen ontstaan. De garantieperiode is 1 jaar (vanaf de aankoopdatum). Als het product dat u koopt kwaliteitsproblemen heeft, neem dan binnen 12 maanden contact op met onze klantenservice. Reageer niet op de problemen zonder toestemming. Wij zijn verantwoordelijk voor de reparatie van de volgende accessoires: frame, draden, schuim op arMLEuning, motor, bewegende wielen, enz. De volgende gevallen vallen buiten de garantie:

- Schade door externe oorzaak.
- Gebruik geen accessoires die niet origineel zijn.
- Zelf verkeerd handelen.
- Niet volgens de instructies handelen.

Snel slijtende onderdelen worden niet gerepareerd of vervangen als ze normaal slijten, zoals de loopband, etc.

Deze kwaliteitsgarantie geldt enkel voor privégebruik door het gezin en is niet van toepassing op gymnasium- en andere beroepsopleidingssituaties.

Neem contact op met onze klantenservice als u accessoires wilt kopen die buiten de garantie vallen. Geef bij uw bestelling de onderstaande informatie door:

- Instructie.
- Model van een loopband.
- Serienummer van accessoire.
- Bewijs van aankoopdatum.

Stuur het product niet naar ons bedrijf voordat ons klantenservicepersoneel dit heeft bevestigd. Wij weigeren kosten te dragen als u het product zonder toestemming terugstuurt.

II. Veiligheidsinstructie

Er wordt rekening gehouden met veel veiligheidsproblemen bij het ontwerp en de productie van het product, maar handel toch volgens de onderstaande instructies voor het geval dat. Wij zijn niet verantwoordelijk voor eventuele gevolgen van abnormale bediening.



Om uw veiligheid te garanderen en ongelukken te voorkomen, leest u de gebruiksaanwijzing zorgvuldig door voordat u het product gebruikt.

79. Houd rekening met uw fysieke conditie wanneer u met het product traint en train op een gepaste en regelmatige manier om ervoor te zorgen dat u voldoende fysieke kracht hebt. Verkeerde of overmatige training is schadelijk voor uw gezondheid.
80. Dit product is niet geschikt voor kinderen. Mensen die zich onwel voelen of geestelijk gehandicapt zijn en geen gezond verstand hebben, mogen het product niet gebruiken, tenzij onder toezicht of begeleiding van personen die verantwoordelijk zijn voor hun veiligheid. Kinderen mogen niet met de apparatuur spelen.
81. Dit product is geschikt voor thuisgebruik in plaats van professionele training en test of medische behandeling.
82. De hartslagweergave van dit product levert geen gegevens op voor klinische geneeskunde.
83. Om gevaar te voorkomen, moet de beschadigde stroomkabel door de fabrikant of professioneel onderhoudspersoneel worden vervangen.

84. Controleer alle onderdelen en zorg ervoor dat alle schroeven en moeren goed vastzitten voordat u het product gebruikt.
85. Draag comfortabele, strakke kleding wanneer u het product gebruikt om te voorkomen dat de kleding door de machine wordt gehaakt. Laat kinderen of huisdieren niet in de buurt spelen om ongelukken te voorkomen.
86. Plaats het product op een gladde, schone en vlakke ondergrond, zorg ervoor dat er geen scherpe voorwerpen in de buurt liggen en gebruik het niet in de buurt van water of warmtebronnen.
87. Raak geen bewegende delen met uw handen aan en plaats uw handen of voeten niet in de ruimte onder de loopband.
88. Dit product mag slechts door één persoon worden gebruikt tijdens het hardlopen.
89. Zorg ervoor dat de schroeven en bouten na montage van het product goed vastgedraaid zijn.
90. Gebruik alleen de accessoires die door de fabriek zijn meegeleverd en vervang deze niet zonder toestemming.
91. Dit product is een HC-product. Het gewicht van de gebruiker is niet meer dan 120 kg.

Speciale veiligheidsinstructie

Stroombron

- Plaats de loopband op een plek waar de stekker in het stopcontact past.
- Steek de stekker rechtstreeks in het stopcontact en houd hem stevig vast.
- Gebruik een gekwalificeerde contactdoos om gevaar te voorkomen. Als de stekker en het stopcontact niet compatibel zijn, vraag dan de elektricien om het te verhelpen in plaats van de stekker te verplaatsen.
- Houd de stroomkabel uit de buurt van de rol en plaats de stroombron niet op de loopband of Gebruik een beschadigde stekker.
- Trek de stekker uit het stopcontact voordat u met schoonmaken en onderhoud begint.

Waarschuwing: als u de stekker niet uit het stopcontact haalt, kan dit leiden tot persoonlijk letsel en schade aan de apparatuur.

- Controleer elk onderdeel vóór gebruik.
- Gebruik het product niet buitenshuis, bij een hoge luchtvochtigheid of in de zon.
- Schakel het apparaat uit en trek de stekker uit het stopcontact wanneer u weggaat.

Beschrijving van de montage

- Lees de montagestappen zorgvuldig door voordat u met de montage begint.
- Haal alle wikkel eruit pagina's en leg ze op een schone ondergrond, die gemakkelijk voor u om te controleren en te installeren.
- Controleer zorgvuldig of de componenten compleet zijn volgens de verpakking lijst.
- Let op de veiligheid bij het gebruik van gereedschap of bij het hanteren ervan.
geforceerd installeren zoals u wilt in de montage.
- Controleer of de gereedschappen en verpakkingsmaterialen aanwezig zijn.
gevaarlijk. Kunststoffen en schuim zijn schadelijk voor kinderen.
- Monteer het product volgens de instructies. Lees aandachtig door stappen en beschrijving van de montage.
- Het product moet zorgvuldig worden geïnstalleerd door volwassenen en, indien nodig, door professionals.
nodig.

Let op: installeer het product voorzichtig en zonder het te beschadigen.

Configuratielijst

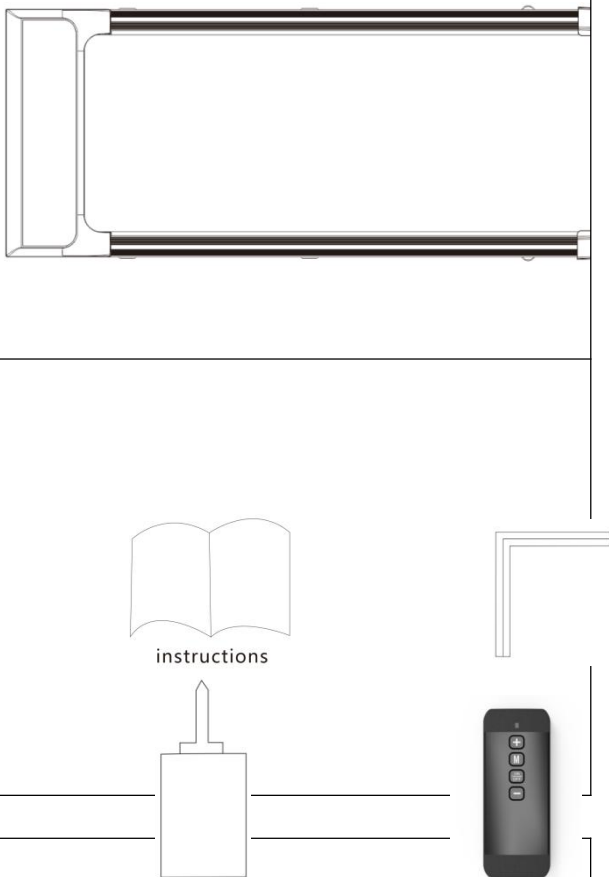
Configuratielijst	
Volledige machine	
Tas met instructies	Moersleutel siliconen olie instructies Afstandsbediening
	
Technische parameters	
Typen	S7
Maximaal	120 kg

gebruiksgewicht	
Productgrootte:	1210*495*120mm
Motorvermogen	2,5 pk
Snelheid	0,6-3,8 MPH
Cijfer:	HC

Stappen van de montage

Stap 1: installatie van de complete machine

1. Til het apparaat uit de doos om het te gebruiken.

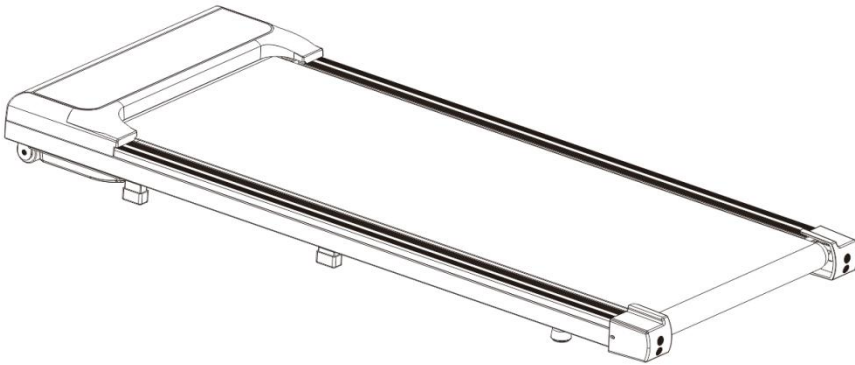

Gebruiksaanwijzing

Gebruiksaanwijzing van de loopband:

Voor uw veiligheid moet u een geaard stopcontact gebruiken wanneer u de loopband gebruikt.

1. Steek de stekker in het stopcontact en zet de schakelaar a aan (lampje wordt rood). U hoort een piepton en het venster op het instrumentenpaneel gaat branden;

Bedieningsinstructies voor de console

Weergave

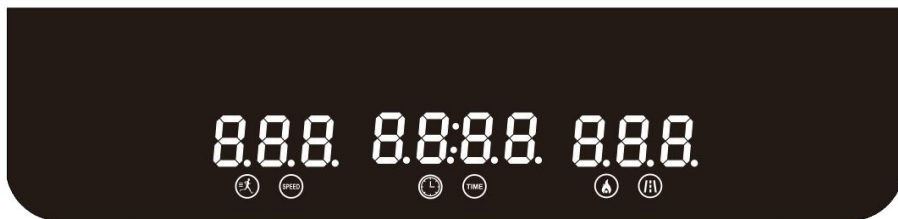

(7) beschrijving van venster en toetsen:

1. LED-venster geeft de volgende functies weer:

Snelheidsvenster: weergavesnelheidsbereik: 0,6-3,8 MPH

Korte introductie

Functies van deze elektronische meter

◆ Afstandsbedieningsfunctie

(22) led-schermbeschrijving

Inhoud weergeven op LED:

- Snelheidsweergave
- Calorieënweergave
- Tijdweergave
- Afstandsweergave

Snelheid van het raam wisselen elke 5 seconden, calorieën, tijd, display, afstand.

(23) functiebeschrijving van de afstandsbedieningsknop

Functietoets voor afstandsbediening :

■ Starttoets / stoptoets, snelheid + toets, snelheid één toets

(24) functie- en bedieningsinstructies van de afstandsbedieningsknop

1, Start- / stopknop - schakel de aan-/uitschakelaar van de loopband in en druk op de start- / stopknop op de afstandsbediening wanneer u een piepton van de zoemer hoort

Om te beginnen met hardlopen, stopt u de loopband en drukt u op de start / stop-knop op de afstandsbediening om de loopband uit te schakelen.

2, Snelheid + toets: om de snelheid van de loopband te verhogen wanneer de loopband draait, druk op de snelheid + op de afstandsbediening om de snelheid te verhogen

3, Snelheidstoets : wanneer de loopband draait, drukt u op de snelheidstoets op de afstandsbediening om de snelheid van de loopband te verlagen.

Dagelijks onderhoud

Onderhoud van elektrische loopband:

Goed onderhoud is de enige manier om uw loopband in optimale staat te houden.

Verkeerd onderhoud zal de levensduur van de loopband beschadigen of verkorten.

Belangrijke herinnering:

- Maak de loopband niet schoon met schuurpapier of oplosmiddel. De controller van de loopband mag niet direct worden blootgesteld aan zonlicht of vocht om schade te voorkomen.
- Controleer en vergrendel regelmatig alle onderdelen van de loopband en vervang onmiddellijk de beschadigde onderdelen.

Regel de loopband

De afstelling van de loopband is voorzien van twee functies: afstelling van de mate van strakheid en de centrale positie van de loopband. De loopband is afgesteld bij het verlaten van de fabriek, maar zal na gebruik worden uitgerekt om af te wijken van de centrale positie en schade te veroorzaken door het dragen van de sierstrip en de achterste beschermhoes. Het is normaal om de loopband tijdens gebruik uit te rekken.

Loopband afstellen

Als de loopband slijpt of niet soepel loopt wanneer u de loopband gebruikt, kunt u dit verhelpen door de mate van spanning van de loopband aan te passen.

Hoe je een loopband afstelt

1. Steek een 5 mm inbussleutel in de stelschroef aan de linkerkant van de loopband en draai de sleutel een kwartslag met de klok mee om de achterste

rol zo in te stellen dat de loopband strakker wordt.

2. Herhaal stap 1 om de schroef aan de rechterkant aan te passen. Zorg ervoor dat de regelschroef met dezelfde afstand wordt gedraaid om de achterste rol parallel aan het frame te maken.
3. Herhaal stap 1 en 2 totdat de loopband niet meer slipt.
4. Let op: de loopband mag niet te strak zitten, want dat kan de loopband, rollagers, etc. beschadigen, de druk van de voor-/achterrol verhogen en abnormale geluiden of andere problemen veroorzaken. Om de spanning van de loopband te verminderen, draait u de sleutel tegen de klok in met dezelfde afstand aan beide kanten.

Loopband op het midden afstellen

Wanneer u de loopband gebruikt, is de kracht van de voeten anders en is de druk op de loopband niet in evenwicht, waardoor de loopband afwijkt van het midden. Een dergelijke afwijking is normaal. Hij keert terug naar het midden wanneer er niemand op de loopband rent. U moet hem aanpassen naar het midden als hij niet terugkeert naar het midden.

1. Laat de loopband onbelast draaien en stel de snelheid in op 3 mph .
2. Let op de afstand van de lopende band tot de linker- en rechterrاندstroken
 - Als de loopband naar links helt, draai dan de linkerschroef met een inbussleutel een kwart slag met de klok mee.
 - Als de loopband naar rechts helt, draai dan de rechterschroef met een inbussleutel een kwart slag met de klok mee.
 - Als de loopband nog steeds niet in het midden zit, herhaal dan de bovenstaande stappen totdat hij wel in het midden zit.
4. **Waarschuwing! Draai de roller niet te strak aan! Dit zal permanente schade aan het lager veroorzaken!**

Als bovenstaande stappen niet het gewenste effect hebben, moet u de loopband opnieuw aanspannen.

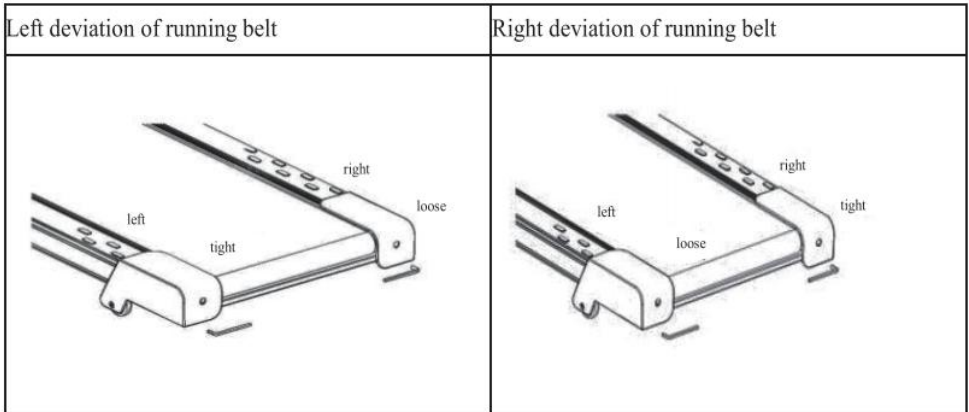

Smeerolie (HANDOLIE)

De loopband is geolied bij het verlaten van de fabriek, maar de smering van de loopband moet regelmatig worden gecontroleerd, wat helpt om deze in optimale staat te houden. De loopband moet na 1 jaar of na 100 uur gebruik worden geolied.

Til één kant van de loopband op en raak het oppervlak van het loopplatform aan nadat u 30 uur of 30 dagen hebt gelopen. Het is niet nodig om te smeren als er siliconenolie op zit; als het oppervlak duidelijk droog is, olie het dan zoals hieronder aangegeven.

Zoals u in de afbeelding kunt zien, moet u de oliedop openen, de siliconenolie in de oliepoort gieten en als de olie klaar is, de loopband aanzetten en een tijdje laten draaien.

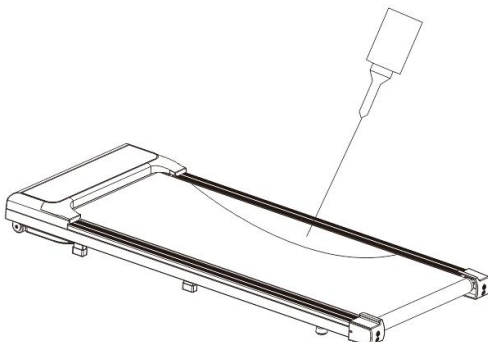

Let op: Stop de loopband om de loopband stil te zetten tijdens het oliën van de

loopband. En gebruik alsjeblieft niet-petroleum siliconenolie .

Schoonmaak

Maak de loopband regelmatig schoon om de levensduur ervan te garanderen.

- **Waarschuwing:** schakel de stroom uit bij het schoonmaken van de loopband. De stroomkabel moet worden losgekoppeld uit het stopcontact.
- **Na gebruik:** verwijder zweetvlekken en andere verontreinigingen op het instrument en andere onderdelen met een schone handdoek en een vochtige doek.
- **Let op:** gebruik geen bijtende artikelen en vloeistoffen om schade aan elektronische elementen te voorkomen. Stel elektronische elementen niet bloot aan zonlicht.
- **Elke week:** maak de grond elke week schoon en verwijder vuil van schoenen en andere spullen op de grond.

Opslag: plaats uw loopband in een schone en droge omgeving en zorg ervoor dat de aan/uit-schakelaar uit staat en de stekker niet in het stopcontact zit.

Verplaatsing en opvouwen: er is een stuurwiel toegevoegd aan het ontwerp om de loopband te verplaatsen. Controleer of de stroom is uitgeschakeld en de body van de loopband is opgevouwen voordat u deze verplaatst.

Belangrijke kwestie

- Waarschuwing

Raadpleeg uw arts en laat u volledig lichamelijk onderzoeken voordat u het product gebruikt. Voer geen frequente en heftige oefeningen uit zonder toestemming van uw arts. Stop met het gebruik van het product en raadpleeg uw arts als u zich onwel voelt tijdens het gebruik. Het product moet correct worden gebruikt. Lees de servicehandleiding zorgvuldig door voordat u gaat trainen. Houd kinderen en huisdieren uit de buurt als het product onbeheerd of inactief is. Draag geschikte kleding, inclusief sneakers. Maak uw kleding niet los tijdens het sporten, om te voorkomen dat ze door de machine worden vastgehaakt. Zorg ervoor dat alle bouten en moeren goed vast zitten als u de apparatuur gebruikt. Onderhoud de loopband regelmatig om deze in goede staat te houden.

Voor gebruik:

Hoe u met een oefenplan begint, hangt af van uw fysieke conditie. Als u jarenlang

niet hebt geoefend of als u ernstig overgewicht hebt, moet u de oefentijd geleidelijk verhogen, bijvoorbeeld een paar minuten per week.

In het begin traint u misschien maar een paar minuten in de streefhartslag. Hoe dan ook, uw aerobe conditie zal in ongeveer 6-8 weken verbeteren. Geef de moed niet op als het meer tijd kost. Het is erg belangrijk om in uw eigen tempo te trainen. Op een dag zult u in staat zijn om 30 minuten onafgebroken te trainen.

- Raadpleeg uw arts voordat u gaat sporten of trainen. Vraag de arts om uw trainings- en dieetplan te inspecteren en suggesties te doen over uw trainingsschema.
- Stel uw trainingsdoelen vast na overleg met uw arts, zodat u zeker weet dat het plan haalbaar is. Begin uw trainingsschema op uw gemak.
- U kunt wat aerobe oefeningen toevoegen aan uw trainingsschema, zoals wandelen, joggen, zwemmen, dansen of paardrijden. Test regelmatig uw hartslag. Als u geen elektronische hartslagmeter hebt, raadpleeg dan uw arts over hoe u uw hartslag correct kunt meten met uw hand vanaf uw pols of nek. Daarnaast moet u uw doelhartslag instellen op basis van uw leeftijd en fysieke conditie.

Drink voldoende water tijdens het sporten. U moet het water dat u verliest door overmatige inspanning aanvullen om uitdroging te voorkomen. Drink niet te veel ijswater of drank. De temperatuur van drinkwater of drank moet kamertemperatuur zijn.

Sportvoorstellen en richtlijnen

Vooroverbuigingen:

Buig langzaam voorover met uw knieën gebogen, waarbij schouders en rug ontspannen terwijl je probeert je tenen te bereiken. Ga zo ver mogelijk naar beneden en houd de positie 15 seconden.



schouderlift:

Til je rechterschouder omhoog, richting je oor, en houd vast de positie even. Herhaal de oefening dan met je linkerschouder

Laterale flexie stretch van de nek:

eerst de ene kant, dan de andere kant

Harmstring-stretch:

Begin met de knie licht gebogen, duw dan de knie omhoog. Rechtop, zover de spanning het toelaat, en duw de borst naar de voet.

Adductor strekken:

duw met de ellebogen heel zachtjes op de knieën, houd rug recht

Laterale rek:

Strek je armen omhoog. Probeer nu je armen te strekken rechterarm zo ver mogelijk omhoog, voel je rechterkant strekken. Houd deze positie even vast. Herhaal dan de oefening met je linkerarm.

Rek van de gastrocnemius:

Houd de knie recht en de hiel naar beneden, voeten naar voren gericht

FCC-informatie:

LET OP: Wijzigingen of aanpassingen die niet uitdrukkelijk zijn goedgekeurd door de partij die verantwoordelijk is voor de naleving, kunnen de bevoegdheid van de gebruiker om het apparaat te bedienen ongeldig maken!

Dit apparaat voldoet aan Deel 15 van de FCC-regels. De werking is onderworpen aan de volgende twee voorwaarden:

- 1) Dit product kan schadelijke interferentie veroorzaken.
- 2) Dit product moet alle ontvangen interferentie accepteren, inclusief interferentie

die ongewenste werking kan veroorzaken.

WAARSCHUWING: Wijzigingen of aanpassingen aan dit product die niet uitdrukkelijk zijn goedgekeurd door de partij die verantwoordelijk is voor naleving, kunnen de bevoegdheid van de gebruiker om het product te bedienen ongeldig maken.

Let op: Dit product is getest en voldoet aan de limieten voor een digitaal apparaat van klasse B, conform Deel 15 van de FCC-regels. Deze limieten zijn bedoeld om redelijke bescherming te bieden tegen schadelijke interferentie in een residentiële installatie.

Dit product genereert, gebruikt en kan radiofrequentie-energie uitstralen en kan, indien niet geïnstalleerd en gebruikt in overeenstemming met de instructies, schadelijke interferentie veroorzaken in radiocommunicatie. Er is echter geen garantie dat er geen interferentie zal optreden in een bepaalde installatie. Als dit product schadelijke interferentie veroorzaakt in radio- of televisieontvangst, wat kan worden vastgesteld door het product uit en aan te zetten, wordt de gebruiker aangemoedigd om te proberen de interferentie te corrigeren door een of meer van de volgende maatregelen.

- Heroriënteer of verplaats de ontvangstantenne.
- Vergroot de afstand tussen het product en de ontvanger.
- Sluit het product aan op een stopcontact van een ander circuit dan waarop de ontvanger is aangesloten.
- Raadpleeg de dealer of een ervaren radio-/tv-technicus voor hulp.

Correcte verwijdering.



Dit product is onderworpen aan de bepalingen van de Europese richtlijn 2012/19/EU. Het symbool met een doorgestreepte afvalbak geeft aan dat het product in de Europese Unie gescheiden afvalinzameling vereist.

Dit geldt voor het product en alle accessoires die met dit symbool zijn gemarkeerd. Producten die als zodanig zijn gemarkeerd, mogen niet met het normale huishoudelijke afval worden weggegooid, maar moeten worden ingeleverd bij een

inzamelpunt voor recycling van elektrische en elektronische apparaten.

Richtlijnen voor foutcodes

E1	<p>Deze storing is een communicatieprobleem tussen de boven- en onderlucht.</p> <p>Problemen oplossen :</p> <p>Methode 1. Controleer of de bovenste en onderste luchtverbindingdraden niet goed contact maken. Als ze niet goed contact maken, steek de draden dan in de gesp om het probleem op te lossen.</p> <p>Methode 2. Controleer of de draden gedraaid of gebroken zijn. Als dit fenomeen optreedt, vervang dan de verbindingdraden.</p>
E2	<p>De fout is losgeraakte motordraad of motorschade, probleemoplossing</p> <p>Methode 1: Controleer of de motordraden goed contact maken. Als ze goed contact maken, controleer dan of de motor een geur of verbrande geur heeft. Als dit probleem zich voordoet, moet de motor worden vervangen.</p>
E3	<p>Deze code is voor overspanningsbeveiliging en burstbeveiliging.</p> <p>Probleemoplossingsmethode: Controleer of de ingangsspanning overeenkomt met de nominale spanning van de controller, controleer of de weergegeven board-kilometerstand overeenkomt met de controller-kilometerstand. Meld onmiddellijk een fout als de stroom is ingeschakeld. Vervang de controller.</p>
E4	<p>Deze code geeft een abnormale loskoppeling of ontkoppeling van de snelheidscommunicatieregellijn tussen de bovenste en onderste bedieningselementen aan. Methode voor probleemoplossing: Controleer of de connector van de bovenste en onderste regellijnen geen goed contact maakt of dat er sprake is van een ontkoppelingsfenomeen. Als er sprake is van een ontkoppeling, vervang dan de verbindingsslijn.</p>
E5	<p>De foutcode die verschijnt is overstroombeveiliging of overbelastingsbeveiliging. Methode voor probleemoplossing: Schakel de stroom uit en sluit deze opnieuw aan.</p>
E6	<p>Deze fout is overbelastingsbeveiliging. Methode voor probleemoplossing: Vervang de zekering op de controller.</p>



- E7 E7-fout wordt veroorzaakt doordat de veiligheidsvergrendelingsmagneet het vaste gebied van de veiligheidsschakelaar niet bereikt, of doordat de interne bedrading van de veiligheidsvergrendeling eraf valt. Problemen oplossen
- Methode 1: Als er geen veiligheidsvergrendelingsmagneet in het veiligheidsvergrendelingsgebied is geplaatst, plaats dan een veiligheidsvergrendelingsconfiguratiemagneet,
- Methode 2: De positiemagneet is in het veiligheidsslotgebied geplaatst en fout E7 wordt gemeld. Het is noodzakelijk om te controleren of de lintkabel die de veiligheidsslotmodule en het bedieningspaneel verbindt, goed contact maakt. Als deze eraf valt, sluit u deze aan en lost u het probleem op.

Adres : Shuangchenglu 803nong11hao1602A-1609shi, baoshanqu, shanghai 200000 CN.

Geïmporteerd naar AUS: SIHAO PTY LTD, 1 ROKEVA STREETEASTWOOD NSW 2122 Australië

Geïmporteerd naar de VS: Sanven Technology Ltd., Suite 250, 9166 Anaheim Place, Rancho Cucamonga, CA 91730

EC	REP
-----------	------------

E-CrossStu GmbH
Mainzer Landstr.69, 60329 Frankfurt am Main.

UK	REP
-----------	------------

YH CONSULTING LIMITED.
C/O YH Consulting Limited Office 147, Centurion House,
London Road, Staines-upon-Thames, Surrey, TW18 4AX

VEVOR[®]

TOUGH TOOLS, HALF PRICE

Technisch Ondersteuning en E-garantiecertificaat

www.vevor.com/support

VEVOR[®]

TOUGH TOOLS, HALF PRICE

Teknisk Support och e-garanticertifikat

www.vevor.com/support

LÖPBANDSDYNA

MODELL: S7

We continue to be committed to provide you tools with competitive price. "Save Half", "Half Price" or any other similar expressions used by us only represents an estimate of savings you might benefit from buying certain tools with us compared to the major top brands and does not necessarily mean to cover all categories of tools offered by us. You are kindly reminded to verify carefully when you are placing an order with us if you are actually saving half in comparison with the top major brands.

VEVOR®

TOUGH TOOLS, HALF PRICE

TREADMILL PAD

MODELL: S7

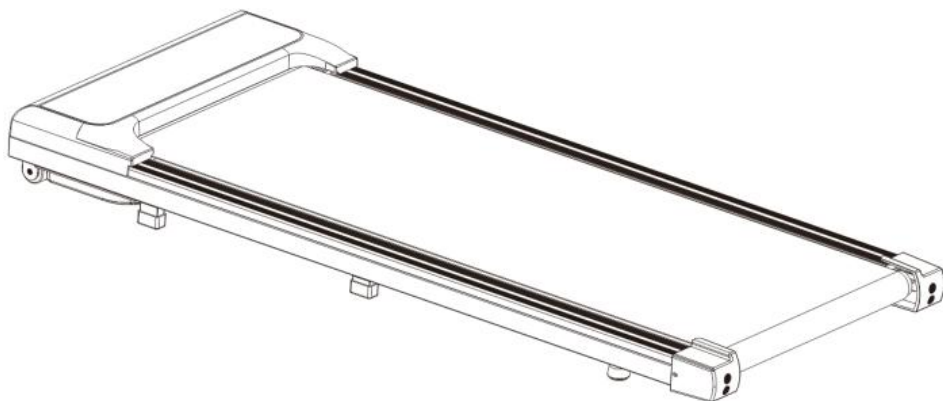

NEED HELP? CONTACT US!

Have product questions? Need technical support? Please feel free to contact us:

Technical Support and E-Warranty Certificate
www.vevor.com/support

This is the original instruction, please read all manual instructions carefully before operating. VEVOR reserves a clear interpretation of our user manual. The appearance of the product shall be subject to the product you received. Please forgive us that we won't inform you again if there are any technology or software updates on our product.

INSTRUCTIONS

Förord

Låt oss först och främst uttrycka vårt hjärtliga tack till våra kunder som har köpt vår utrustning . Denna manual är till för att kundtjänst ska göra bättre Skrivet med denna utrustning .Hoppas företagets produkter och tjänster för att ge dig kanalen artighet.

Viktig påminnelse

För din egen säkerhet, innan du monterar och använder sådana produkter, måste du först läsa denna manual för att klargöra den unika driften, tillämpningen och eventuella problem med denna utrustning.

Kvalitetsgarantiåtagande

Vi ser till att denna produkt är gjord av högkvalitativa material.

Vi reparerar produkten om den får problem vid normal användning.

Garantiperioden är 1 år (från inköpsdatum). Om produkten du köper har kvalitetsproblem, vänligen kontakta vår kundtjänst inom 12 månader. Vänligen hantera inte problemen utan tillstånd. Vi ansvarar för reparation av följande tillbehör: ram, vajrar, skum på armstöd, motor, rörliga hjul etc. Följande fall ligger utanför garantins omfattning:

- Skador av yttre orsak.
- Använd icke-originella tillbehör.
- Hantera fel själv.
- Misslyckas med att fungera enligt instruktionerna.

Snabbslitande delar kommer inte att repareras eller bytas ut om de är normalt slitna, såsom löprem etc.

Denna kvalitetsgaranti är endast giltig för privat bruk av familjen och är inte tillämplig på gymnastiksal och andra situationer för professionell träning.

Vänligen kontakta vår kundtjänstpersonal för att köpa tillbehör utanför garantins omfattning och ge informationen nedan när du beställer:

- Instruktion.
- Modell av löpband.
- Tillbehörets serienummer.
- Bevis på inköpsdatum.

Vänligen skicka inte produkten till vårt företag innan vår kundtjänst har bekräftat.

Vi vägrar stå för några utgifter om du skickar tillbaka produkten utan tillstånd.

II. Säkerhetsinstruktion

Många säkerhetsproblem beaktas vid design och tillverkning av produkten, men vänligen kör ändå enligt instruktionerna nedan för säkerhets skull. Vi ansvarar inte för några konsekvenser som orsakas av onormal drift.



För att garantera din säkerhet och förhindra olyckor, läs bruksanvisningen noggrant före användning.

92. Tänk på din fysiska kondition när du tränar med produkten och träna på ett lämpligt och regelbundet sätt för att säkerställa att du har tillräckligt med fysisk styrka. Fel eller överdriven träning kommer att vara skadligt för din hälsa.
93. Denna produkt är olämplig för barn. De som mår dåligt eller är mentalt defekta och saknar sunt förnuft för användning ska inte använda produkten om inte under förmyndarskap eller vägledning av personer som är ansvariga för deras säkerhet. Barn ska förhindras från att pilla med utrustningen.
94. Denna produkt är lämplig för hemmabruk istället för professionell utbildning och test eller medicinsk behandling.
95. Pulsvisning för denna produkt tillhandahåller inte data för klinisk medicin.
96. Den skadade kraftledningen måste bytas ut av tillverkaren eller professionell underhållspersonal för att förhindra fara.
97. Inspektera alla komponenter och se till att skruvar och muttrar är

- åtdragna före användning.
98. Vänligen bär bekväma åtsittande kläder när du använder produkten för att förhindra att kläderna fastnar i maskinen. Låt inte barn eller husdjur leka i närheten för att undvika olyckor.
 99. Placera produkten på slät, ren och plan mark, se till att det inte finns något vasst i närheten och använd den inte nära vatten- och värmekällor.
 100. Rör inte vid några rörliga delar med händerna och placera inte händer eller fötter i springan under löpbältet.
 101. Denna produkt kan endast användas av en person vid löpning.
 102. Se till att skruvar och bultar är åtdragna efter montering av produkten.
 103. Använd tillbehör som tillhandahålls av fabriken och byt inte ut dem utan tillstånd.
 104. Denna produkt är HC-produkt. Användarens vikt är inte mer än 120 kg.

Särskild säkerhetsinstruktion

Strömkälla

- Placera löpbandet där kontakten kan nå uttaget.
- Sätt in strömkabeln direkt i uttaget och håll den stadig.
- Använd ett kvalificerat uttag för att undvika följdfara. Om stickkontakten och uttaget inte är kompatibla, be elektrikern att ta itu med det istället för att flytta kontakten.
- Vänligen håll kraftledningen borta från rullen och placera inte strömkällan på löprem eller använd skadad kontakt.
- Dra ut kontakten ur vägguttaget innan rengöring och underhåll.

Varning: underlåtenhet att dra ur kontakten kan orsaka personsador och skador på utrustningen.

- Inspektera varje komponent före användning.
- Använd inte produkten utomhus, vid hög luftfuktighet och i solsken.
- Stäng av maskinen och dra ur kontakten när du lämnar den.

Beskrivning av montering

- Läs noga igenom monteringsstegen före montering.
- Ta ut allt omslag sidor och placera dem på ren mark, dvs bekvämt för dig att kontrollera och installera.
- Kontrollera noga om komponenterna är kompletta enligt förpackningen lista.
- Var uppmärksam på säkerheten vid användning av verktyg eller hantering. Snälla gör inte det installera tvång som du vill vid montering.
- Vänligen bekräfta om verktygen och förpackningsmaterialet finns kvar farlig. Plast och skum är skadligt för barn.
- Montera produkten enligt instruktionerna. Läs noga steg och beskrivning av montering.
- Produkten måste noggrant installeras av vuxna och av professionella om nödvändig.

Varning: installera produkten försiktigt utan att skada den.
Konfigurationslista

Konfigurationslista

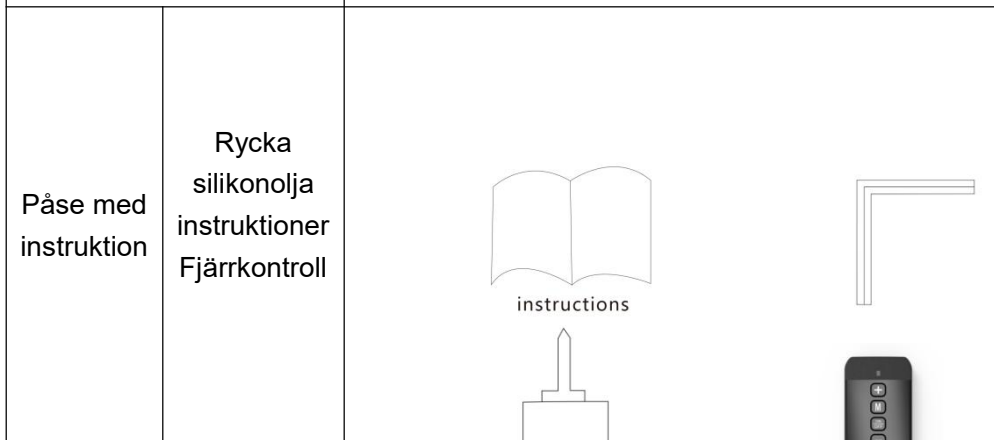
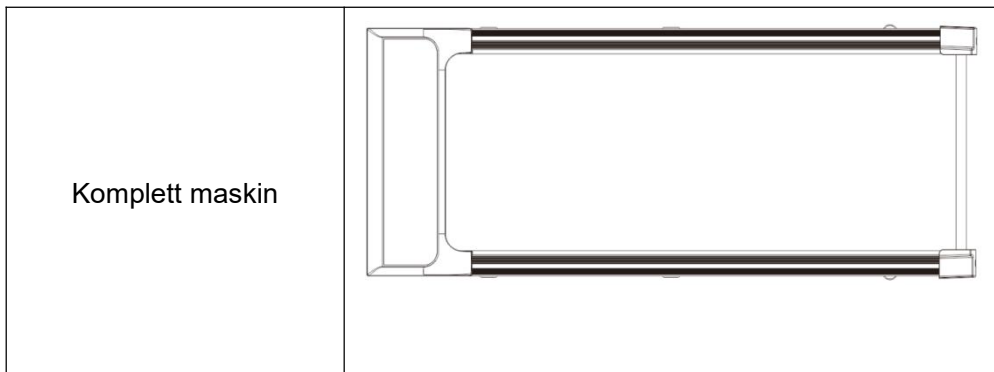

Tekniska parametrar

Typer	S7
Max användningsvikt	120 kg
Produktstorlek:	1210*495*120mm
Motorkraft	2,5 hk
Hastighet	0,6-3,8 MPH
Kvalitet:	HC

Monteringssteg

Steg 1: installation av komplett maskin

1. Lyft ut maskinen ur kartongen för att använda den.

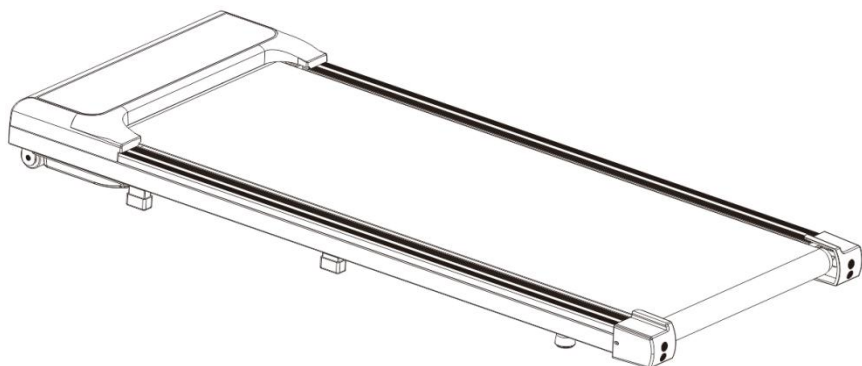

Bruksanvisning

Driftinstruktion för löpband:

Eluttag med jordledning måste användas för din säkerhet när du använder löpbandet.

1. Sätt i stickkontakten i uttaget och slå på strömbrytaren a (lampan lyser rött). Du kommer att höra "pip" och fönster på instrumentpanelens displayer;

Konsolens bruksanvisning

Visa

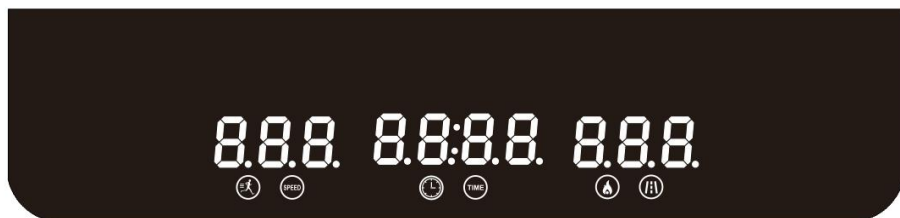

(8) beskrivning av fönster och nycklar:

1. LED-fönster visar följande funktioner:

Hastighetsfönster: visningshastighetsområde: 0,6-3,8 MPH

Kort introduktion

Funktioner hos denna elektroniska mätare

- ◆ Fjärrkontrollfunktion

(25) led display beskrivning

Visa innehåll på LED:

- Hastighetsvisning
- Kaloridisplay
- Tidsvisning
- Avståndsvision

Fönsterväxlarhastighet var 5:e sekund, kalorier, tid, display. avstånd.

(26) funktionsbeskrivning av fjärrkontrollknapp

Fjärrmanöverpanelens funktionstangent :

- Startknapp / stoppknapp , hastighet + knapp, hastighet en knapp

(27) funktions- och användningsinstruktioner för fjärrkontrollknappen

1, Startknapp / stoppknapp - slå på strömbrytaren på löpbandet och tryck på startknappen / stoppknappen på fjärrkontrollen när du hör ett pip från summern

För att börja springa, stoppa löpbandet och tryck på start / stopp-knappen på fjärrkontrollen för att stänga av löpbandet.

2, Hastighet + knapp: för att snabba upp löpbandet när löpbandet är igång, tryck på hastigheten + på fjärrkontrollen för att öka

3, Hastighet - knapp: när löpbandet är igång, tryck på hastighetsknappen på fjärrkontrollen för att minska löpbandets hastighet.

Dagligt underhåll

Underhåll av elektriskt löpband:

Lämpligt underhåll är det enda sättet att hålla ditt löpband i optimalt skick. Felaktigt underhåll kommer att skada eller förkorta löpbandets livslängd.

Viktig påminnelse:

- Rengör inte löpbandet med sandpapper eller lösningsmedel. Styrenheten på löpbandet får inte utsättas direkt för solljus eller fukt för att förhindra skador.
- Inspektera och lås regelbundet alla delar av löpbandet och byt omedelbart ut de skadade delarna.

Reglera löpbältet

Justering av löpbandet är försedd med två funktioner: justering av spännhetsgrad och mittläge på löpbandet. Löpbandet har justerats när det lämnar fabriken, men det kommer att sträckas efter användning för att avvika från mittläge för att orsaka skada genom att bära prydnadslist och bakre skyddskåpa. Det är normalt att sträcka löpbältet vid användning.

Justera löpbältet

Om löpbandet är slirat eller inte slätt när du använder löpbandet kan du förbättra det genom att justera löpbältets spännhetsgrad.

Hur man justerar löpbältet

1. Sätt in en 5 mm sexkantnyckel i reglerskruven till vänster om löpremmen och vrid skiftnyckeln 1/4 av en cirkel medurs för att reglera den bakre rullen för att spänna löpremmen.
2. Upprepa steg 1 för att justera skruven till höger. Se till att reglerskruven vrids med samma avstånd för att göra den bakre rullen parallell med ramen.
3. Upprepa steg 1 och 2 tills löpremmen inte glider.
4. Notera: löpremmen får inte vara för spänd, vilket kommer att skada löpremmen, rullager etc., öka trycket på främre/bakre rullen och orsaka onormalt ljud eller andra problem. För att minska spänningen på löpremmen, vrid skiftnyckeln moturs med samma avstånd på båda sidor.

Justera löpbältet till mitten

När du använder löpbandet är fötternas kraft annorlunda och trycket på löpbältet är obalanserat, vilket gör att löpbältet avviker från mitten. Sådan avvikelser är normal. Den kommer tillbaka till mitten när ingen springer på löpbältet. Du måste justera den till mitten om den inte går tillbaka till mitten.

1. Håll löpbandet igång utan belastning och justera hastigheten till 3 mph .
2. Observera avståndet från löpbältet till vänster och höger kantlister
 - Om löpremmen lutar åt vänster, vrid den vänstra skruven 1/4 av en cirkel medurs med en insexnyckel.
 - Om löpremmen lutar åt höger, vrid den högra skruven 1/4 av en cirkel

medurs med en insexnyckel.

- Om löpbältet fortfarande inte är i mitten, upprepa stegen ovan tills det är i mitten.

4. Varning! Dra inte åt rullen för hårt! Detta kommer att orsaka permanent skada på lagret!

Du måste spänna löpremman igen om stegen ovan misslyckas med att nå effekten.

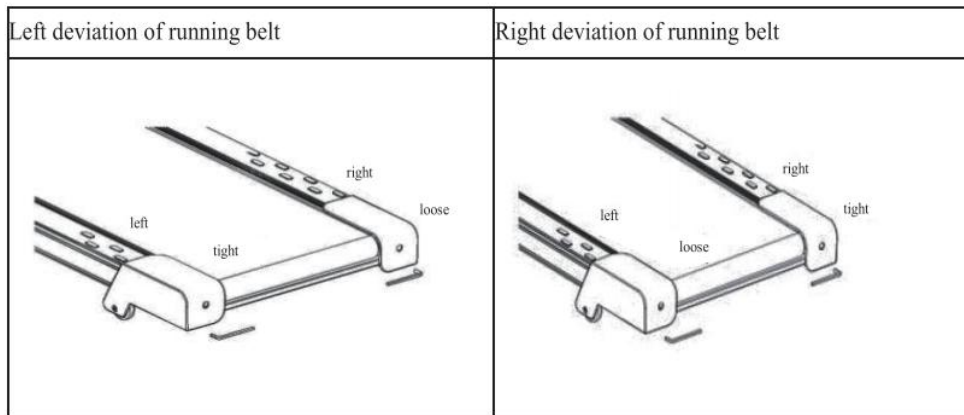

Smörjolja (MANUELL OLJA)

Löbandet är oljat när det lämnar fabriken, men löbandets smörjighet ska inspekteras ofta, vilket hjälper till att hålla det i optimalt skick. Löbandet måste oljas in efter 1 år eller gå i 100 timmar.

Lyft ena sidan av löpbältet och rör vid ytan på löparplattformen efter att ha löpt i 30 timmar eller 30 dagar. Det är onödigt att smörja om det finns silikonolja; om ytan är tydligt torr, vänligen olja in den enligt anvisningarna nedan.

Som visas i figuren måste den öppna oljelocket, hålla kiseloljan i oljeporten, efter avslutad slå på löbandet för att köra ett tag.

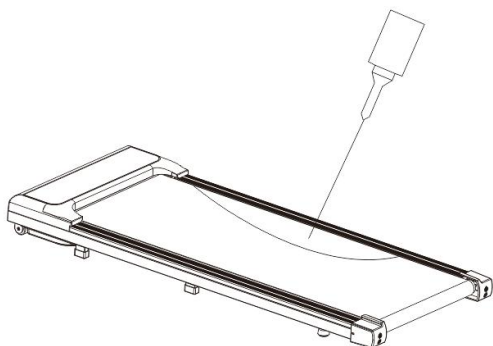

Obs: Sätt upp löpbandet för att hålla löpremnen stilla när löpremnen oljas in. Och vänligen använd icke-petroleum silikonolja .

Rengöring

Rengör löpbandet ofta för att garantera dess livslängd.

- **Varning:** Bryt strömmen när du rengör löpbandet. Elledningen måste dras ut från uttaget.
- **Efter användning:** rensa bort svettfläckar och diverse på instrument och andra delar med en ren handduk och en fuktig trasa.
- **Obs:** använd inte frätande föremål och vätska för att förhindra skador på elektroniska element. Utsätt inte elektroniska element för solljus.
- **Varje vecka:** rengör marken varje vecka och rensa bort smuts från skor och annat på marken.

Förvaring: placera ditt löpband i en ren och torr miljö och se till att strömbrytaren är avstängd och att kontakten inte sitter i eluttaget.

Rörelse och hopfällning: hanteringshjul läggs till i design för att flytta löpbandet. Kontrollera att strömmen är avstängd och att löpbandets kropp är ihopfälld innan du flyttar.

Viktig fråga

- Varning

Rådfråga din läkare och få en fullständig fysisk undersökning innan du använder produkten. Utför inte frekvent och våldsamt träning utan tillstånd av läkare. Sluta använda produkten och kontakta din läkare om du känner dig illa vid användning.

Produkten ska användas korrekt. Läs servicemanualen i detalj innan träning. Håll barn och husdjur borta om produkten är obevakad eller inaktiv.

Vänligen bär lämpliga kläder inklusive sneakers. Vänligen lossa inte dina kläder under träning för att förhindra att de fastnar i maskinen.

Se till att alla bultar och muttrar är åtdragna när du använder utrustningen.

Underhåll löpbandet regelbundet för att hålla det i gott skick.

Före användning:

Hur man börjar träningsplanen beror på din fysiska kondition. Om du inte har tränat på flera år eller om du är allvarligt överviktig måste du gradvis öka träningstiden, till exempel några minuter varje vecka.

I början kanske du bara tränar några minuter inom målpulsomfånget. Hur som helst, din aeroba kondition kommer att förbättras på cirka 6-8 veckor. Tappa inte modet om det tar längre tid. Det är väldigt viktigt att träna i din egen takt. Någon dag kommer du att kunna träna kontinuerligt i 30 minuter.

- Rådfråga din läkare innan träning eller träning. Be läkaren inspektera din tränings- och kostplan och ge förslag på din träningsplan.
- Sätt upp träningsmål efter att ha rådfrågat din läkare för att säkerställa att planen är praktisk, och börja träningsplanen på fritiden.
- Du kan lägga till några aeroba övningar i träningsplanen, som promenader, jogging, simning, dans eller ridning. Testa pulsen ofta. Om du inte har någon elektronisk hjärtslagsmätare, rådfråga läkaren om hur du korrekt mäter pulsen med handen från handleden eller halsen. Dessutom måste du ställa in målpuls utifrån ålder och fysisk kondition.

Drick tillräckligt med vatten vid träning. Du måste komplettera vatten som förloras på grund av överträning för att förhindra uttorkning. Drick inte mycket isvatten eller dryck. Temperaturen på dricksvatten eller dryck ska vara rumstemperatur.

Sportförslag och riktlinjer

Böjningar framåt:

Böj långsamt framåt med knäna böjda, låt din axlar och rygg slappna av när du försöker röra tårna. Gå ner så långt du kan och håll positionen i 15 sekunder.



axellyft:

Lift höger axel uppåt, mot örat och håll positionen ett ögonblick. Upprepa sedan övningen med din vänstra axel



Nackes lateral flexionssträckning:

ena sidan, sedan den andra



Harmstring Stretch:

börja med lätt böjt knä, tryck sedan på knä rak som spänningen tillåter, tryck bröstet mot foten.



Adduktor stretch:

tryck ner med armbågar på knäna mycket försiktigt, håll ryggen rak



Lateral stretching:

Sträck armarna uppåt. Försök nu att sträcka din höger arm upp så långt du kan, känna din högra sida sträcka. Håll denna position ett ögonblick. Upprepa sedan övningen med vänster arm.



Gastrocnemius stretch:

håll knäet rakt och hälen nere, fötterna vända framåt



FCC-information:

FÖRSIKTIGHET: Ändringar eller modifieringar som inte uttryckligen godkänts av den part som ansvarar för efterlevnaden kan upphäva användarens behörighet att

använda utrustningen!

Denna enhet uppfyller del 15 av FCC-reglerna. Driften är föremål för följande två villkor:

- 1) Denna produkt kan orsaka skadliga störningar.
- 2) Denna produkt måste acceptera alla mottagna störningar, inklusive störningar som kan orsaka oönskad funktion.

VARNING: Ändringar eller modifieringar av denna produkt som inte uttryckligen godkänts av den part som är ansvarig för efterlevnaden kan upphäva användarens behörighet att använda produkten.

Obs: Denna produkt har testats och befunnits överensstämma med gränserna för en digital enhet av klass B i enlighet med del 15 av FCC-reglerna. Dessa gränser är utformade för att ge rimligt skydd mot skadliga störningar i en bostadsinstallation.

Denna produkt genererar, använder och kan utstråla radiofrekvensenergi, och om den inte installeras och används i enlighet med instruktionerna kan den orsaka skadliga störningar på radiokommunikation. Det finns dock ingen garanti för att störningar inte kommer att inträffa i en viss installation. Om denna produkt orsakar skadliga störningar på radio- eller tv-mottagning, vilket kan fastställas genom att stänga av och på produkten, uppmanas användaren att försöka korrigera störningen med en eller flera av följande åtgärder.

- Rikta om eller flytta mottagningsantennen.
- Öka avståndet mellan produkten och mottagaren.
- Anslut produkten till ett uttag på en annan krets än den som mottagaren är ansluten till.
- Kontakta återförsäljaren eller en erfaren radio/TV-tekniker för hjälp.

Korrekt avfallshantering.



Denna produkt omfattas av bestämmelserna i det europeiska direktivet 2012/19/EU. Symbolen som visar en soptunna korsad anger att produkten kräver separat sophämtning i EU. Detta gäller för produkten

och alla tillbehör märkta med denna symbol. Produkter märkta som sådana får inte slängas tillsammans med vanligt hushållsavfall, utan måste lämnas till en insamlingsplats för återvinning av elektriska och elektroniska apparater.

Riktlinjer för felkoder

E1	<p>Detta fel är ett kommunikationsproblem mellan den övre och undre luften.</p> <p>Felsökning :</p> <p>Metod 1 . Kontrollera om de övre och nedre luftanslutningsledningarna inte har god kontakt. Om de inte har god kontakt, vänligen sätt in ledningarna i spännet för att felsöka problemet.</p> <p>Metod 2 . Kontrollera om ledningarna är tvinnade eller trasiga till utseendet. Om detta fenomen inträffar, byt ut anslutningskablarna.</p>
E2	<p>Felet är att motorkabeln lossnar eller motorskada, felsökning</p> <p>Metod 1: Kontrollera om motorkablarna har god kontakt. Om de är i god kontakt, kontrollera om motorn har någon lukt eller bränd lukt. Om detta problem uppstår måste motorn bytas ut.</p>
E3	<p>Denna kod är för överspänningsskydd och sprängskydd. Felsökningsmetod: Kontrollera om ingångsspänningen stämmer överens med regulatorns märkspänning, kontrollera om den visade körsträcka stämmer överens med regulatorns körsträcka. Om den är på, rapportera omedelbart ett fel. Byt ut styrenheten.</p>
E4	<p>Den här koden indikerar en onormal bortkoppling eller frånkoppling av hastighetskommunikationskontrolllinjen mellan de övre och nedre kontrollerna. Felsökningsmetod: Kontrollera om kontakten på de övre och nedre styrledningarna inte har god kontakt eller om det finns ett frånkopplingsfenomen. Om det finns en frånkoppling, vänligen byt ut anslutningsledningen.</p>
E5	<p>Felkoden som visas är överströmsskydd eller överbelastningsskydd.</p> <p>Felsökningsmetod: Stäng av strömmen och anslut igen.</p>
E6	<p>Detta fel är överbelastningsskydd. Felsökningsmetod: Byt ut säkringen på styrenheten.</p>



- E7 E7-fel beror på att säkerhetslåsmagneten inte når det fasta området på säkerhetsbrytaren, eller att den interna säkerhetslåskabeln faller av, felsökning
- Metod 1: Om ingen säkerhetslåsmagnet är placerad i säkerhetslåsområdet, vänligen placera en säkerhetslåskonfigurationsmagnet,
- Metod 2: Positionsmagneten har placerats i säkerhetslåsområdet och fel E7 rapporteras. Det är nödvändigt att kontrollera om bandkabeln som förbinder säkerhetslåsmodulem och styrkortet har god kontakt. Om den faller av, anslut den och felsök problemet.

Adress : Shuangchenglu 803nong11hao1602A-1609shi, baoshanqu, shanghai 200000 CN.

Importerad till AUS: SIHAO PTY LTD, 1 ROKEVA STREETEASTWOOD NSW 2122 Australien

Importerad till USA: Sanven Technology Ltd., Suite 250, 9166 Anaheim Place, Rancho Cucamonga, CA 91730

EC	REP
-----------	------------

E-CrossStu GmbH
Mainzer Landstr.69, 60329 Frankfurt am Main.

UK	REP
-----------	------------

YH CONSULTING LIMITED.
C/O YH Consulting Limited Office 147, Centurion House,
London Road, Staines-upon-Thames, Surrey, TW18 4AX

VEVOR[®]

TOUGH TOOLS, HALF PRICE

Teknisk Support och e-garanticertifikat

www.vevor.com/support